

**SAMSUNG**

# UDHËZUESI I PËRDORIMIT

SM-S942B/DS  
SM-S947B/DS  
SM-S948B/DS

Albanian. 02/2026. Rev.1.0

[www.samsung.com](http://www.samsung.com)

# Përmbajtja

## Fillimi

- 5 Faqosja dhe funksionet e pajisjes
- 13 Karikimi i baterisë
- 18 Karta nano-SIM dhe eSIM
- 21 Ndezja dhe fikja e pajisjes
- 22 Konfigurimi fillestar
- 22 Përdorimi i rrjeteve
- 22 Samsung account
- 23 Transferimi i të dhënave nga pajisja juaj e mëparshme (Smart Switch)
- 24 Njohja e ekranit
- 31 Paneli i njoftimeve
- 32 Paneli i cilësimeve të shpejta
- 34 Fotografimi i ekranit dhe regjistrimi i ekranit
- 36 Formimi i tekstit
- 38 Nxjerrja e tekstit

## Aplikacionet dhe veçoritë

- 39 Instalimi ose çinstalimi i aplikacioneve
- 40 Galaxy AI
- 50 S Pen (Galaxy S26 Ultra)
- 57 Telefon
- 61 Kontaktet
- 64 Kamera
- 79 Galeria
- 84 Bixby
- 85 Multi window (Përdorimi i disa aplikacioneve njëherësh)

- 86 Interneti Samsung
- 87 Samsung Health
- 87 Samsung Notes
- 91 Samsung Members
- 91 Samsung Kids
- 92 Samsung Global Goals
- 92 Samsung TV Plus
- 92 Samsung Find
- 93 Samsung Shop
- 93 Samsung News
- 94 Galaxy Store
- 95 Galaxy Wearable
- 95 PENUP (Galaxy S26 Ultra)
- 96 Kalendari
- 96 Reminder
- 97 Regjist. Zanor
- 98 Skedarët e Mi (Shikimi dhe menaxhimi i skedarëve)
- 98 Ora
- 98 Kalkulatori
- 99 Moti
- 100 Gaming Hub
- 101 Game Booster (Konfigurim i mjedisit të lojës)
- 103 SmartThings
- 104 Ndarja e materialeve
- 105 Music Share

- 106 Smart View (Pasqyrim në një ekran televizori)
- 107 Samsung DeX
- 109 Aplikacionet Google

## Cilësimet

- 110 Hyrje
- 110 Hyr me sign-in në Galaxy
- 110 Lidhjet
  - 112 Wi-Fi
  - 113 Bluetooth
  - 115 Pagesa me NFC dhe pa kontakt
  - 116 Kursyesi i të dhënave
  - 116 Rrjetet e lejuara për app-et
  - 116 Shpërndarësja celulare
  - 117 Cilësime të tjera të lidhjes
- 119 Pajisjet e lidhura
- 120 Galaxy AI
- 120 Regjimet dhe Rutinat
  - 120 Përdorimi i modaliteteve
  - 121 Përdorimi i rutinave
- 122 Tingujt dhe dridhja
  - 123 Cilësia & efektet zanore
  - 123 Audio më vete për app-in
- 124 Njoftimet
- 124 Ekranit
  - 126 Rrjedhshmëria e lëvizjes
  - 126 Ndryshimi i metodës së ekranit ose rregullimi i ngjyrave të ekranit
- 127 Bateria
- 128 Letra e murit dhe stili
- 129 Temat

- 129 Faqja bazë
- 130 Ekranit i bllokimit dhe AOD
  - 131 Zhbllokimi i zgjatur
  - 131 Always On Display (Shfaqja e informacioneve kur ekranit është i fikur)
- 132 Siguria dhe privatësia
  - 133 Njohja e fytyrës
  - 135 Njohja e shenjës të gishtit
  - 137 Wi-Fi e sigurt
  - 138 Dosja e sigurt
  - 141 Samsung Pass
- 142 Vendi
- 143 Siguria dhe urgjencat
- 144 Llogaritë dhe rezervimi
  - 144 Samsung Cloud
- 145 Shërbimet Google
- 146 Funkcionalitete të avancuara
  - 147 Lëvizjet dhe gjestet
  - 148 Efektet video
  - 148 Avatari Galaxy
  - 149 Lajmëtari Dual
- 150 Mirëqenia Dixhitale dhe kontrollet prindërore
- 150 Kujdesi për pajisjen
- 151 App-et
- 152 Menaxhimi i përgjithshëm
- 153 Mundësi hyrje
- 153 Përditësimi i softuerit
- 154 Rreth telefonit

## Njoftimet e përdorimit

- 155 Masa paraprake për përdorimin e pajisjes
- 158 Shënime për përmbajtjen e paketimit dhe aksesorët
- 159 Ruajtja e rezistencës ndaj ujit dhe pluhurit
- 160 Situatat e mbinxehjes së pajisjes dhe zgjidhjet
- 163 Si të gjeni informacionin për konsumin e energjisë në gjendje joaktive për këtë produkt

## Shtojcë

- 164 Mundësi hyrje
- 179 Zgjidhja e problemeve
- 185 Heqja e baterisë

# Fillimi

## Faqosja dhe funksionet e pajisjes

► Galaxy S26 Ultra:

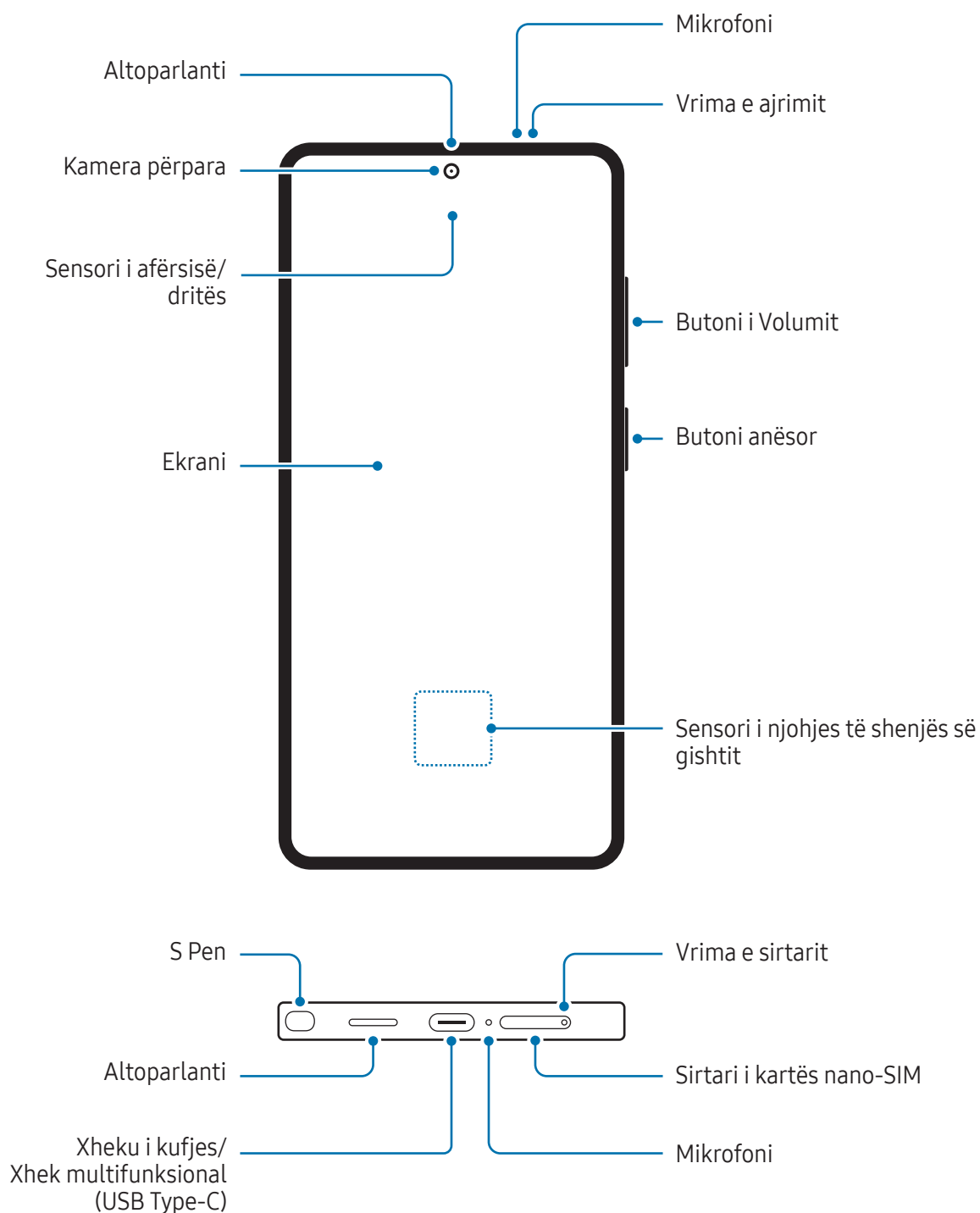

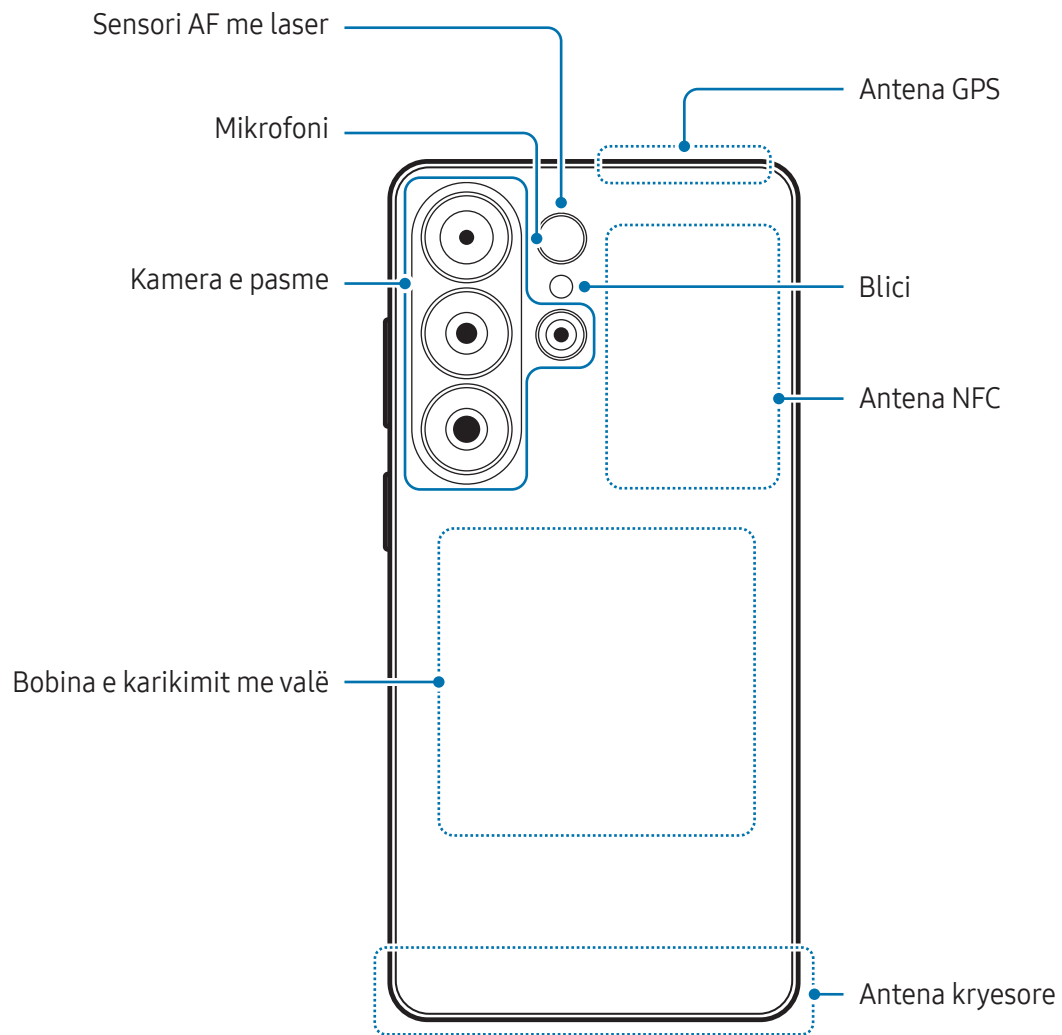

► Galaxy S26+:

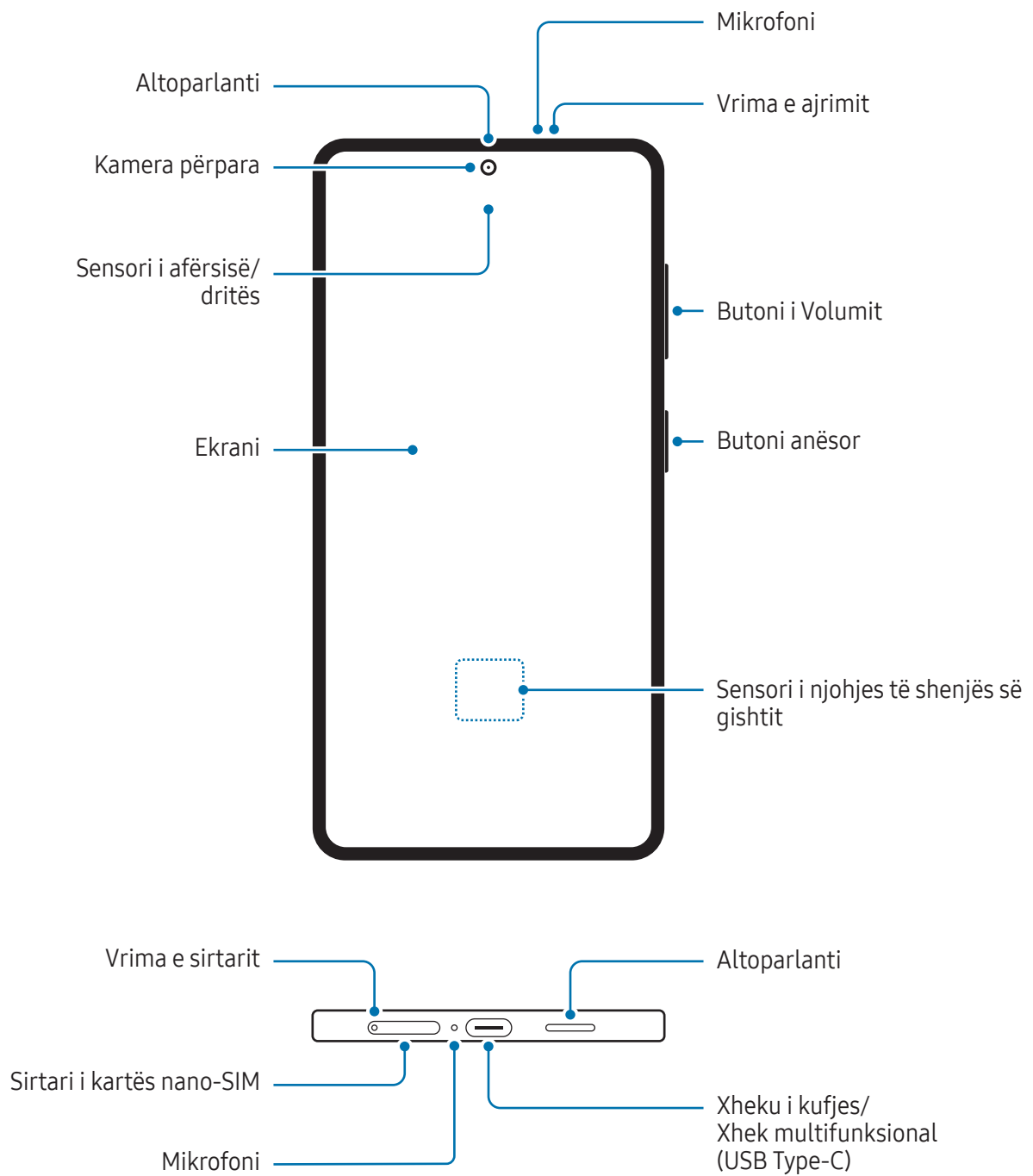

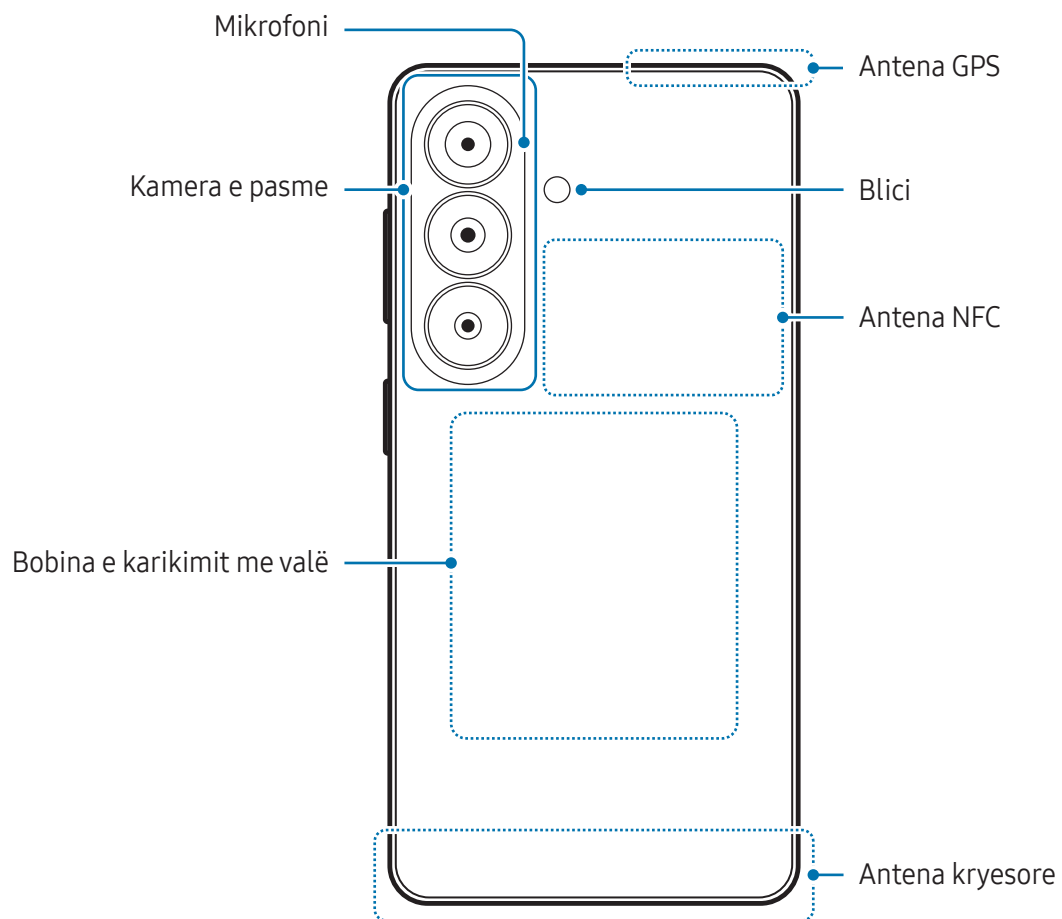

► Galaxy S26:

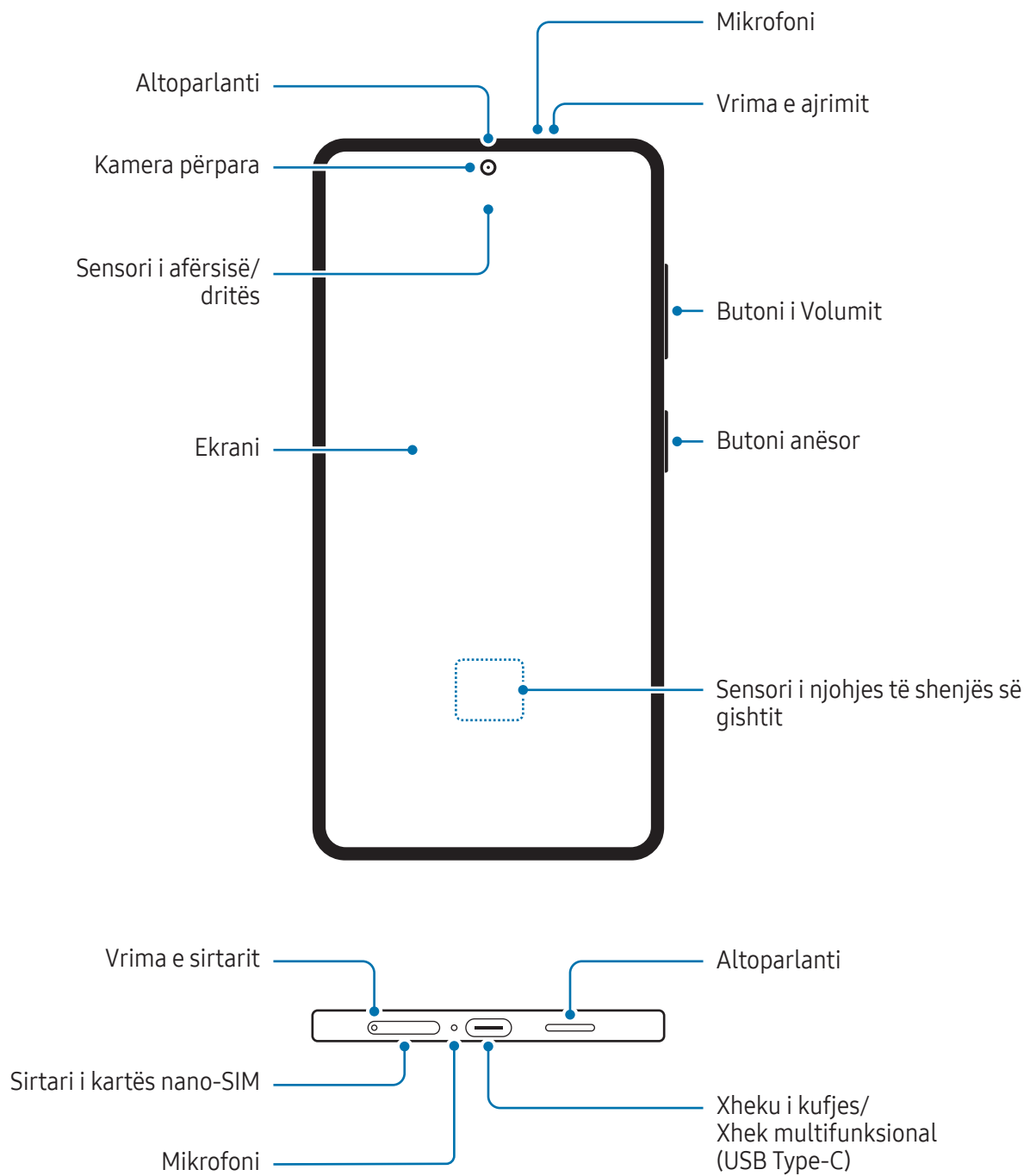

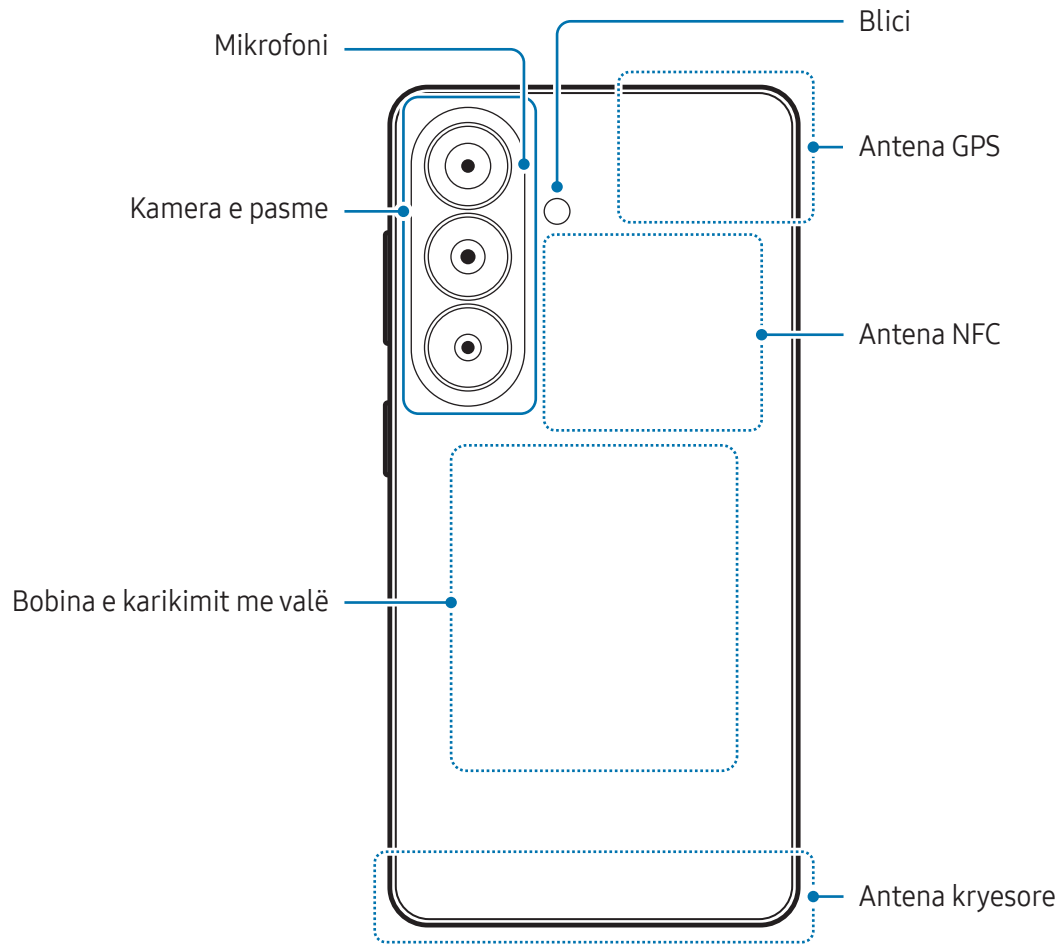



- Kur përdorni altoparlantet, si për shembull kur luani skedarë mediatikë ose përdorni altoparlantin, mos e vendosni pajisjen pranë veshëve.
- Bëni kujdes të mos ekspozoni lentin e kamerës në burim të fortë drite si për shembull drita direkte e diellit ose një laser. Nëse lentja e kamerës ekspozohet në burim të fortë drite, si për shembull në dritën e diellit, sensori i imazhit të kamerës mund të dëmtohet. Sensori i dëmtuar është pjesë që nuk ndërrohet dhe shkakton pika ose njolla në fotografi.
- Mos e përdorni pajisjen nëse ndonjë pjesë është thyer ose është dëmtuar, si për shembull xhami ose trupi akrilik, pasi kjo mund të shkaktojë lëndime. Përdoreni vetëm pasi të jetë riparuar nga një qendër shërbimi e Samsung ose një qendër shërbimi e autorizuar.
- Nëse në mikrofon, altoparlant ose receptor futet pluhur ose materiale të huaja, apo nëse ndonjë prej këtyre pjesëve mbulohet, volumi i pajisjes mund të ulet ose disa veçori mund të mos funksionojnë. Nëse përpiqeni të hiqni pluhurin ose materialet e huaja me objekt të mprehtë, pajisja mund të dëmtohet dhe mund të prishet pamja e saj.



- Mund të ketë probleme me lidhjen dhe rënie e baterisë në situatat e mëposhtme:
  - Nëse ngjitni ngjitëse metalike mbi zonën e antenës në pajisje.
  - Nëse vendosni një kapak prej materiali metalik në pajisje.
  - Nëse e mbuloni zonën e antenës së pajisjes me duar ose objekte të tjera ndërsa përdorni veçori të caktuara, si për shembull telefonatat ose lidhjen e internetit celular.
- Nëse vrima e ajrimit është e mbuluar nga ndonjë aksesor, si për shembull një qese mbrojtëse ose ngjitëse, mund të ndodhin zhurma të padëshiruara gjatë telefonatave ose luajtjes së medias.
- Mos e mbuloni pjesën e sensorit të afërsisë/dritës me aksesorë, si për ngjitëse ose kapak. Kjo mund të bëjë që sensori të mos funksionojë mirë.
- Gjatë telefonatave, drita mund të dridhet sipër pajisjes për shkak të punimit të sensorit të afërsisë.

## Butonat e ngurtë

Buton	Funksioni
Butoni anësor	<ul style="list-style-type: none"> <li>• Kur pajisja është e fikur, shtypeni dhe mbajeni shtypur për ta ndezur.</li> <li>• Shtypni për të ndezur ose kyçur ekranin.</li> <li>• Shtypeni dy herë ose shtypeni dhe mbajeni shtypur për të hapur aplikacionin ose veçorinë që keni vendosur.</li> </ul>
Butoni anësor + butoni ulës i volumit	<ul style="list-style-type: none"> <li>• Shtypini njëkohësisht për të bërë një foto ekрани.</li> <li>• Shtypini dhe mbajini shtypur njëkohësisht për ta fikur pajisjen.</li> </ul>

## Konfigurimi i butonit anësor

Zgjidhni një aplikacion ose veçori duke shtypur butonin anësor dy herë ose duke shtypur dhe mbajtur shtypur butonin anësor.

Hapni **Cilësimet**, shtypni **Funksionalitete të avancuara** → **Butoni Anësor**, dhe më pas zgjidhni një opsion që doni.

## Butonat me prekje

Kur e ndizni ekranin, butonat me prekje do të shfaqen në fund të ekranit. Shikoni [Shiriti i navigimit \(butonat me prekje\)](#) për më shumë informacion.

## Karikimi i baterisë

Karikojeni baterinë para se ta përdorni për herë të parë ose kur nuk është përdorur për periudha të gjata.

### Karikimi me kablo

Lidhni kabllo USB me karikuesin me karikuesin me USB, dhe lidhni kabllo në xhekun multifunksional për ta karikuar baterinë. Pasi ta keni karikuar plotësisht, shkëputeni karikuesin nga pajisja.

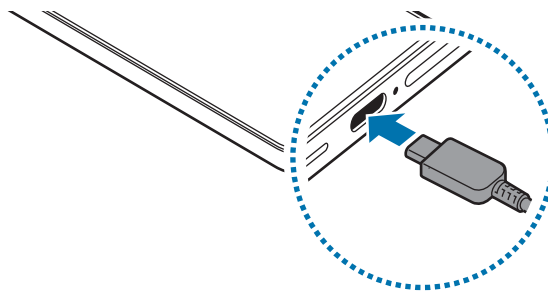

### Karikimi me valë

Pajisja ka një bobinë karikimi me valë të integruar. Mund ta karikoni baterinë duke përdorur një karikues me valë (shitet veçmas).

Vendoseni pjesën e pasme të pajisjes në mes të karikuesit me valë për ta karikuar baterinë. Pasi të jetë karikuar plotësisht, shkëputeni pajisjen nga karikuesi me valë.

Koha e llogaritur e karikimit do të shfaqet në panelin e njoftimeve. Koha e vërtetë e karikimit llogaritet duke supozuar që pajisja nuk është në përdorim, dhe mund të ndryshojë në varësi të kushteve të karikimit. Karikimi me valë mund të mos punojë siç duhet, në varësi të llojit të aksesorit ose kasës. Që karikimi me valë të jetë i qëndrueshëm, rekomandohet ta hiqni kasën ose aksesorin nga pajisja.



### Masa paraprake për karikimin me valë

Nëse nuk ndiqni masat paraprake, pajisja mund të mos punojë si duhet ose mund të nxehet, ose pajisja dhe kartat mund të dëmtohen.

- Mos e vendosni mbi karikuesin me valë me kartë krediti ose kartë identifikimi me frekuencë radioje (RFID) (si kartë transporti ose kartë debiti) të vendosur midis pjesës së pasme të pajisjes dhe kapakut të pajisjes.
- Mos e vendosni pajisjen mbi karikuesin me valë kur ka materiale përçuese të tilla si objekte metalike dhe magnetete të vendosura midis pajisjes dhe karikuesit me valë.



- Nëse e përdorni karikuesin me valë në vende me sinjal rrjeti të dobët, mund të humbisni valët e rrjetit.
- Rekomandohet përdorimi i karikuesve me valë të miratuar nga Samsung. Përdorimi i karikuesve të tjerë me valë mund të shkaktojë karikim të papërshtatshëm.

## Karikimi i shpejtë

Përdorni një karikues super të shpejtë ose karikues të shpejtë. Për të përdorur veçorinë e karikimit të shpejtë nëpërmjet valëve, përdorni karikues dhe pjesë që e kanë këtë veçori.

Mund të kontrolloni gjendjen e lidhjes së karikuesit duke hapur **Cilësimet** dhe duke shtypur **Bateria**.



- Nëse karikimi i shpejtë nuk punon, hapni **Cilësimet**, shtypni **Bateria** → **Cilësimet e karikimit**, dhe më pas kontrolloni nëse veçoria që doni është e aktivizuar. Gjithashtu kontrolloni nëse kabllotja USB dhe karikuesi me USB janë lidhur siç duhet.
- Mund ta karikoni baterinë më shpejt ndërsa pajisja ose ekrani është i fikur.
- Nëse karikuesi me valë ka një ventilator të brendshëm, ventilatori mund të shkaktojë zhurmë gjatë karikimit të shpejtë me valë. Shtoni një rutinë për të vendosur që veçoria e karikimit të shpejtë me valë të çaktivizohet automatikisht në kohën e caktuar duke përdorur **Rutinat**. Kur veçoria e karikimit të shpejtë me valë çaktivizohet, zhurma e ventilatorit të karikuesit dhe drita e treguesit do të reduktohen.

## Bashkëndarja e energjisë pa tel

Mund të karikoni një pajisje tjetër me baterinë e telefonit tuaj. Mund ta karikoni një pajisje tjetër edhe kur jeni duke karikuar telefonin tuaj. Në varësi të llojit të aksesorëve ose kapakut që po përdoret, veçoria e Bashkëndarjes së energjisë pa tel mund të mos funksionojë si duhet. Rekomandohet të hiqni çdo aksesor dhe kapak para se të përdorni këtë veçori.

1 Hapni **Cilësimet**, shtypni **Bateria** → **Bashkëndarja e energjisë pa tel**, dhe më pas shtypni çelësin për ta aktivizuar.

2 Vendoseni pajisjen tjetër mbi telefonin tuaj, me shpinat përballë njëra tjetrës.

3 Kur të keni mbaruar karikimin, shkëputeni pajisjen tjetër nga telefoni juaj.

 Mos përdorni kufje ndërsa ndani energji. Kjo mund të ndikojë në pajisjet pranë.



- Vendi i bobinës së karikimit me valë mund të ndryshojë në varësi të pajisjes. Rregulloni pajisjet në mënyrë që bobinat e karikimit të lidhen siç duhet.
- Disa veçori nuk janë të disponueshme ndërsa ndani energji.
- Vetëm pajisjet që mbështetin veçorinë e karikimit me valë mund të karikohen duke përdorur këtë veçori. Disa pajisje mund të mos karikohen. Për të parë pajisjet që mbështetin veçorinë e Bashkëndarjes së energjisë pa tel, vizitoni faqen e internetit të Samsung.
- Për ta karikuar si duhet, mos lëvizni ose mos përdorni asnjërën pajisje ndërsa karikohen.
- Energjia e kaluar në pajisjen tjetër mund të jetë më pak se sasia që është dhënë nga telefoni juaj.
- Nëse e karikoni pajisjen tjetër ndërsa karikoni telefonin tuaj, shpejtësia e karikimit mund të bjerë ose pajisja mund të mos karikohet si duhet në varësi të llojit të karikuesit.
- Shpejtësia ose efikasiteti i karikimit mund të ndryshojnë në varësi të gjendjes së telefonit dhe ambientit përreth.

## Vendosja e kufirit të shpejtësisë për ndarjen e energjisë

Mund ta vendosni pajisjen të ndalojë ndarjen e energjisë kur energjia e mbetur e baterisë bie nën një nivel të caktuar.



Hapni **Cilësimet**, shtypni **Bateria** → **Bashkëndarja e energjisë pa tel** → **Caku i baterisë**, dhe më pas vendosni limitin.

## Ulja e konsumit të baterisë

Pajisja juaj ofron mundësi të ndryshme që ju ndihmojnë të kurseni energjinë e baterisë.

- Optimizoni pajisjen duke përdorur veçorinë e kujdesit për pajisjen.
- Kur nuk e përdorni pajisjen, fiken ekranin duke shtypur butonin anësor.
- Aktivizoni modalitetin e kursimit të energjisë.
- Mbyllni aplikacionet e panevojshme.
- Çaktivizoni veçorinë Bluetooth kur nuk e përdorni.
- Çaktivizoni sinkronizimin automatik të aplikacioneve që duhet të sinkronizohen.
- Ulni kohën e dritës së sfondit.
- Ulni ndriçimin e ekranit.

## Këshilla dhe masa paraprake për karikimin e baterisë

- 
 • Përdorni vetëm bateri të miratuara nga Samsung që janë projektuar në mënyrë specifike për pajisjen tuaj. Bateritë e papajtueshme mund të shkaktojnë lëndime të rënda ose dëmtime në pajisje.
- Rekomandohet të përdorni karikues dhe kablllo të miratuar nga Samsung që janë bërë posaçërisht për pajisjen tuaj. Përdorimi i karikuesve ose kablllove të papajtueshëm mund të shkaktojë lëndime fizike ose dëmtime në pajisje.
- 
 • Lidhja e karikuesit në mënyrë të gabuar mund t'i shkaktojë dëme serioze pajisjes. Çdo dëm i shkaktuar nga keqpërdorimi nuk mbulohet nga garancia.
- Rekomandohet përdorimi i kablllos USB-C të dhënë bashkë me pajisjen. Përdorimi i një kabllloje Micro USB mund ta dëmtojë pajisjen.
- Nëse e karikoni pajisjen ndërsa xheku multifunksional është i njomë, pajisja mund të dëmtohet. Thajeni mirë xhekun multifunksional para se ta karikoni pajisjen.



- Për të kursyer energjinë, hiqeni karikuesin nga priza kur nuk e përdorni. Karikuesi nuk ka çelës energjie, prandaj duhet ta hiqni atë nga priza elektrike kur nuk e përdorni për të mos shpërdoruar energji. Karikuesi duhet të qëndrojë pranë prizës elektrike dhe të arrihet me lehtësi gjatë karikimit.
- Rekomandohet përdorimi i një karikuesi të miratuar nga Samsung që garanton performancën e karikimit.
- Nëse bateria është e shkarkuar plotësisht, pajisja nuk mund të ndizet menjëherë kur është lidhur me karikuesin. Lini kohë që bateria e shkarkuar të karikohet për disa minuta para se të ndizni pajisjen.
- Nëse përdorni shumë aplikacione njëherësh, aplikacione rrjeti ose aplikacione që duan lidhje me një pajisje tjetër, bateria do të bjerë shpejt. Për të shmangur humbjen e energjisë gjatë transferimit të të dhënave, gjithmonë përdorni këto aplikacione pasi ta keni karikuar baterinë plotësisht.
- Përdorimi i një burimi energjie përveç karikuesit, si për shembull kompjuter, mund të rezultojë në shpejtësi karikimi më të ulët për shkak të rrymës elektrike më të ulët.
- Pajisja mund të përdoret ndërkohë që po karikohet, por mund të zgjasë më shumë derisa bateria të karikohet plotësisht.
- Nëse pajisja merr energji të paqëndrueshme ndërsa karikohet, ekrani mund të mos funksionojë. Nëse ndodh kjo, shkëputeni karikuesin nga pajisja.
- Ndërkohë që karkohet, pajisja dhe karikuesi mund të nxehen. Kjo është normale dhe nuk ndikon në jetëgjatësinë ose performancën e pajisjes. Nëse bateria nxehet më shumë se zakonisht, karikuesi mund të mos karikojë më.
- Nëse pajisja nuk po karikohet siç duhet, çojeni pajisjen dhe karikuesin te një qendër shërbimi Samsung ose te një qendër të autorizuar shërbimi.

## Karta nano-SIM dhe eSIM

Vendosni kartën nano-SIM ose shkarkoni eSIM që ofrohet nga operatori.

Ndryshe nga një kartë nano-SIM, karta eSIM është një kartë SIM dixhitale e brendshme. Për të pasur dy numra telefoni ose operatorë për një pajisje të vetme, futni një kartë nano-SIM tjetër ose shkarkoni një eSIM tjetër.



- eSIM mund të mos jetë i disponueshëm në varësi të rajonit, operatorit ose modelit.
- Disa shërbime që kërkojnë lidhje rrjeti mund të mos jenë të disponueshme në varësi të operatorit.
- Përdorimi i kartës nano-SIM dhe kartës eSIM së bashku, ose i dy kartave eSIM njëkohësisht mund të ulë shpejtësinë e transferimit të të dhënave në disa zona.

## Vendosja e kartës nano-SIM

► Galaxy S26 Ultra:

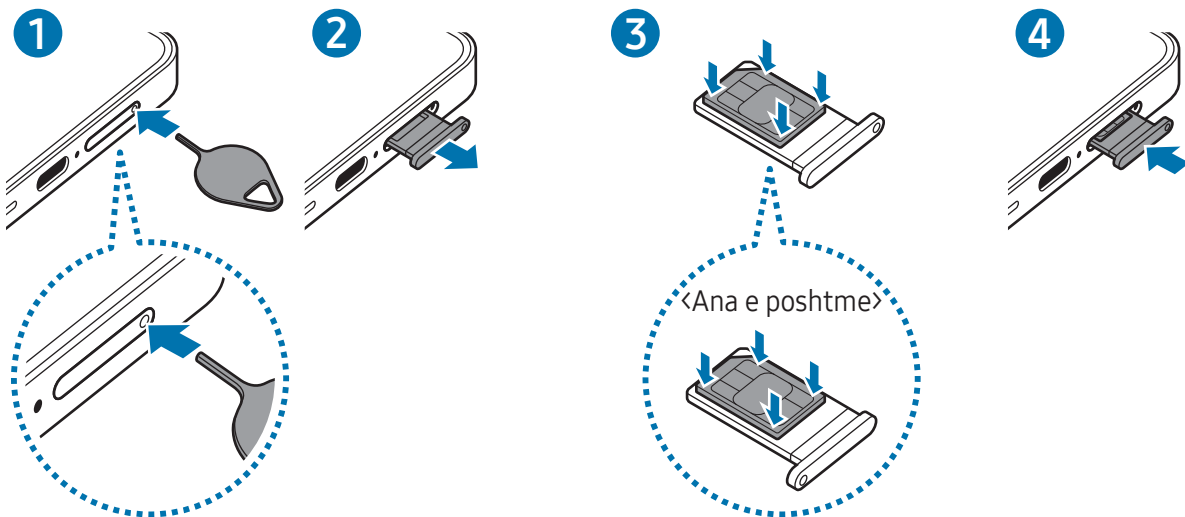

► Galaxy S26+, Galaxy S26:

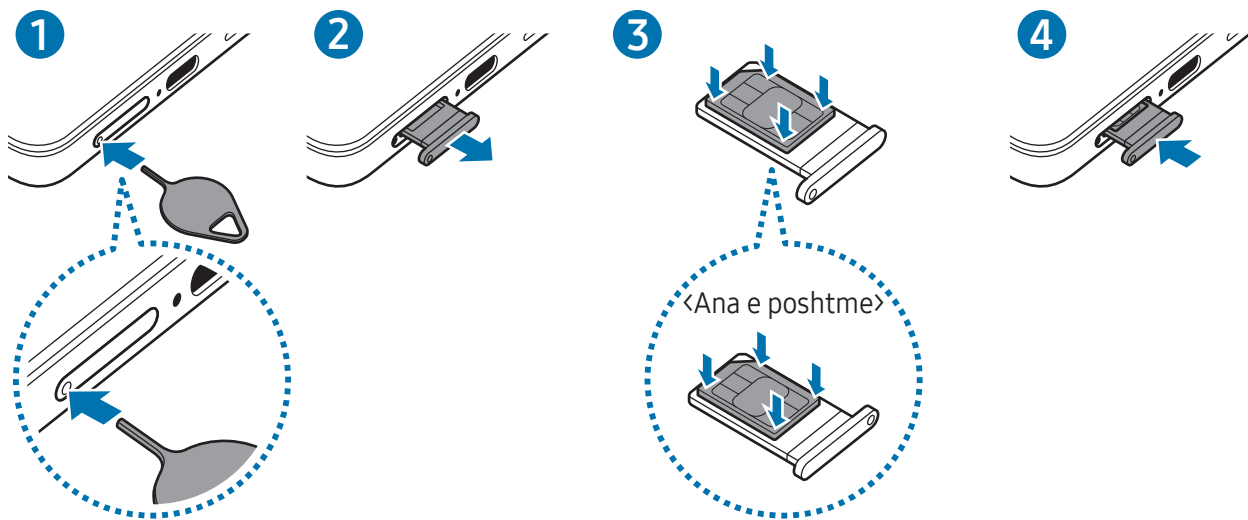

- 1 Futni kunjën e nxjerrjes në vrimën e sirtarit për ta liruar sirtarin.
- 2 Tërhiqeni me kujdes sirtarin nga foleja e sirtarit.
- 3 Vendoseni kartën nano-SIM në sirtar me kontaktet ngjyrë ari të kthyer lart dhe shtypeni me kujdes kartën nano-SIM në sirtar për ta fiksuar.
- 4 Futeni sirtarin përsëri në folenë e sirtarit.

- ❗ • Futni kunjën e nxjerrjes në **vrëmën e sirtarit** për ta hequr sirtarin.
- Përdorni vetëm kartë nano-SIM.
- Bëni kujdes të mos e humbni ose kur i lejoni të tjerët të përdorin kartën nano-SIM. Samsung nuk është përgjegjës për asnjë dëmtim ose pakënaqësi që mund të shkaktohet nga kartat e humbura ose të vjedhura.
- Sigurohuni që kunja e nxjerrjes të jetë pingul me vrimën. Përndryshe mund të dëmtohet pajisja.
- Nëse karta nuk është fiksuar mirë në sirtar, karta nano-SIM mund të dalë ose të bjerë nga sirtari.
- Nëse e futni sirtarin në pajisje me sirtarin të njomë, mund të dëmtohet pajisja. Gjithmonë sigurohuni që sirtari të jetë i thatë.
- Futni plotësisht sirtarin në folenë e sirtarit për të mos lejuar që të futen lëngje në pajisje.

## Shkarkimi i një eSIM

Hapni **Cilësimet**, shtypni **Lidhjet** → **Menaxheri SIM** → **Shto eSIM-in**, dhe më pas ndiqni udhëzimet në ekran për të shkarkuar eSIM.

Nëse operatori ju ka dhënë një kod QR, hapni **Cilësimet**, shtypni **Lidhjet** → **Menaxheri SIM** → **Shto eSIM-in** → **Skano kodin QR**, dhe pastaj skanoni kodin QR.

## Menaxheri SIM

Hapni **Cilësimet** dhe shtypni **Lidhjet** → **Menaxheri SIM**.

- **Kartat SIM:** Aktivizoni kartën nano-SIM që doni të përdorni dhe personalizoni cilësimet e kartës nano-SIM.
- **eSIM-et:** Shkarkoni ose aktivizoni eSIM.
- **SIM-et e preferuara:** Zgjidhni të përdorni një kartë SIM të caktuar për disa veçori, si për shembull telefonatat me zë, kur janë të aktivizuara dy karta.
- **Këmbimi i të dhënave:** Vendoseni pajisjen që të përdorë një kartë SIM tjetër për internetin celular nëse karta SIM e preferuar nuk mund të lidhet me rrjetin.
  -  Mund të tarifoheni më shumë kur përdorni këtë veçori.
- **Cilësime të tjera SIM:** Personalizoni cilësimet shtesë.
- **Privatësia:** Shihni njoftimin për privatësinë dhe rregullat e kushtet.

## Ndezja dhe fikja e pajisjes

-  Ndiqni të gjitha paralajmërimet dhe udhëzimet e postuara nga personeli i autorizuar në zonat ku është i kufizuar përdorimi i pajisjeve me valë, si në aeroplanë dhe në spitale.

### Ndezja e pajisjes

Shtypni dhe mbani shtypur butonin anësor për disa sekonda për ta ndezur pajisjen.

### Fikja e pajisjes

- 1 Për ta fikur pajisjen, shtypni dhe mbani shtypur njëkohësisht butonin anësor dhe butonin e uljes së volumit. Ose hapni panelin e cilësimeve të shpejta dhe shtypni ikonën e fikjes (🔌).
- 2 Shtypni **Fik** → **Fik**.  
Për ta rindezur pajisjen, shtypni **Rinis** → **Rinis**.

-  Nëse doni ta vendosni pajisjen të fiket kur shtypni dhe mbani shtypur butonin anësor, shtypni **Cilësimet e Butonit Anësor** → **Shtypje e gjatë** → **Menyja e fikjes**.

### Rindezja me detyrim

Nëse pajisja juaj ka ngrirë dhe nuk përgjigjet, shtypni dhe mbani shtypur butonin anësor dhe butonin e uljes së volumit njëkohësisht për më shumë se 7 sekonda për ta rindezur.

### Telefonatat e emergjencës dhe informacionet mjekësore

Mund të bëni një telefonatë emergjence ose të shikoni informacione mjekësore që keni ruajtur.

Shtypni dhe mbani shtypur njëkohësisht butonin anësor dhe butonin e uljes së volumit, dhe më pas shtypni **Telefonatë urgjence** ose **Informacion mjekësor**. Ose hapni panelin e cilësimeve të shpejta dhe shtypni ikonën e fikjes (🔌) → **Telefonatë urgjence** ose **Informacion mjekësor**.

-  Për të menaxhuar informacionet tuaja mjekësore dhe kontaktet emergjencës, hapni **Cilësimet** dhe shtypni **Siguria dhe urgjencat**.

## Konfigurimi fillestar

Kur e ndizni pajisjen për herë të parë ose pasi keni bërë një rivendosje të të dhënave, ndiqni udhëzimet në ekran për të konfiguruar pajisjen tuaj.



Nëse nuk lidheni me një rrjet Wi-Fi, mund të mos jeni në gjendje të konfiguroni disa veçori gjatë konfigurimit fillestar.

## Përdorimi i rrjeteve

Mund të përdorni rrjete të tilla si, Wi-Fi, Bluetooth, NFC ose rrjet celular.

Hapni **Cilësimet**, shtypni **Lidhjet**, dhe më pas shtypni çelësin e rrjetit që doni për ta aktivizuar.

Për rrjetin celular, shtypni **Përdorimi i të dhënave** dhe shtypni çelësin **Të dhëna celulare** për ta aktivizuar.

Kur nuk e përdorni rrjetin, shtypni çelësin për ta çaktivizuar.



Disa veçori mund të mos jenë të disponueshme në varësi të modelit.

## Samsung account

Duke përdorur llogarinë Samsung mund të përdorni një sërë shërbimesh të Samsung që ofrohen nëpërmjet pajisjeve celulare, televizorëve dhe faqes së internetit të Samsung.

Për të kontrolluar listën e shërbimeve që mund të përdoren me llogarinë tuaj Samsung, vizitoni [account.samsung.com](https://account.samsung.com).

1 Hapni **Cilësimet** dhe shtypni **Hyr me sign-in në Galaxy**.

Ose hapni **Cilësimet** dhe shtypni **Llogaritë dhe rezervimi** → **Menaxho llogaritë** → **Shto llogari** → **Samsung account**.

2 Hyni në llogarinë tuaj Samsung. Nëse nuk merrni një llogari Samsung, shtypni **E ke harruar fjalëkalimin apo nuk ke llogari?** → **Krijo llogari**.

## Gjetja e ID-së suaj dhe rivendosja e fjalëkalimit

Nëse e harroni ID-në ose fjalëkalimin e llogarisë suaj Samsung, shtypni **E ke harruar fjalëkalimin apo nuk ke llogari?** → **Harrova ID-në** ose **Harrova fjalëkalimin** në ekranin e hyrjes në llogarinë Samsung. Mund të gjeni ID-në tuaj ose të rivendosni fjalëkalimin tuaj pasi të keni vendosur informacionet e kërkuara.

## Dalja nga llogaria juaj Samsung

Kur dilni nga llogaria juaj Samsung, të dhënat tuaja, si për shembull kontaktet ose eventet, do të fshihen gjithashtu nga pajisja juaj.

- 1 Hapni **Cilësimet** dhe shtypni **Llogaritë dhe rezervimi** → **Menaxho llogaritë**.
- 2 Shtypni **Samsung account** → **Profili im** dhe shtypni **Shkëputu** në fund të ekranit.
- 3 Shtypni **Shkëputu** → **Konfirmo**.
- 4 Formoni fjalëkalimin e llogarisë suaj Samsung dhe shtypni **Ok**.

## Transferimi i të dhënave nga pajisja juaj e mëparshme (Smart Switch)

Transferoni të dhënat nga pajisja juaj e mëparshme me kabllon USB ose me valë. Gjithashtu mund të transferoni të dhëna nga magazina e jashtme ose nga kompjuteri.

Hapni **Cilësimet**, shtypni **Llogaritë dhe rezervimi** → **Transfero të dh. për konfigurim**, dhe më pas ndiqni udhëzimet në ekran për të transferuar të dhëna.

Vizitoni [www.samsung.com/smartswitch](http://www.samsung.com/smartswitch) për hollësi dhe kufizime.

- Për të transferuar të dhënat duke përdorur magazinë të jashtme, shtypni ikonën e magazinës së jashtme (📁).
- Për të kontrolluar të dhënat që janë transferuar, shtypni ikonën e më shumë opsioneve (⋮) → **Rezultati i transferimit**.



- Kjo veçori mund të mos mbështetet në disa pajisje ose kompjuterë.
- Samsung i merr seriozisht të drejtat e autorit. Transferoni vetëm materiale që janë tuajat ose për të cilat keni të drejtë t'i transferoni.

# Njohja e ekranit

## Kontrollimi i ekranit

- Shtypja: Shtypni ekranin.
- Prekja dhe mbajtja prekur: Prekni dhe mbani prekur ekranin për rreth 2 sekonda.
- Tërheqja: Prekni dhe mbani prekur një artikull për ta çuar te pozicioni që doni.
- Shtypja dy herë: Shtypni dy herë në ekran.
- Rrëshqitja: Rrëshqitni lart, poshtë, majtas ose djathtas.
- Hapja dhe mbyllja e gishtave: Hapni ose mbyllni dy gishta mbi ekran.
- ⚠️ • Mos lejoni që ekрани të bjerë në kontakt me pajisje të tjera elektrike. Shkarkimet elektrostatische mund të bëjnë që ekрани të mos funksionojë mirë.
- Për të shmangur dëmtimin e ekranit, mos e shtypni me sende të mprehta ose mos ushtroni forcë të tepërt në të me gishta ose me ndonjë objekt tjetër.
- Rekomandohet që të mos përdorni pamje të fiksuara në një pjesë apo në të gjithë ekranin për kohë të gjatë. Kjo mund të shkaktojë mbetje të imazhit më pas (djegie e ekranit) ose hijezim.
- ✍️ Pajisja mund të mos i njohë komandat me prekje pranë skajeve të ekranit, të cilat janë jashtë zonës të komandave me prekje.

## Shiriti i navigimit (butonat me prekje)

Kur e ndizni ekranin, butonat me prekje do të shfaqen në shiritin e navigimit në fund të ekranit. Butonat me prekje janë vendosur në butonin Të fundit, butonin Bazë dhe butonin Prapa si standard. Funkcionet e butonave mund të ndryshojnë sipas aplikacionit që po përdoret ose ambientit të përdorimit.

Buton	Funksioni
Të fundit (   )	Shtypni për të hapur listën e aplikacioneve të hapura së fundi.
Bazë (○)	<ul style="list-style-type: none"> <li>• Shtypni për t'u kthyer në ekranin fillestar.</li> <li>• Prekni dhe mbani prekur <b>Qarko për të kërkuar</b>. Shtypni ose vizatoni një rreth anembanë një imazhi ose teksti.</li> </ul>
Prapa (<)	Shtypni për t'u rikthyer në ekranin e mëparshëm.

## Fshehja e shiritit të navigimit

Shikoni skedarët ose përdorni aplikacionet në ekran më të gjerë duke fshehur shiritin e navigimit. Hapni **Cilësimet** dhe shtypni **Ekran** → **Shiriti i navigimit** → **Gjestet e rrëshqitjes**.

## Ekran i fillestar dhe ekran i aplikacioneve

Ekran i Fillestar është pika e nisjes për të përdorur të gjitha veçoritë e pajisjes. Tregon widget-ët, shkurtoret për aplikacione dhe më shumë.

Ekran i Aplikacioneve tregon ikonat për të gjitha aplikacionet, përfshirë aplikacionet e sapo instaluar.

### Kalimi midis ekranit fillestar dhe ekranit të aplikacioneve.

Në ekranin fillestar, lëvizni lart për të hapur ekranin e aplikacioneve.

Për t'u kthyer në ekranin fillestar, lëvizni lart ose poshtë në ekranin e aplikacioneve. Ose shtypni butonin bazë (○) ose butonin Prapa (<).

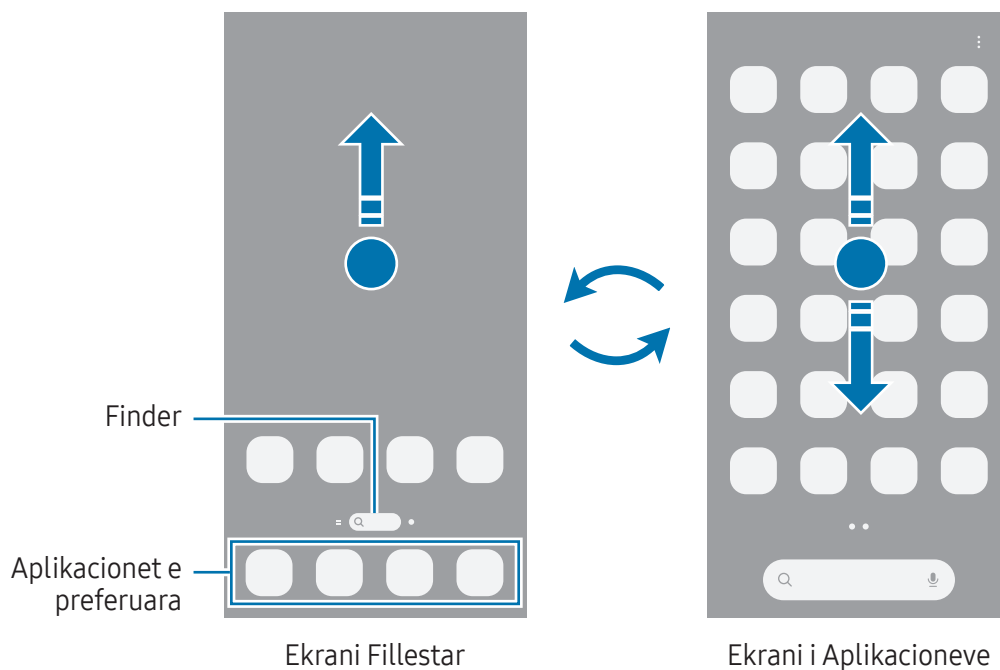

Nëse shtoni butonin e aplikacioneve në ekranin fillestar, mund të përdorni ekranin e aplikacioneve duke shtypur butonin. Në ekranin fillestar, prekni dhe mbani prekur një zonë bosh, shtypni **Cilësimet**, dhe pastaj shtypni çelësin **Trego butonin e ekranit App-et në Ekranin bazë** për ta çaktivizuar. Butoni i aplikacioneve (⋮) do të shtohet në fund të ekranit fillestar.

## Modifikimi i ekranit fillestar

Në ekranin fillestar, prekni dhe mbani prekur një zonë bosh, ose pickoni gishtat së bashku për të hapur opsionet e modifikimit. Mund të vendosni figurën e murit, të shtoni widget-ë, e të tjera.

- **Letra e murit dhe stili:** Ndryshoni cilësimet e figurës së murit për ekranin fillestar dhe ekranin e kyçur.
- **Temat:** Ndryshoni temën e pajisjes. Elementet vizuale të ndërfaqes, si ngjyrat, ikonat dhe figurat e sfondit do të ndryshojnë në varësi të temës së zgjedhur.
- **Mini-Programet:** Widget-ët janë aplikacione të vogla që hapin veçori të caktuara për të ofruar informacione të reja dhe akses të lehtë në ekranin fillestar. Zgjidhni një widget dhe shtypni **Shto**. Widget-i do të shtohet në ekranin fillestar.
- **Cilësimet:** Konfiguroni cilësimet për ekranin fillestar, si për shembull pamjen në ekran.

Gjithashtu mund të shtoni, fshini ose riorganizoni panelet e ekranit fillestar.

- Shtimi i paneleve: Rrëshqitni majtas dhe pastaj shtypni e shtimit të faqes (+).
- Lëvizja e paneleve: Tërhiqni një shikim paraprak paneli te një vend i ri.
- Fshirja e paneleve: Shtypni ikonën e heqjes (✖) mbi panel.

## Shfaqja e të gjitha aplikacioneve në ekranin fillestar

Pa përdorur një ekran të veçantë të aplikacioneve, mund ta vendosni pajisjen që të shfaqë të gjitha aplikacionet në ekranin fillestar. Në ekranin fillestar, prekni dhe mbani prekur një vend bosh dhe pastaj shtypni **Cilësimet** → **Struktura e ekranit bazë** → **Vetëm Ekran bazë** → **Zbato**.

## Hapja e Finder

Kërkoni aplikacione ose përmbajtje.

- 1 Në ekranin fillestar, shtypni **Gjetësi**.
- 2 Formoni një fjalë kyçe.  
Nëse shtypni ikonën e kërkimit (🔍) mbi tastierë, mund të kërkoni më shumë materiale.

## Lëvizja e artikujve

Tërhiqni një objekt te një vend i ri. Për ta lëvizur artikullin në një panel tjetër, tërhiqeni në anë të ekranit. Nëse e prekni dhe mbani shtypur një artikull dhe shtypni **Përzgjidh**, mund të zgjidhni më shumë artikuj dhe t'i lëvizni së bashku njëherësh.

Për të shtuar një shkurtores në ekranin fillestar, prekni dhe mbani prekur diçka në ekranin e aplikacioneve, dhe pastaj shtypni **Shto te Baza**. Në ekranin fillestar do të shtohet një shkurtores për aplikacionin.

Gjithashtu mund të lëvizni aplikacione të përdorura shpesh në pjesën në fund të ekranit Fillestar.

## Krijimi i folderave

Në ekranin fillestar ose në ekranin e aplikacioneve, prekni dhe mbani prekur një aplikacion dhe pastaj tërhiqeni sipër një aplikacioni tjetër.

Do të krijohet një folder i ri që përmban aplikacionet e zgjedhura. Shtypni **Emri i dosjes** dhe vendosni një emër folderi.

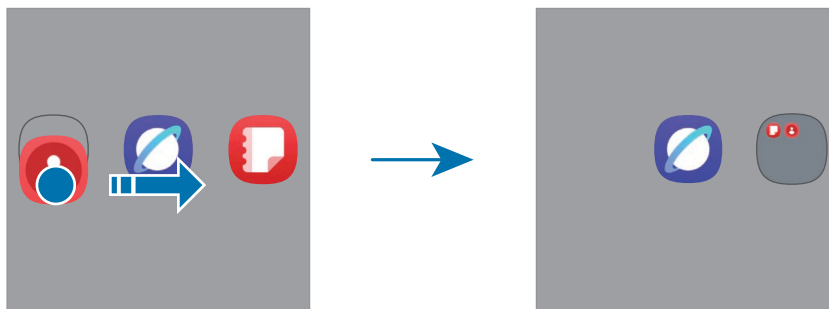

- **Shtimi i më shumë aplikacioneve**

Shtypni ikonën e shtimit të aplikacioneve (⊕) mbi dosje. Shënoni aplikacionet që doni të shtoni dhe shtypni **Kryer**. Gjithashtu mund të shtoni një aplikacion duke e tërhequr në folder.

- **Lëvizja e aplikacioneve nga një folder**

Tërhiqni një aplikacion te një vend i ri.

- **Fshirja e një folderi**

Prekni dhe mbani shtypur një folder, dhe pastaj shtypni **Hiq**. Vetëm folderi do të fshihet. Aplikacionet e folderit do të zhvendosen në ekranin e aplikacioneve.

## Paneli Edge

Mund të hapni aplikacionet dhe veçoritë tuaja të preferuara nga panelet e anës.

Tërhiqeni panelin e anës drejt mesit të ekranit.

Nëse doreza e panelit të anës nuk është e dukshme, hapni **Cilësimet**, shtypni **Ekrani**, dhe pastaj shtypni çelësin **Panelet anësore** për ta aktivizuar.

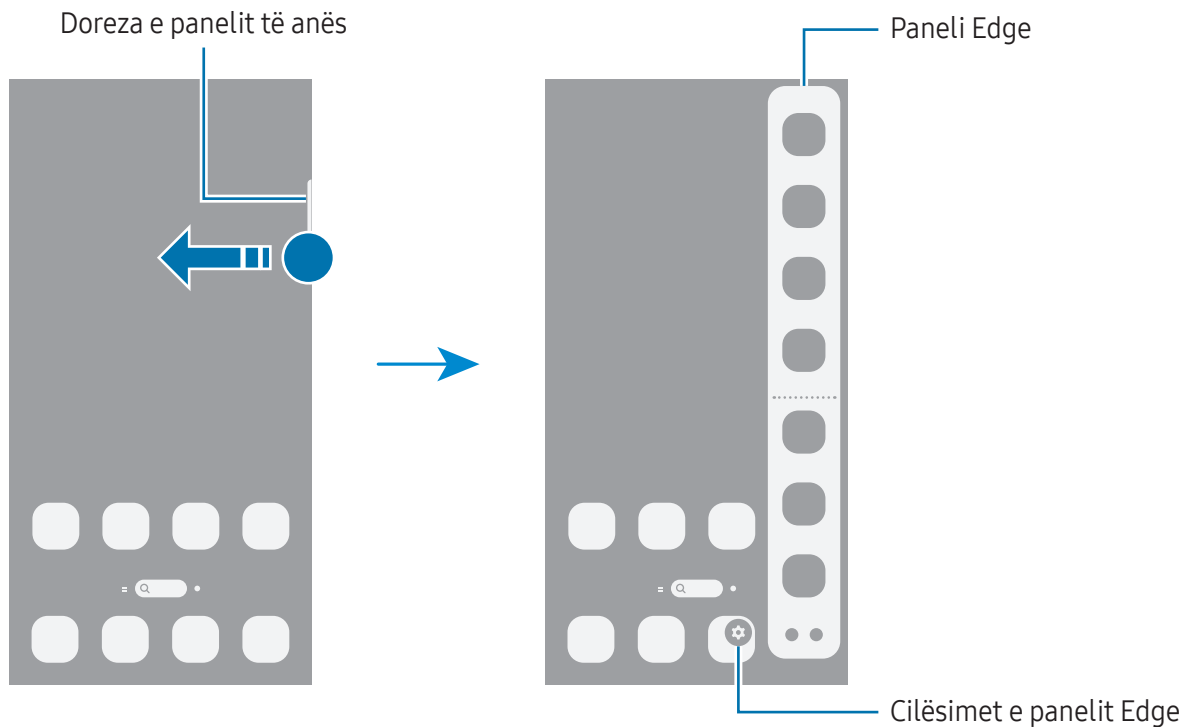

## Ekrani i kyçur

Shtypja e butonit anësor e fik ekranin dhe e kyç. Gjithashtu, ekrani fiket automatikisht nëse pajisja nuk përdoret për një periudhë të caktuar.

Për ta zhbllokuar ekranin, lëvizni në cilindo drejtim, përveç poshtë, kur ekrani ndizet.

Nëse ekrani është i fikur ose Always On Display është i aktivizuar, shtypni butonin anësor ose shtypni dy herë ekranin. Për më shumë informacion rreth Always On Display, referojuni [Always On Display](#).

## Modifikimi i shkurtoreve

Mund t'i ndryshoni shkurtoret në fund të ekranit të kyçur për të zgjedhur aplikacionet ose veçoritë që doni.

Prekni dhe mbani prekur ekranin e kyçur, shtypni ikonën e shkurtores dhe zgjidhni një aplikacion ose veçori që doni, dhe shtypni **U krye**.

## Ndryshimi i metodës të kyçjes së ekranit

Për të ndryshuar metodën e kyçjes, hapni **Cilësimet**, shtypni **Ekranin e bllokimit dhe AOD → Bllokimi i ekranit & biometrika**, dhe më pas zgjidhni një metodë.

Kur vendosni një vizatim, PIN, fjalëkalim ose të dhënat tuaja biometrike për modalitetin e kyçjes së ekranit, mund t'i mbronin informacionet tuaja personale duke mos i lejuar të tjerët të përdorin pajisjen tuaj. Pasi të keni vendosur metodën e kyçjes së ekranit, pajisja do të kërkojë një kod hapjeje sa herë që e zhbllokoni.



Mund të bëni që pajisja juaj të bëjë një rivendosje të të dhënave të fabrikës sa herë që vendoset kodi i zhbllokimit disa herë me radhë gabim dhe arrihet limiti i provave. Hapni **Cilësimet**, shtypni **Ekranin e bllokimit dhe AOD → Cilësimet e Bllokimit të sigurt**, zhbllokoni ekranin duke përdorur metodën e caktuar përpara për kyçjen e ekranit, dhe pastaj shtypni çelësin **Resetim auto fabrikë** për ta aktivizuar.

## Ikonat treguese

Ikonat treguese shfaqen në shiritin e statusit në krye të ekranit. Ikonat e renditura në tabelë janë më të hasurat.

Ikona	Kuptimi
•	Njoftime të reja
	S'ka sinjal
	Fuqia e sinjalit
	Roaming (jashtë zonës normale të shërbimit)
	Rrjeti GPRS i lidhur
	Rrjeti EDGE i lidhur
	Rrjeti UMTS i lidhur

Ikona	Kuptimi
	Rrjeti HSDPA i lidhur
	Rrjeti HSPA+ i lidhur
	Rrjeti LTE i lidhur
	Rrjeti 5G i lidhur
	Rrjeti LTE i lidhur në rrjetin LTE që përfshin rrjetin 5G
	Wi-Fi i lidhur
	Veçoria Bluetooth e aktivizuar
	Po përdoren shërbimet e vendndodhjes
	Telefonatë në zhvillim
	Telefonatë e humbur
	Alarmi i aktivizuar
	Modaliteti i heshtjes / Modaliteti i dridhjes
	Modaliteti i fluturimit i aktivizuar
	Ndodhi një gabim ose kërkohet vëmendje
	Karikimi i baterisë / Niveli i energjisë së baterisë



- Shiriti i statusit mund të mos shfaqet në krye të ekranit në disa aplikacione. Për të shfaqur shiritin e statusit, tërhiqni poshtë nga kreu i ekranit.
- Disa ikona treguesi shfaqen vetëm kur hapni panelin e njoftimeve.
- Disa njoftime do të shfaqen si një pikë.
- Ikonat treguese mund të shfaqen ndryshe në varësi të operatorit ose modelit.

## Paneli i njoftimeve

Kur merrni njoftime të reja, ikona treguese shfaqet në shiritin e statusit. Hapni panelin e njoftimeve për të kontrolluar detajet.

Për të hapur panelin e njoftimeve, rrëshqitni poshtë nga kreu i ekranit, përveçse për anën e djathtë. Për të mbyllur panelin e njoftimeve, rrëshqitni lart mbi ekran.

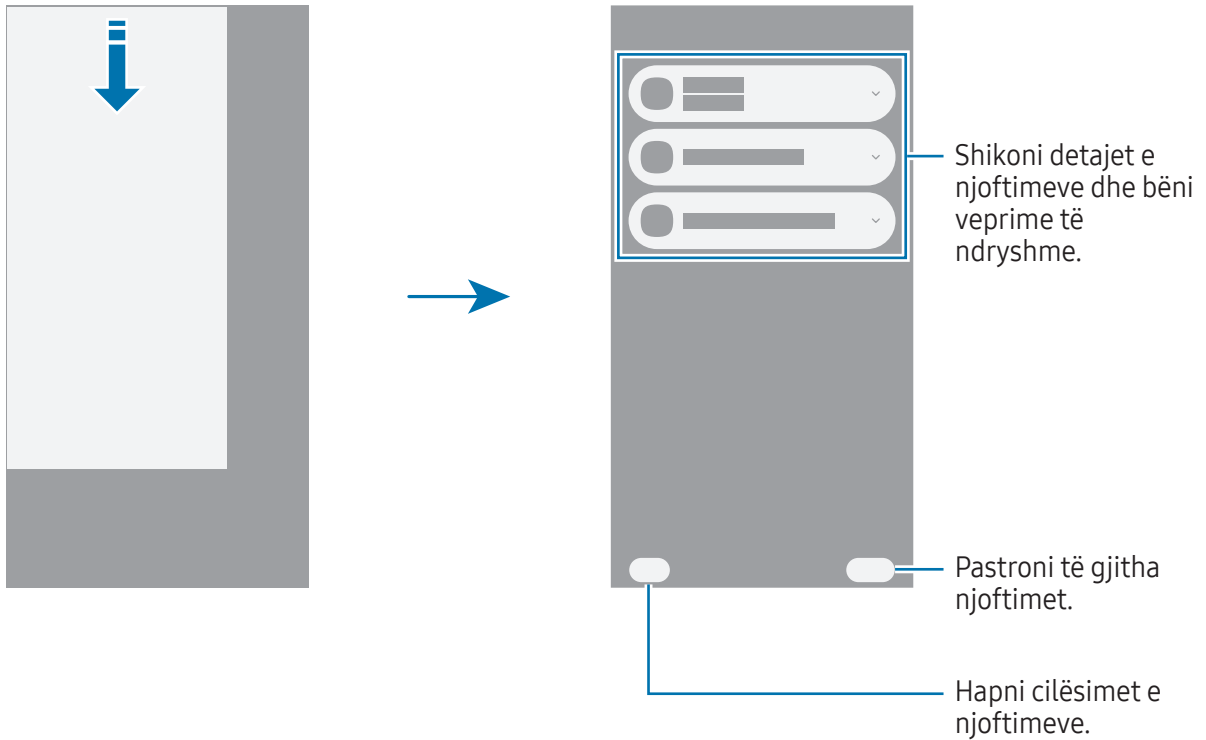

## Paneli i cilësimeve të shpejta

Mund të aktivizoni ose çaktivizoni veçori specifike, si për shembull veçorinë Wi-Fi ose Bluetooth, duke shtypur secilin buton.

Për të hapur panelin e cilësimeve të shpejta, rrëshqitni poshtë nga ana e djathtë e sipërme e ekranit. Për të mbyllur panelin e cilësimeve të shpejta, rrëshqitni lart mbi ekran.

Për të parë cilësime më të detajuara, prekni dhe mbani prekur një buton. Për të modifikuar butonat, shtypni ikonën e modifikimit (✎) → **Edito**.

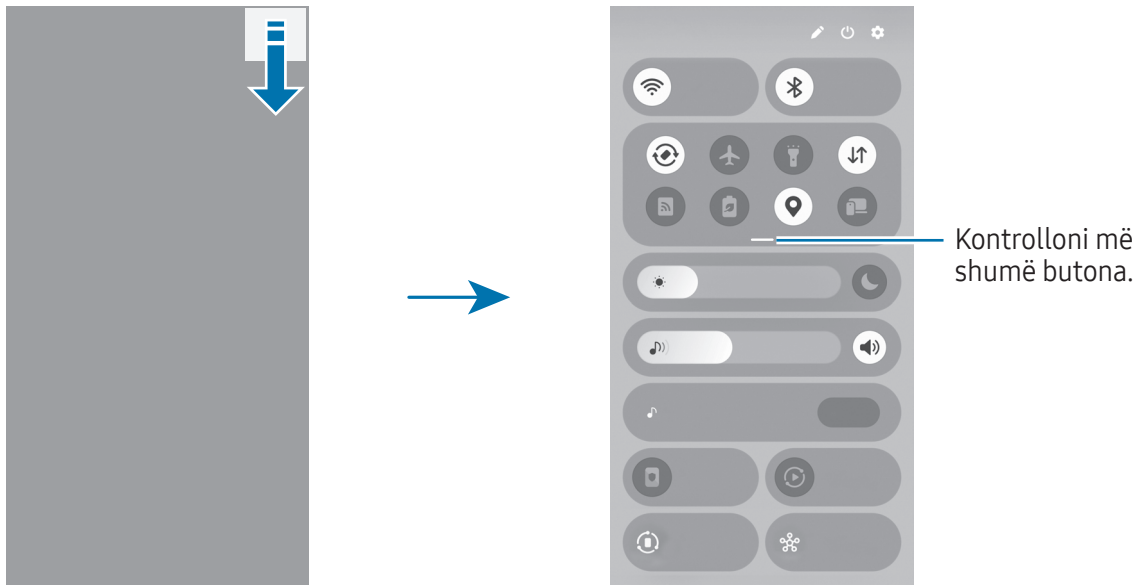

 Kjo pamje mund të ndryshojë në varësi të rajonit ose modelit.

### Kontrollimi i luajtjes së medias

Kontrolloni median në telefonin tuaj dhe në pajisjet e lidhura pranë në panelin e cilësimeve të shpejta.

- 1 Hapni panelin e cilësimeve të shpejta dhe shtypni **Dalja për media**.
- 2 Shtypni ikonat në kontrollor për të kontrolluar luajtjen.

## Kontrollimi i pajisjeve pranë

Kontrolloni pajisjet e lidhura pranë ose lidhni pajisjet e tjera pranë në panelin e cilësimeve të shpejta.

- 1 Hapni panelin e cilësimeve të shpejta dhe shtypni **Pajisjet në afërsi**.  
Pajisjet e lidhura pranë do të shfaqen me një vijë që i lidh me rrethin rrotull telefonit tuaj.
- 2 Zgjidhni një pajisje pranë për ta kontrolluar.
  - Për të lidhur pajisjet pranë, tërhiqeni pajisjen nga paneli në fund të ekranit për të qarkuar.
  - Për ta mbyllur lidhje, tërhiqeni pajisjen te paneli në fund të ekranit dhe shtypni **Shkëputu**.

## Kontrollimi i pajisjeve të përdorura shpesh

Kontrolloni pajisjet e lidhura me aplikacionet e kontrollit të pajisjes, si SmartThings, dhe rutinat manuale në panelin e cilësimeve të shpejta.

- 1 Hapni panelin e cilësimeve të shpejta dhe shtypni **SmartThings**.
- 2 Shtypni çelësin pas aplikacionit që doni të aktivizoni dhe shtypni **Fillo**.  
Pajisjet e lidhura dhe rutinat manuale do të shfaqen.
- 3 Zgjidhni një pajisje për ta kontrolluar, ose zgjidhni një rutinë manuale për ta hapur.

# Fotografimi i ekranit dhe regjistrimi i ekranit

## Kapja e ekranit

Bëni një foto ekrani kur e përdorni pajisjen dhe shkruani sipër, vizatoni sipër, pritni ose ndani ekranin e fotografuar. Mund të fotografoni ekranin aktual dhe pjesën e rrëshqitshme.

## Si të bëni një foto ekrani





Përdorni metodat e mëposhtme për të bërë një foto ekrani. Mund të shikoni fotot e bëra të ekranit te **Galeria**.



- Fotografimi me buton  
Shtypni njëkohësisht butonin anësor dhe butonin e uljes së volumit.
- Fotografimi me lëvizje  
Duke përdorur anën e dorës, lëvizeni dorën majtas ose djathtas në ekran.  
Nëse fotografimi i ekranit duke rrëshqitur nuk është i aktivizuar, hapni **Cilësimet**, shtypni **Funksionalitete të avancuara** → **Lëvizjet dhe gjestet**, dhe pastaj shtypni çelësin **Rrëshqit me pëllëmbë për të kapur** për ta aktivizuar.



Nuk është e mundur të bëni një foto ekrani ndërkohë që po përdorni disa aplikacione dhe veçori.

Pasi të keni bërë një foto ekrani, përdorni opsionet e mëposhtme në shiritin e veglave në fund të ekranit:

- : Fotografoni përmbajtjen aktuale dhe përmbajtjen e fshehur në një faqe të gjatë, si për shembull një faqe interneti. Kur shtypni ikonën e fotografimit skroll () ekrani do të zbrisë automatikisht poshtë dhe do të fotografohet më shumë përmbajtje.
- : Shkruani ose vizatoni mbi foton e ekranit ose prisni një pjesë nga fotoja e ekranit. Mund ta shikoni pjesën e prerë te **Galeria**.
- **#**: Shtoni etiketa në foton e ekranit. Për të kërkuar foto ekrani sipas etiketës, hapni aplikacionin **Galeria** dhe shtypni ikonën e kërkimit (). Mund të shikoni listën e etiketave dhe të kërkonte foton e ekranit që doni.

-  : Ndani fotot e ekranit me të tjerë.
-  : Zgjidhni një zonë dhe për të bërë veprime, si për shembull të ndani ose të ruani. Shtypni ose vizatoni një rreth anembanë materialit që doni të zgjidhni. Zgjidhni një opsion për ta përdorur me zonën e zgjedhur.



Nëse opsionet nuk janë të dukshme në ekranin e fotografuar, hapni **Cilësimet**, shtypni **Funksionalitete të avancuara** → **Pamjet e çastit dhe regjistrimet e ekranit**, dhe pastaj shtypni çelësin **Shfaq sh. e veglave pas kapjes** për ta aktivizuar.

## Regjistrimi i ekranit

Regjistroni ekranin ndërkohë që përdorni pajisjen.

1 Hapni panelin e cilësimeve të shpejta, shtypni ikonën e zgjerimit (—), dhe më pas shtypni **Regj. i ekranit** (📷).

2 Personalizoni cilësimet dhe shtypni **Nis regjistrimin**.

Pas një numërimi mbrapsht, do të fillojë regjistrimi.

- Për të shkruar ose vizatuar mbi ekran, shtypni ikonën e vizatimit (✍️).
- Për të shfaqur treguesin e S Pen mbi ekran, shtypni ikonën e treguesit (▶️). Mund ta përdorni këtë veçori vetëm kur S Pen nxirret nga pajisja. (Galaxy S26 Ultra)
- Për të regjistruar ekranin me një mbivendosje videoje të vetes suaj, shtypni ikonën e videos selfie (👤).

3 Kur të keni mbaruar regjistrimin e videos, shtypni ikonën Stop (■).

Mund ta shikoni videon te **Galeria**.





Për të ndryshuar cilësimet e regjistruesit të ekranit, hapni **Cilësimet** dhe shtypni **Funksionalitete të avancuara** → **Pamjet e çastit dhe regjistrimet e ekranit**.

# Formimi i tekstit

## Faqosja e tastierës

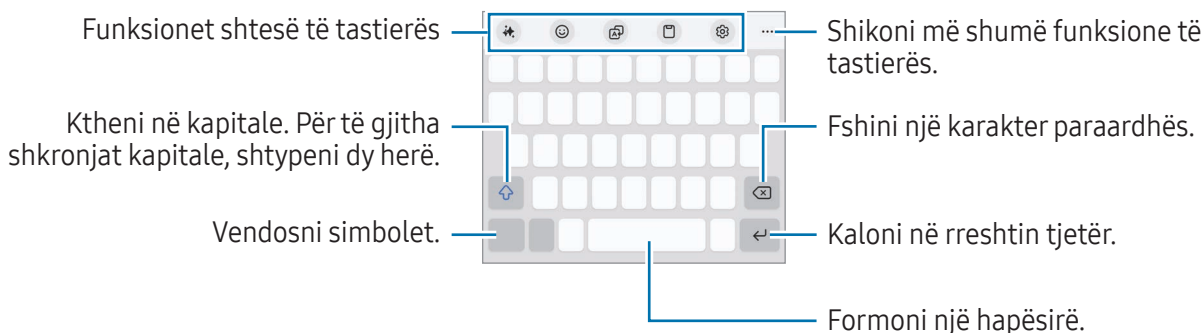
Shfaqet automatikisht një tastierë kur shkruani tekst.



 Formimi i tekstit nuk mbështetet në disa gjuhë. Për të futur tekstin, duhet të ndryshoni gjuhën e shkrimit në një nga gjuhët e mbështetura.

## Ndryshimi i gjuhës hyrëse

Shtypni ikonën e cilësimeve (⚙️) → **Gjuhët dhe llojet** → **Menaxho gjuhët e hyrjes** dhe zgjidhni gjuhët për t'i përdorur. Kur zgjidhni dy ose më shumë gjuhë, mund të kaloni mes gjuhëve të shkrimit duke shtypur ikonën e ndryshimit të gjuhës (🌐).



Për të ndryshuar llojin e tastierës, shtypni ikonën e cilësimeve (⚙️) → **Gjuhët dhe llojet**, zgjidhni një gjuhë, dhe pastaj zgjidhni llojin e tastierës që doni.

 Në një tastierë **3 x 4**, një tast ka tre ose katër karaktere. Për të formuar një karakter, shtypni butonin përkatës vazhdimisht derisa të shfaqet karakteri i dëshiruar.

## Përdorimi i butonit për metodën e shkrimit

Mund ta ndryshoni metodën e shkrimit të tekstit duke shtypur butonin e metodës së shkrimit në shiritin e navigimit.

Për të ndryshuar butonin e metodës së shkrimit në shiritin e navigimit, prekni dhe mbani shtypur butonin e metodës së shkrimit dhe zgjidhni një opsion që doni.

-  : Formoni tekst me zë.
-  : Ndryshoni tastierën.

 Nëse butoni i metodës së shkrimit nuk shfaqet në shiritin e navigimit, hapni **Cilësimet**, shtypni **Menaxhimi i përgjithshëm** → **Tastiera**, dhe më pas shtypni çelësin **Trego butonin e mënyrës së futjes në shiritin e navigimit** për ta aktivizuar.

## Funksionet shtesë të tastierës

- ✎ : Ndryshoni stilin e shkrimit, merrni sugjerime për drejtshkrimin dhe gramatikën, gjeneroni tekst në mënyrë automatike lidhur me një temë që përshkruani etj.
- 😊 : Vendosni avatare, ngjitëse etj. Gjithashtu mund të vendosni ngjitëset e avatarit tuaj që duken si ju. Shikoni [Përdorimi i ngjitëseve të avatarit Galaxy](#) për më shumë informacion.
- 🗨️ : Përktheni tekst dhe futeni atë.
- 📄 : Shtoni një artikull nga kujtesa e fragmenteve.
- ⚙️ : Ndryshoni cilësimet e tastierës.

Shtypni ikonën e zgjerimit të shirit të mjeteve (●●●) për të përdorur më shumë funksione të tastierës.

- ✎ : Kaloni në modalitetin e shkrimit të dorës.
- 📄 : Kaloni te modaliteti i përdorimit me një dorë.
- 🗨️ : Ndryshoni modalitetin e tastierës.
- + : Modifikoni listën e funksioneve të tastierës.

 Disa veçori mund të mos jenë të disponueshme në varësi të rrjetit ose modelit.

## Kopjimi dhe ngjitja

- 1 Prekni dhe mbani prekur mbi tekst.
- 2 Tërhiqni ikonën e zgjedhjes së tekstit majtas (●) ose ikonën e zgjedhjes së tekstit djathtas (●) për të zgjedhur tekstin që doni, ose shtypni **Përzgjidhi të gjitha** për të zgjedhur të gjithë tekstin.
- 3 Shtypni **Kopjo** ose **Prit**.  
Teksti i zgjedhur kopjohet në kujtesën e fragmenteve.
- 4 Prekni dhe mbani prekur ku doni të futet teksti dhe shtypni **Ngjit**.

## Nxjerrja e tekstit

Kur përdorni disa aplikacione, si për shembull aplikacionin **Galeria**, **Kamera**, mund të nxirrni tekst nga imazhet dhe të përdorni opsionet, si për shembull ta kopjoni ose ta ndani atë. Veprimet e mëposhtme janë një shembull i nxjerrjes së tekstit nga aplikacioni **Galeria**.

- 1 Kur kontrolloni një imazh tek aplikacioni **Galeria**, shtypni ikonën e nxjerrjes së tekstit (🗒️).  
Ikona e nxjerrjes së tekstit (🗒️) shfaqet vetëm kur nuk ka tekst për të nxjerrë.
- 2 Zgjidhni një zonë për të nxjerrë tekstin.
- 3 Zgjidhni një opsion që doni.

# Aplikacionet dhe veçoritë

## Instalimi ose çinstalimi i aplikacioneve

### Galaxy Store

Blini dhe shkarkoni aplikacione. Mund të shkarkoni aplikacione që janë të specializuara për pajisjet Samsung Galaxy.

Hapni aplikacionin **Store**. Shfletoni aplikacionet sipas kategorisë ose shtypni ikonën e kërkimit (Q) për të kërkuar me një fjalë kyçe.



- Ky aplikacion mund të mos jetë i disponueshëm në varësi të rrjetit ose modelit.
- Për të ndryshuar cilësimet e pajisjes, shtypni **Menyja** → ikonën e cilësimeve (⚙️) → **Përditëso auto app-et**, dhe më pas zgjidhni një opsion.

### Dyqani i Play

Blini dhe shkarkoni aplikacione.

Hapni aplikacionin **Dyqani i Play**. Shfletoni aplikacionet sipas kategorive ose kërkoni aplikacionet me një fjalë kyçe.



- Për të ndryshuar cilësimet e përditësimit automatik, shtypni ikonën e llogarisë suaj, shtypni **Cilësimet** → **Preferencat e rrjetit** → **Përditëso automatikisht aplikacionet**, dhe më pas zgjidhni një opsion.

## Menaxhimi i aplikacioneve

### Çinstalimi ose çaktivizimi i aplikacioneve

Prekni dhe mbani prekur një aplikacion dhe zgjidhni një opsion.

- **Çinstalo**: Çinstaloni aplikacionet e shkarkuara.
- **Paaftëso**: Çaktivizoni aplikacionet standarde të zgjedhura që nuk mund të çinstalohen nga pajisja.



- Disa aplikacione mund të mos e mbështetin këtë veçori.

## Aktivizimi i aplikacioneve

Hapni **Cilësimet**, shtypni **App-et** → ikonën e radhitjes (☰) → **Paafhtësuar** → **OK**, zgjidhni një aplikacion, dhe më pas shtypni **Aftëso**.

## Vendosja e lejeve të aplikacioneve

Që disa aplikacione të punojnë si duhet, mund të kenë nevojë për leje që të hapin ose përdorin informacionet në pajisjen tuaj.

Për të hapur cilësimet e lejeve të aplikacioneve, hapni **Cilësimet** dhe shtypni **App-et**. Zgjidhni një aplikacion dhe shtypni **Lejet**. Mund të shikoni listën e lejeve të aplikacioneve dhe të ndryshoni lejet e tyre.

Për të kontrolluar ose ndryshuar cilësimet e lejeve të aplikacioneve sipas kategorisë, hapni **Cilësimet** dhe shtypni **App-et** → ikonën e më shumë opsioneve (⋮) → **Menaxheri i lejeve**. Zgjidhni një artikull dhe zgjidhni një aplikacion.



Nëse nuk i jepni leje aplikacioneve, veçoritë bazë të aplikacioneve mund të mos funksionojnë si duhet.

## Galaxy AI

### Hyrje

Përdorni veçoritë e avancuara të inteligjencës për t'ju ndihmuar ta përdorni pajisjen.



- Disa veçori mund të mos jenë të disponueshme në varësi të rajonit, operatorit ose modelit.
- Nëse doni që të dhënat të përpunohen vetëm brenda pajisjes për të forcuar mbrojtjen e informacioneve tuaja personale, hapni **Cilësimet**, shtypni **Galaxy AI**, dhe më pas shtypni çelësin **Përpuno të dh. vetëm në pajisje** për ta aktivizuar. Disa veçori kërkojnë përpunim online për rezultate dhe përpunim më të mirë të të dhënave.

## Përmirësimi i komunikimit tuaj

### Përkthimi i telefonatave në kohë reale (Ndhmësi i thirrjeve)

Merrni përkthime në kohë reale në gjuhën që zgjidhni gjatë telefonatave me zë.

Për ta përdorur këtë veçori, hapni aplikacionin **Telefon**, shtypni ikonën e më shumë opsioneve (☰) → **Cilësimet** → **Përkthim live**, shtypni çelësin për ta aktivizuar dhe më pas zgjidhni gjuhët që doni të përdorni.

Kur bëni ose pranoni një telefonatë, shtypni ikonën e ndihmësit (🗨️) ose **Ndhmësi i thirrjeve** → **Përkthim live**. Për të ndaluar përkthimin, shtypni ikonën e ndalimit të përkthimit (🛑).

Për të ndryshuar cilësimet shtesë, hapni aplikacionin **Telefon** dhe shtypni ikonën e më shumë opsioneve (☰) → **Cilësimet** → **Përkthim live**.

### Përkthimi i mesazheve tek aplikacionet e mesazheve (Ndhmësi i shkrimit)

Mund të përktheni mesazhe tek aplikacionet e mesazheve.

- 1 Kur kontrolloni ose shtypni një mesazh, shtypni ikonën e ndihmësit (🗨️) në tastierën Samsung dhe shtypni **Përkthimi i chat-it**.
- 2 Zgjidhi gjuhët te paneli i përkthyesit në krye të ekranit. Përkthimet do të shfaqen poshtë çdo mesazhi.

### Përdorimi i mjeteve të shkrimit (Ndhmësi i shkrimit)

Mund ta ndryshoni stilin e shkrimit, të merrni sugjerime drejtshkrimi dhe gramatike, të gjeneroni automatikisht tekst lidhur me një temë që përshkruani etj.

Ndërsa kompozoni një mesazh, shtypni ikonën e ndihmësit (🗨️) në Tastierën Samsung dhe zgjidhni një opsion që doni.

- **Drejtshkrimi dhe gramatika:** Merrni sugjerime për drejtshkrimin dhe gramatikën.
- **Stili shkrimor:** Ndryshoni stilin e shkrimit.
- **Përmblihdh:** Përmblihdhni tekst.
- **Pikë me kokërr:** Organizojeni përmbajtjen në nëntituj dhe shtoni pika paragrafi.
- **Tabelë:** Organizoni tekstin në tabelë.
- **Kompozitori:** Kur zgjidhni temën për të cilën doni që pajisja të shkruajë, pajisja do të kompozojë fjali në çfarëdo stili që ju zgjidhni.



## Përkthimi i bisedave (Përkthyesi gojor)

Merrni përkthim live të bisedave tuaja dhe nxirreni në formë të foluri ose teksti.

- 1 Tërhiqeni panelin e anës drejt mesit të ekranit dhe shtypni **Përkthyesi gojor**.
- 2 Zgjidhni gjuhën tuaj dhe gjuhën e palës tjetër.  
Nëse gjuha që doni nuk gjendet në listë, shtypni **Shto gjuhë** dhe shkarkoni paketën e gjuhës.
- 3 Shtypni ikonën e mikrofonit () dhe filloni të bisedoni.

## Përdorimi i përkthimit me zë (Përkthyesi gojor)

Merrni përkthim të leksioneve, takimeve etj.

- 1 Tërhiqeni panelin e anës drejt mesit të ekranit dhe shtypni **Përkthyesi gojor**.
- 2 Shtypni ikonën e sirtarit të navigimit () → **Regjimi dëgjim**.
- 3 Zgjidhi gjuhët te paneli i përkthyesit në krye të ekranit.
- 4 Shtypni ikonën e mikrofonit () për të filluar dëgjimin.

## Shpalosja e produktivitetit tuaj

### Përdorimi i veçorive të Ndhmësit të shënimeve (Samsung Notes)

Formatoni ose përmbliidhni shënimet, korrighoni gabimet e drejtshkrimit ose përktheni shënimet. Gjithashtu mund të gjeneroni një kopertinë artistike të re nga vizatimi juaj duke përdorur veçorinë “Studio kreative”.

Hapni aplikacionin **Notes**, krijoni një shënim, shtypni ikonën e ndihmësit () te shiriti i mjeteve dhe më pas zgjidhni një opsion që doni.

### Konvertimi i regjistrimeve të zërit në tekst (Samsung Notes)

Mund t’i konvertoni në tekst regjistrimet e zërit që keni vendosur te shënimet në aplikacionin **Samsung Notes**.

Hapni aplikacionin **Notes**, zgjidhni një shënim që përfshin një regjistrim me zë, shtypni ikonën e ndihmësit () në shiritin e mjeteve, dhe më pas shtypni **Transkripto**.

## Përmbledhja dhe përkthimi i regjistrimeve të zërit (Regjist. Zanor)

Konvertoni regjistrimet me zë në tekst në ekran dhe kontrolloni përmbledhjet. Gjithashtu mund ta përktheni tekstin e konvertuar në gjuhë të tjera.

- 1 Hapni aplikacionin **Regjist. Zanor**.
- 2 Zgjidhni një regjistrim zanor.
- 3 Shtypni ikonën e ndihmësit (❖) → **Transkripto**.
  - Për të kontrolluar fjalët kyçe dhe përmbledhjen, shtypni ikonën e ndihmësit (❖) → **Përmblihdh**.
  - Për të përkthyer tekstin e konvertuar, shtypni ikonën e ndihmësit (❖) → **Përktheje**, zgjidhni një gjuhë, dhe më pas shtypni **Përktheje**.
  - Për të modifikuar tekstin e konvertuar, shtypni ikonën e më shumë opsioneve (⋮) → **Edito tekstin e transkriptimit**.

## Përmbledhja dhe konvertimi i regjistrimeve telefonike në tekst (Ndihmësi i transkriptimit)

Mund të regjistroni një telefonatë dhe ta konvertoni telefonatën e regjistruar në një transkriptim teksti dhe ta përmblihdhni.

- 1 Hapni aplikacionin **Telefon**, shtypni ikonën e më shumë opsioneve (⋮) → **Cilësimet** → **Regjistro thirrjet** → **Ndihmësi i transkriptimit**, dhe më pas shtypni çelësin **Transkripto auto thirrjet e regjistruara dhe PZ direkte** për ta aktivizuar.
- 2 Shtypni **Gjuha e transkriptimit** dhe zgjidhni një gjuhë për ta përdorur.
- 3 Gjatë një telefonate zanore, shtypni **Më tej** → **Regjistro** për të regjistruar bisedën.
- 4 Hapni aplikacionin **Telefon**, shtypni **Së fundi**, dhe më pas zgjidhni një telefonatë me transkriptim. Ikona e regjistrimit të telefonatës (📞) do të shfaqet pas telefonatave me regjistrime.
- 5 Shtypni transkriptimet e konvertuara.  
Për t'i përmbledhur transkriptimet, shtypni **Përmblihdh**.

## Përkthimi ose përmbledhja e faqeve të internetit (Ndihmësi i shfletimit)

Merrni përmbledhje të thjeshta teksti nga faqet e internetit së bashku me përkthime të plota. Gjithashtu mund ta bëni pajisjen të lexojë me zë pikat kryesore të faqes së internetit.

Hapni aplikacionin **Internet**, shtypni ikonën e ndihmësit (❖), dhe më pas zgjidhni një opsion që doni.

## Përkthimi i tekstit duke përdorur kamerën (Kamera)

Mund të përktheni tekst duke përdorur kamerën.

- 1 Hapni aplikacionin **Kamera** dhe shtypni **FOTO** në listën e modaliteteve të shkrepjes.
- 2 Drejtojeni kamerën tek objekti dhe shtypni ikonën e skanimit të dokumenteve dhe të tekstit (📄).  
Ikona e skanimit të dokumenteve dhe të tekstit (📄) do të shfaqet vetëm kur dallohet një dokument ose tekst.
- 3 Shtypni ikonën e përkthimit (🗣️).  
Teksti do të përkthehet në gjuhën e pajisjes aktuale.

## Qarko për të kërkuar

Kërkoni informacion rreth pjesës që doni të imazhit ose tekstit në ekran.

Prekni dhe mbani prekur butonin bazë (○) dhe shtypni ose vizatoni një rreth anembanë imazhit ose tekstit.

## Krijimi i imazheve dhe videove epike

### Heqja e njerëzve ose objekteve nga një imazh (Galeria)

Modifikoni imazhet duke i hequr njerëzit ose objektet prej tyre dhe gjeneroni një sfond të ri për të mbushur çdo pjesë që mungon.

- 1 Hapni aplikacionin **Galeria** dhe zgjidhni një imazh.
- 2 Shtypni ikonën e ndihmës (👉) → **Fshirësi AI**.
- 3 Shtypni ose tërhiqni çdo gjë që doni të hiqni.
- 4 Shtypni **Fshij**.
- 5 Shtypni **Ruaj një kopje** për ta ruajtur imazhin.  
Nëse doni të përdorni veçori të tjera të ndihmës të fotove, shtypni **Vazhdo edito**.



## Lëvizja e njerëzve ose objekteve në një imazh (Galeria)

Modifikoni imazhet duke hequr ose ndryshuar përmasën e njerëzve ose objekteve në to dhe më pas gjeneroni një sfond të ri për të mbushur çdo pjesë që mungon.

- 1 Hapni aplikacionin **Galeria** dhe zgjidhni një imazh.
- 2 Shtypni ikonën e ndihmësit (❗) → **Zhvendos**.
- 3 Shtypni ose tërhiqni çdo gjë që doni të lëvizni.  
Nëse doni të rregulloni animin, tërhiqeni shiritin e rregullimit të animit.
- 4 Prekni dhe mbani prekur zonën e zgjedhur dhe tërhiqeni te vendi që doni.
- 5 Shtypni **Krijo**.
- 6 Shtypni **Ruaj një kopje** për ta ruajtur imazhin.  
Nëse doni të përdorni veçori të tjera të ndihmësit të fotove, shtypni **Vazhdo edito**.

## Shtimi i objekteve në një imazh (Galeria)

Mund të shtoni objekte në imazhe duke vizatuar ose përshkruar atë që doni. Gjithashtu mund të shtoni objekte nga imazhet të tjera duke i nxjerrë nga imazhet.

- 1 Hapni aplikacionin **Galeria** dhe zgjidhni një imazh.
- 2 Shtypni ikonën e ndihmësit (❗) → **Krijo**.
- 3 Zgjidhni një opsion që doni.
  - **Thuaj ç'do të ndryshosh**: Përshkruani se çfarë doni të ndryshoni në tekst. Gjithashtu mund të zgjidhni pikën për të shtuar një objekt duke vizatuar në ekran para se të përshkruani objektin në tekst.
  - : Zgjidhni një imazh nga i cili doni të nxirrni objektet. Nëse doni të shtoni objekte shtesë së bashku me objektet e nxjerra, shtypni **Thuaj si të përzihen imazhet** dhe përshkruani se çfarë dëshironi të shtoni.
  - : Vizatoni në ekran.
- 4 Shtypni **Krijo**.
- 5 Shtypni **Ruaj një kopje** për ta ruajtur imazhin.  
Nëse doni të përdorni veçori të tjera të ndihmësit të fotove, shtypni **Vazhdo edito**.

## Ndryshimi i stilit të imazhit (Galeria)

Mund ta ndryshoni stilin e imazhit.

- 1 Hapni aplikacionin **Galeria** dhe zgjidhni një imazh.
- 2 Shtypni ikonën e ndihmësit (❖) → **Stili**.  
Nëse zgjidhni një imazh të njerëzve ose kafshëve (mace dhe qen), shtypni ikonën e ndihmësit (❖) → **Stili** → **Foto** ose **Portret**.
  - **Foto**: Ndryshoni stilin e përgjithshëm të imazhit.
  - **Portret**: Zgjidhni një person ose kafshë nga imazhi dhe ndryshoni stilin.
- 3 Zgjidhni një stil që doni dhe shtypni **Krijo**.
- 4 Shtypni **Ruaj një kopje** për ta ruajtur imazhin.  
Nëse doni të përdorni veçori të tjera të ndihmësit të fotove, shtypni **Vazhdo edito**.

## Bërja e imazheve stereoskopike (Galeria)

Mund të aplikoni efektin stereoskopik tek imazhet.

- 1 Hapni aplikacionin **Galeria** dhe zgjidhni një imazh.
- 2 Rrëshqitni lart mbi ekran dhe shtypni **Efekti live**.
- 3 Shtypni ikonën Apliko (✓) për të aplikuar efektin.

## Përdorimi i veçorisë së lëvizjeve të ngadalta në çast (Galeria)

Mund të luani një pjesë të zgjedhur të videos me lëvizje të ngadalta dhe të kontrolloni më shumë detaje duke prekur dhe mbajtur prekur atë pjesë.





- 1 Hapni aplikacionin **Galeria** dhe zgjidhni një video që doni të luani.
- 2 Ndërsa luani videon, prekni dhe mbani prekur ekranin.



Kjo veçori mund të mos jetë e disponueshme në varësi të skedarit.

## Përdorimi i veçorisë “Studio kreative”

Gjeneroni art të ri nga vizatimet, përshkrimet e teksteve ose një imazh që zgjidhni. Gjithashtu mund të krijoni ngjitëse, ftesa dhe më shumë duke përdorur “Studio dizajni”.

- 1 Tërhiqeni panelin e anës drejt mesit të ekranit dhe shtypni **Studioja krijuese**.  
Ose shtypni **Studioja krijuese** te paneli i komandave në ajër. (Galaxy S26 Ultra)
- 2 Shtypni ikonën Krijo ()  
Gjithashtu mund të bëni krijime artistike duke zgjedhur artikujt nga **Studioja e dizajnit**.
- 3 Zgjidhni një opsion që doni.
  -  : Vizatoni në ekran.
  -  : Zgjidhni një imazh që doni.
  -  : Zgjidhni një stil që doni.
  - **Përshkruaj çfarë dëshiron të krijosh**: Përshkruani në tekst atë që doni të krijoni.
- 4 Shtypni **Gjenero**.
- 5 Shtypni ikonën e ruajtjes () → **Ruaj në Galeri** për ta ruajtur imazhin.
  - Për ta ruajtur imazhin si ngjitëse, shtypni **Ruaj si adeziv**. Mund të përdorni ngjitëse në Tastierën Samsung.
  - Për ta vendosur imazhin si figurë sfondi, shtypni **Vëre si letër muri**.

## Përdorimi i veçorisë së zgjedhjes AI

Zgjidhni një zonë në ekran dhe përdorni veçoritë e ndryshme inteligjente.

- 1 Prekni dhe mbani prekur panelin Edge për të hapur **AI select**.  
Ose shtypni **AI select** në panelin e komandave në ajër. (Galaxy S26 Ultra)
- 2 Shtypni ose vizatoni një rreth anëmbanë materialit që doni të zgjidhni.
- 3 Zgjidhni një opsion për ta përdorur me zonën e zgjedhur.

## Modifikimi i tingujve në një video (Fshirësi audio)

Eliminoni zhurmat shpërqendruese në video duke rregulluar volumin e zërave, të erës dhe të tingujve të tjerë.

- 1 Hapni aplikacionin **Galeria** dhe zgjidhni një video që doni të modifikoni.
- 2 Shtypni ikonën e editimit (✎) → ikonën e fshirësit të audios (🔊) → **Fshirësi audio**.
- 3 Zgjidhni një lloj tingulli dhe shtypni **Heshto** për ta heshtur tingullin ose tërhiqeni shiritin e rregullimit për të rregulluar volumin.
- 4 Shtypni **Zbato editimet** → **Ruaj një kopje** për ta ruajtur videon.

## Krijimi i figurave tuaja të sfondit

Krijoni figura sfondi duke zgjedhur kategoritë dhe fjalët kyçe, ose ndryshoni automatikisht figurën e sfondit të ekranit të kyçur në bazë të kohës dhe motit. Gjithashtu mund të krijoni figura sfondi kreative duke përdorur veçorinë “Studio kreative”.

- 1 Hapni **Cilësimet** dhe shtypni **Letra e murit dhe stili**.
- 2 Shtypni **Ndërro letrat e murit** → **Krijo me IA** dhe zgjidhni një opsion që doni.
  - **Gjenerative**: Gjeneroni figura të reja sfondi me kategoritë dhe fjalët kyçe që zgjidhni.
  - **Studioja krijuese**: Gjeneroni figura të reja sfondi nga vizatimet, përshkrimet e tekstit ose nga një imazh që zgjidhni.
  - **Moti**: Ndryshoni automatikisht figurën e sfondit të ekranit të kyçur në bazë të motit dhe kohës.

## Gjenerimi i një karte profili të re (Kontaktet)

Mund ta ndryshoni kartën e profilit tuaj duke gjeneruar portrete të reja.

- 1 Hapni aplikacionin **Kontaktet** dhe shtypni profilin tuaj.
- 2 Shtypni kartën e profilit tuaj dhe shtypni **Ndrysho** → **Imazh**.
- 3 Zgjidhni një imazh portret që doni dhe shtypni **Stili** → **Foto** ose **Portret**.
- 4 Zgjidhni një stil që doni dhe shtypni **Krijo**.
- 5 Shtypni **Zbato** → **U krye**.

## Marrja e njohurive të personalizuar

### Now brief

Merrni një përmbledhje të gjeneruar nga AI në bazë të interesave tuaja.

Tërhiqeni panelin e anës drejt mesit të ekranit dhe shtypni **Now brief**.

Për të personalizuar cilësimet e Now brief, shtypni ikonën e cilësimeve (⚙️).

### Now nudge

AI ofron informacion dhe veçori të dobishme bazuar në atë që paraqitet në ekranin tuaj. Për shembull, mund t'ju sugjerojë të kontrolloni vendndodhjen që përmendet në një mesazh.

Hapni **Cilësimet**, shtypni **Galaxy AI** → **Now nudge**, dhe më pas shtypni çelësin për ta aktivizuar.

### Theksimet e njoftimeve



Mund të bëni që pajisja që t'i shfaqë njoftimet e rëndësishme sipër njoftimeve të tjera për t'u siguruar që të mos i humbni. Gjithashtu mund ta vendosni që të shfaqë një përmbledhje të shkurtër të njoftimeve nga bisedat.

Hapni **Cilësimet**, shtypni **Galaxy AI** → **Theksimet e njoftimeve**, zgjidhni një opsion që doni, dhe më pas shtypni çelësin për ta aktivizuar.

## S Pen (Galaxy S26 Ultra)

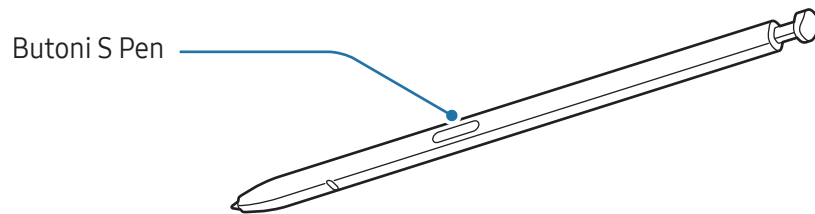
### Përdorimi i S Pen



-  Mos e përkulni ose ushtroni presion të tepërt me S Pen kur e përdorni. S Pen mund të dëmtohet ose maja mund të deformohet.
- Mos e shtypni ekranin fort me S Pen. Maja e lapsit mund të deformohet.
-  Nëse ka ndonjë magnet pranë pajisjes, disa veprime të S Pen, si për shembull shtypja e ekranit, mund të mos punojnë.
- Nëse përdorni S Pen në anët e mprehta në ekran, pajisja mund të mos e njohë veprimet e S Pen.
- Nëse futet ujë në vendin e S Pen, hiqni ujin nga vendi para se ta përdorni.
- Nëse S Pen nuk punon mirë, çojeni te një qendër shërbimi të Samsung ose te një qendër shërbimi të autorizuar.

## Nxjerrja e S Pen

Shtypeni S Pen në fund për ta shkëputur. Pastaj tërhiqeni S Pen nga vendi. Për ta ruajtur S Pen, futeni përsëri në vend dhe shtypeni derisa të klikojë.

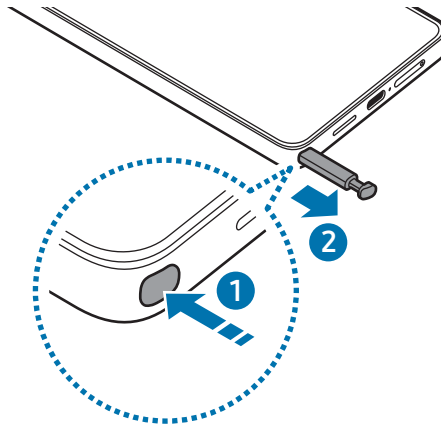

Nëse doni të vendosni që të bëhet ndonjë veprim kur hiqni S Pen, hapni **Cilësimet**, shtypni **Funksionalitete të avancuara** → **S Pen** → **Kur të hiqet S Pen**, dhe zgjidhni një opsion.

## Lejo disa S Pen

Hapni **Cilësimet** dhe shtypni **Funksionalitete të avancuara** → **S Pen** → **Cilësime të tjera S Pen**. Shtypni çelësin **Lejo disa S Pen** për ta aktivizuar.

## Komandë ajrore

### (Hapja direkt e veçorive dhe aplikacioneve të S Pen)

Komanda ajrore është një menu që ofron veçori të S Pen dhe akses direkt në aplikacionet e përdorura shpesh.

Shtypni ikonën e komandës në ajër (🖋️) me S Pen për të hapur panelin e komandave në ajër dhe zgjidhni një funksion ose aplikacion që doni.

Për ta lëvizur ikonën e komandave në ajër (🖋️), tërhiqeni ikonën e komandave në ajër (🖋️) te një vend i ri. Për ta hequr ikonën, tërhiqeni ikonën e komandave në ajër (🖋️) në **Hiq** në fund të ekranit.



Nëse ikona e komandës ajrore nuk shfaqet në ekran, hapni **Cilësimet**, shtypni **Funksionalitete të avancuara** → **S Pen** → **Komandë ajrore**, dhe më pas shtypni çelësin **Trego ikonën e Komandave ajrore** për ta aktivizuar. Nëse e aktivizoni çelësin **Hap Komandën ajrore me b. S Pen**, mund ta hapni panelin e komandave në ajër duke mbajtur S Pen mbi ekran dhe duke shtypur butonin e S Pen.

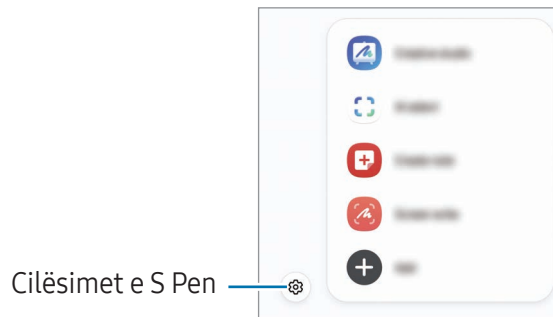

- **Studioja krijuese:** Gjeneroni art të ri nga vizatimi, përshkrimet e tekstit ose nga një imazh që zgjidhni. Shikoni [Përdorimi i veçorisë “Studio kreative”](#) për më shumë informacion.
- **AI select:** Zgjidhni një zonë dhe për të bërë veprime, si për shembull të ndani ose të ruani. Shikoni [AI select](#) për më shumë informacion.
- **Krijoni shënime:** Krijoni shënime në një dritare kërcyese. Mund ta hapni këtë veçori duke shtypur dy herë ekranin gjatë kohës që shtypni dhe mbani shtypur butonin S Pen. Shikoni [Samsung Notes](#) për më shumë informacion.
- **Shkrimi në ekran:** Bëni foto ekrani për të shkruar ose vizatuar mbi to ose prisni një zonë nga figura e fotografuar. Gjithashtu mund të fotografoni përmbajtjen aktuale dhe përmbajtjen e fshehur në një faqe të gjatë, si për shembull në një faqe interneti. Shikoni [Shkrimi në ekran](#) për më shumë informacion.
- **Shih gjithë shënimet:** Hapni të gjitha shënimet në aplikacionin **Samsung Notes**.
- **Përktheje:** Mbani S Pen sipër një fjale për ta përkthyer. Shikoni [Përktheje](#) për më shumë informacion.
- **Zmadho:** Mbani S Pen sipër një pjese të ekranit për ta zmadhuar.
- **PENUP:** Postoni punimet tuaja artistike, shikoni punët artistike të të tjerëve dhe merrni këshilla të dobishme vizatimi.
- **Shkruaj në kalendar:** Hapni aplikacionin **Kalendari** dhe shkruani ose vizatoni në ekran. Shikoni [Shkruaj në kalendar](#) për më shumë informacion.
- **Shto:** Shtoni shkurtores në aplikacionet e përdorura shpesh në panelin e komandës ajrore.

## AI select

Zgjidhni një zonë dhe për të bërë veprime, si për shembull të ndani ose të ruani.

- 1 Aty ku ka material që doni të kapni, si për shembull një pjesë të një imazhi, hapni panelin e komandave në ajër dhe shtypni **AI select**.
- 2 Shtypni ose vizatoni një rreth anëmbanë materialit që doni të zgjidhni.
- 3 Zgjidhni një opsion për ta përdorur me zonën e zgjedhur.

## Shkrimi në ekran

Bëni foto ekrani për të shkruar ose vizatuar mbi to ose prisni një zonë nga figura e fotografuar.

- 1 Aty ku ka materiale që doni të kapni, hapni panelin e komandave në ajër dhe shtypni **Shkrimi në ekran**.  
Ekranin aktual kapet automatikisht dhe shfaqet shiriti i mjeteve të modifikimit.
- 2 Shkruani një memo në foton e ekranit.
- 3 Ndajeni ose ruajeni foton e ekranit.  
Mund të shikoni fotot e bëra të ekranit te **Galeria**.



Nuk është e mundur të bëni një foto ekrani ndërkohë që po përdorni disa aplikacione.

## Përktheje

Mbani sipër S Pen mbi tekstin që doni të përktheni. Do të konvertohen gjithashtu edhe njësitë e përfshira në tekst.

- 1 Aty ku ka tekst që doni të përktheni, hapni panelin e Komandave në ajër dhe shtypni **Përktheje**.
- 2 Zgjidhni gjuhët te paneli i përkthyesit në krye të ekranit.  
Mund të kaloni tekstin midis fjalëve dhe fjalive duke shtypur ikonën e fjalisë (☰) ose ikonën e fjalës (Ⓘ).

- 3 Mbani sipër S Pen mbi tekstin që doni të përktheni ose njësinë që doni të konvertoni. Do të shfaqet teksti i përkthyer. Për të dëgjuar shqiptimin e tekstit origjinal, shtypni ikonën e luajtjes (▶). Ikona e luajtjes (▶) mund të mos shfaqet në varësi të gjuhës që zgjidhni.

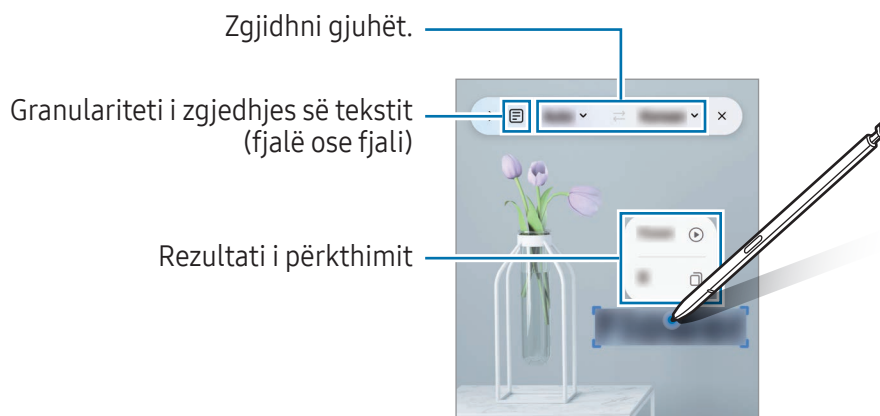

- Kjo veçori nuk mbështet disa gjuhë.
- Kjo veçori është e disponueshme vetëm kur teksti i lexueshëm është në ekran.

## Shkruaj në kalendar

Shkruajini planet tuaja duke shkruar ose duke vizatuar mbi ekranin e kalendarit.

Hapni panelin e komandave në ajër, shtypni **Shkruaj në kalendar**, dhe pastaj shkruani planet tuaja mbi kalendar. Kur të keni mbaruar, shtypni **Ruaj**.

## Nga S Pen në tekst

Mund ta vendosni pajisjen që të konvertojë në tekst çdo gjë që shkruani me S Pen.

- 1 Hapni **Cilësimet**, shtypni **Funksionalitete të avancuara** → **S Pen** → **Nga S Pen në tekst**, dhe më pas shtypni çelësin për ta aktivizua.



Për të mësuar se si të modifikoni tekst me S Pen, shtypni **Si të editosh**.

- 2 Shkruani në një fushë shkrimi, si për shembull në një fushë kërkimi ose shirit adrese, duke përdorur S Pen.

Shkrimi i dorës do të konvertohet në tekst.

## Pamja ajrore

Mbani sipër S Pen mbi një artikull në ekran për të parë përmbajtje ose për të hapur informacionin në një dritare kërcyese.

Në disa aplikacione, butonat Veprim do të shfaqen në dritaren e shikimit.

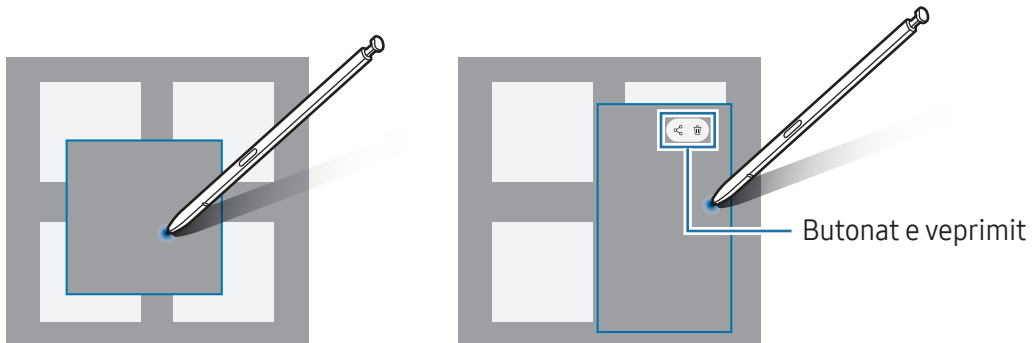

 Nëse kjo veçori nuk është e aktivizuar, hapni **Cilësimet**, shtypni **Funksionalitete të avancuara** → **S Pen**, dhe më pas shtypni çelësin **Pamja ajrore** për ta aktivizuar.

## Përzgjedhje me stilolaps

### (Përzgjedhja shpejt e gjërave me S Pen)

Ndërsa shtypni dhe mbani shtypur butonin e S Pen, tërhiqeni S Pen mbi tekst ose lista artikujsh për të zgjedhur shumë artikuj ose tekst. Gjithashtu mund të kopjoni dhe ngjitni artikujt ose tekstin e zgjedhur në një aplikacion tjetër ose ta ndani me të tjerë.

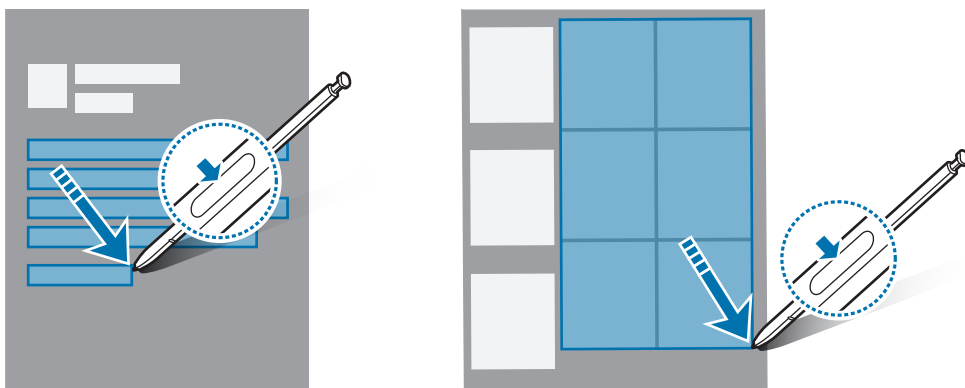

## Memot me ekranin fikur

Mund të krijoni përkujtues duke shkruar në ekran pa e ndezur.

Kur ekrani është i fikur, hiqeni S Pen ose shtypni dy herë ekranin ndërsa shtypni dhe mbani shtypur butonin e S Pen.

Kur shtypni **Ruaj** ose e vendosni përsëri S Pen në vend pasi keni shkruar një shënim, atëherë shënimi do të ruhet në **Samsung Notes**.

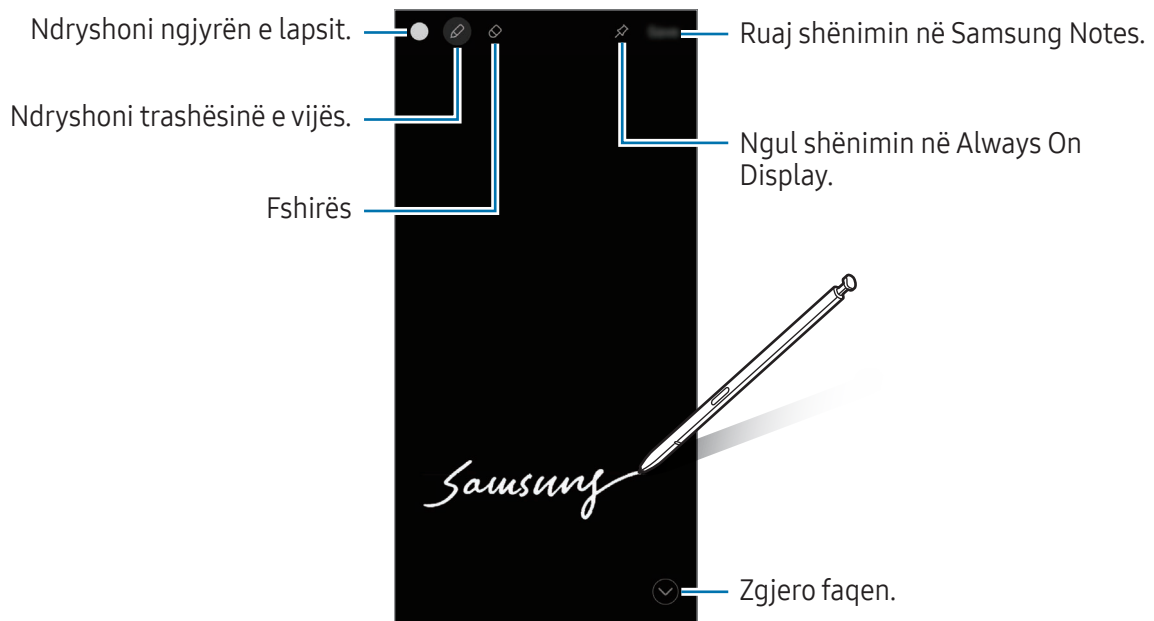

 Nëse kjo veçori nuk është e aktivizuar, hapni **Cilësimet**, shtypni **Funksionalitete të avancuara** → **S Pen**, dhe më pas shtypni çelësin **Memot me ekranin fikur** për ta aktivizuar.

### Ngulja e shënimit në Always On Display

Për ta ngulur në Always On Display një shënim në ekran të fikur, shtypni ikonën e nguljes në Always On Display (📌). Përkujtuesi i ngulur nuk do të ruhet ende.

Për ta ndryshuar shënimin e ngulur, shtypni dy herë ikonën e modifikimit (✎).

Për të minimizuar përkujtuesin e ngulur, shtypni dy herë ikonën e minimizimit (↶). Përkujtuesi do të shfaqet si ikonë e përkujtuesit të ngulur (📌) në Always On Display. Për të parë përkujtuesin përsëri, shtypni dy herë ikonën e përkujtuesit të ngulur (📌).



 Nëse nuk bëni asnjë veprim për një periudhë të caktuar pasi keni hapur një përkujtues, atëherë përkujtuesi do të minimizohet automatikisht.

# Telefon

## Hyrje

Bëni ose përgjigjuni telefonatave me zë dhe me video.

## Bërja e telefonatave

- 1 Hapni aplikacionin **Telefon** dhe shtypni **Tastiera**.
- 2 Formoni një numër telefoni.
- 3 Shtypni ikonën e telefonatës zanore () për të bërë një telefonatë zanore, ose shtypni ikonën e videotelefonatës () ose ikonën e videotelefonatës në Meet () për të bërë një videotelefonatë.

## Bërja e telefonatave nga regjistrat e thirrjeve ose lista e kontakteve

Hapni aplikacionin **Telefon**, shtypni **Së fundi** ose **Kontaktet**, dhe pastaj rrëshqitni në të djathtë mbi një kontakt ose numër telefoni për të bërë një telefonatë.

Nëse kjo veçori është e çaktivizuar, shtypni ikonën e më shumë opsioneve () → **Cilësimet** → **Cilësimet të tjera të thirrjes**, dhe pastaj shtypni çelësin **Rrëshqit për thirrje ose tekst** për ta aktivizuar.

## Përdorimi i telefonimit të shpejtë

Për ta vendosur një numër të telefonimit të shpejtë, hapni aplikacionin **Telefon**, shtypni **Tastiera** → ikonën e më shumë opsioneve () → **Numrat e thirrjes shpejtë**, zgjidhni një numër telefonimi të shpejtë dhe pastaj shtoni një numër telefoni.

Për të bërë një telefonatë, prekni dhe mbani prekur një numër telefonimi të shpejtë në tastierë. Për numrat e telefonimit të shpejtë nga 10 e sipër, shtypni shifrën(at) e parë të numrit, dhe pastaj prekni dhe mbani prekur shifrën e fundit.

Për shembull, nëse keni vendosur numrin **123** si numër telefonimi të shpejtë, shtypni **1**, shtypni **2**, dhe pastaj prekni e mbani prekur **3**.

## Bërja e një telefonate ndërkombëtare

- 1 Hapni aplikacionin **Telefon** dhe shtypni **Tastiera**.
- 2 Prekni dhe mbani prekur **0** derisa të shfaqet shenja **+**.
- 3 Formoni kodin e shtetit, kodin e zonës, dhe numrin e telefonit dhe pastaj shtypni ikonën e telefonimit (.

## Marrja e telefonatave



### Përgjigja e një telefonate

Kur vjen një thirrje, tërhiqeni ikonën e përgjigjes () jashtë rrethit të madh.

### Refuzimi i një telefonate

Kur vjen një thirrje, tërhiqeni ikonën e refuzimit () jashtë rrethit të madh.

Për të dërguar një mesazh kur refuzoni një telefonatë hyrëse, tërhiqeni shiritin **Dërgo mesazh** për lart dhe zgjidhni një mesazh për ta dërguar. Nëse shtypni ikonën Reminder () dhe e dërgoni mesazhin, mund të merrni një përkujtues një orë më vonë.

Për të krijuar mesazhe të ndryshme refuzimi, hapni aplikacionin **Telefon** dhe shtypni ikonën e më shumë opsioneve () → **Cilësimet** → **Refuzo shpejt mesazhet**. Shtypni ikonën Shto () , formoni një mesazh dhe më pas shtypni **Ruaj**.

## Bllokimi i numrave të telefonit









Bllokoni telefonatat nga numra të caktuar që janë shtuar në listën e bllokimeve.

Hapni aplikacionin **Telefon**, shtypni ikonën e më shumë opsioneve () → **Cilësimet** → **Blloko numrat**, dhe më pas zgjidhni kontaktet ose numrat e telefonit për t'i ruajtur te lista e numrave të bllokuar.

Kur numrat e bllokuar përpiqen t'ju kontaktojnë, nuk do të merrni njoftime. Telefonatat do të regjistrohen në regjistrin e telefonatave.

 Gjithashtu mund të bllokoni telefonatat hyrëse nga njerëzit të cilëve nuk u shfaqet identifikimi i numrit. Shtypni çelësin **Blloko thirrje nga numra të panjohur** për ta aktivizuar veçorinë.

## Opsionet gjatë telefonatave

- : Kaloni te një telefonatë me video.
-  → **Thirrje tekst**: Komunikoni me palën tjetër duke shkruar tekst. Shikoni [Thirrje tekst](#) për më shumë informacion.
-  → **Përkthim live**: Merrni përkthime në kohë reale në gjuhën që zgjidhni gjatë telefonatave. Për ta përdorur këtë veçori, hapni aplikacionin **Telefon**, shtypni ikonën e më shumë opsioneve () → **Cilësimet** → **Përkthim live**, dhe më pas shtypni çelësin për ta aktivizuar. Shikoni [Përkthimi i telefonatave në kohë reale \(Ndihmësi i thirrjeve\)](#) për më shumë informacion.
- **Shto thirrje**: Bëni një telefonatë të dytë. Telefonata e parë do të vihet në pritje. Kur të mbyllni telefonatën e dytë, do të vazhdohet telefonata e parë.
- **Heshto**: Çaktivizoni mikrofonin në mënyrë që pala tjetër të mos ju dëgjojë dot.
- **Bluetooth**: Kaloni në një kufje Bluetooth nëse është e lidhur me pajisjen.
- **Altoparlant**: Aktivizoni ose çaktivizoni altoparlantin. Kur përdorni altoparlantin, mbajeni pajisjen larg nga veshët.
- **Tastiera / Fshih**: Hapni ose mbyllni tastierën.
- **Më tej**: Përdorni veçori shtesë.
- : Mbyllni telefonatën aktuale.
- : Gjatë një telefonate me video, kaloni te një telefonatë zanore.
- : Vendoseni pajisjen që të ndryshojë automatikisht këndin dhe zmadhimin duke dalluar dhe ndjekur njerëzit gjatë një telefonate me video.
- : Gjatë një telefonate me video, kyçni ekranin.
- **Efektet**: Gjatë një telefonate me video, aplikoni efekte të ndryshme.
- : Gjatë një telefonate me video, ndryshoni raportin e ekranit.
- **Kamera**: Gjatë një telefonate me video, fiken kamerën në mënyrë që pala tjetër të mos ju shikojë dot.
- **Këmbej**: Gjatë një telefonate me video, kaloni mes kamerës përpara dhe asaj mbrapa.



Disa veçori mund të mos jenë të disponueshme në varësi të rrjetit ose modelit.

## Ndihmësi i thirrjeve

### Filtrimi i thirrjeve

Një asistent AI u përgjigjet telefonatave në emrin tuaj dhe e pyet telefonuesin se kush është dhe pse ka telefonuar.

Për ta përdorur këtë veçori, hapni aplikacionin **Telefon**, shtypni ikonën e më shumë opsioneve (⋮) → **Cilësimet** → **Filtrimi i thirrjeve**, dhe më pas shtypni çelësin për ta aktivizuar. Më pas shtypni **Filtroji thirrjet automatikisht**, shtypni çelësin për ta aktivizuar, dhe më pas ndiqni udhëzimet në ekran për të përfunduar konfigurimin.

Kur vjen një telefonatë, për telefonuesin luhet një mesazh zanor automatik dhe fjalët e telefonuesit regjistrohen.

Nëse doni të kontrolloni përmbajtjen e një telefonate të vazhdueshme në kohë reale, hapni panelin e njoftimeve dhe shtypni njoftimin për telefonatën. Gjithashtu mund t'i përgjigjeni telefonatës ose të kaloni te një telefonatë me tekst.

Për të kontrolluar mesazhin e lënë nga telefonuesi pasi përfundon telefonata, hapni aplikacionin **Telefon**, shtypni **Së fundi**, dhe më pas zgjidhni telefonatën. Ikona e regjistrimit të telefonatës (📞) do të shfaqet pas telefonatave.

### Thirrje tekst

Komunikoni me palën tjetër duke shkruar tekst.

Për ta përdorur këtë veçori, hapni aplikacionin **Telefon**, shtypni ikonën e më shumë opsioneve (⋮) → **Cilësimet** → **Thirrje tekst**, dhe më pas shtypni çelësin për ta aktivizuar. Kur bëni një telefonatë me zë ose gjatë një telefonate, shtypni ikonën Ndihmësi (🗣️) → **Thirrje tekst**.

Kur lidhet telefonata, dërgohet automatikisht një përshëndetje me zë te pala tjetër dhe ajo që pala tjetër thotë shfaqet si tekst në ekran.

Nëse zgjidhni një përgjigje nga lista e përgjigjeve të shpejta ose nëse shkruani tekst, ai do të transmetohet nëpërmjet zërit te pala tjetër.

Për të kaluar në një telefonatë zanore, shtypni çelësin e kalimit në telefonatë zanore (📞).

Për të ndryshuar cilësimet, hapni aplikacionin **Telefon** dhe shtypni ikonën e më shumë opsioneve (⋮) → **Cilësimet** → **Thirrje tekst**.

### Përkthim live

Merrni përkthime në kohë reale në gjuhën që zgjidhni gjatë telefonatave me zë. Shikoni [Përkthimi i telefonatave në kohë reale \(Ndihmësi i thirrjeve\)](#) për më shumë informacion.

# Kontaktet

## Hyrje

Krijoni kontakte të reja ose menaxhoni kontaktet në pajisje.

## Shtimi i kontakteve

### Krijimi i një kontakti të ri

- 1 Hapni aplikacionin **Kontaktet** dhe më pa shtypni ikonën e krijimit (+).
- 2 Zgjidhni një vend magazinimi.  
Kur e përdorni këtë veçori për herë të parë, mund të vendosni vendin standard të ruajtjes. Për të ndryshuar vendin standard të ruajtjes, shtypni ikonën Më shumë opsione (⋮) → **Cilësimet** → **Vendndodhja e parazgjedhur për magazinim** dhe zgjidhni vendin që doni.
- 3 Vendosni informacionet e kontaktit dhe shtypni **Ruaj**.

### Importimi i kontakteve

Shtoni kontakte duke i importuar nga magazina të tjera në pajisjen tuaj.

- 1 Hapni aplikacionin **Kontaktet** dhe shtypni ikonën e më shumë opsioneve (⋮) → **Cilësimet** → **Importo kontaktet**.
- 2 Ndiqni udhëzimet në ekran për t'i importuar kontaktet.

### Sinkronizimi i kontakteve me llogaritë në internet





Sinkronizoni kontaktet e pajisjes suaj me kontaktet online të ruajtura në llogaritë tuaja në internet, si për shembull llogaria Samsung.

- 1 Hapni **Cilësimet**, shtypni **Llogaritë dhe rezervimi** → **Menaxho llogaritë** dhe zgjidhni një llogari me të cilën të sinkronizoheni.
- 2 Shtypni **Sinkronizo llogarinë** dhe shtypni çelësin **Kontaktet** për ta aktivizuar.

## Kërkimi për kontakte

Hapni aplikacionin **Kontaktet**. Shtypni ikonën e kërkimit (Q) në krye të listës së kontakteve dhe formoni kriterin e kërkimit.

Shtypni figurën e profilit të një kontakti. Pastaj bëni një nga veprimet e mëposhtme:

-  : Bëni një telefonatë me zë.
-  : Kompozoni një mesazh.
-  : Bëni një telefonatë me video.
-  : Kompozoni një email.

## Fshirja e kontakteve

- 1 Hapni aplikacionin **Kontaktet** dhe shtypni ikonën e më shumë opsioneve (⋮) → **Përzgjidh**.
- 2 Zgjidhni kontaktet dhe shtypni **Hiq**.

Për t'i fshirë kontaktet një nga një, figurën e profilit të një kontakti nga lista e kontakteve dhe shtypni **Më tej** → **Hiq**.

## Ndarja e kontakteve

Mund t'i ndani kontaktet me të tjerë duke përdorur opsione të ndryshme ndarjeje.

- 1 Hapni aplikacionin **Kontaktet** dhe shtypni ikonën e më shumë opsioneve (⋮) → **Përzgjidh**.
- 2 Zgjidhni kontaktet dhe shtypni **Ndaj**.
- 3 Zgjidhni informacionin e kontaktit për ta ndarë dhe shtypni **U krye**.
- 4 Zgjidhni një mënyrë ndarjeje.

## Krijimi i grupeve

Mund të shtoni grupe, si familje ose miq, dhe të menaxhoni kontaktet sipas grupeve.

- 1 Hapni aplikacionin **Kontaktet** dhe shtypni **Grupet** → ikonën e krijimit (+).
- 2 Ndiqni udhëzimet në ekran për të krijuar një grup.

## Bashkimi i kontakteve të dyfishta

Nëse lista e kontakteve përmban kontakte të dyfishta, bashkojini në një për ta sistemuar listën e kontakteve.

- 1 Hapni aplikacionin **Kontaktet** dhe shtypni ikonën e më shumë opsioneve (☰) → **Cilësimet** → **Shkri kontaktet e dyzuara**.
- 2 Shënoni kontaktet dhe shtypni **Shkri**.

## Konfigurimi i profilit tuaj

Mund të konfiguroni figurën e profilit dhe kartën e profilit tuaj.

- 1 Hapni aplikacionin **Kontaktet** dhe shtypni profilin tuaj.
- 2 Shtypni **Krijo kartë profili**.
- 3 Ndiqni udhëzimet në ekran për të konfiguruar kartën e profilit tuaj. Shënoni **Karta profil** dhe **Foto** dhe imazhi që zgjidhni për kartën e profilit do të aplikohet gjithashtu si figura e profilit tuaj.
- 4 Për ta ndryshuar figurën e profilit, shtypni figurën e profilit dhe shtypni **Ndrysho**.
- 5 Ndiqni udhëzimet në ekran për të vendosur figurën e profilit tuaj.

## Ndarja e profilit tuaj

Njerëzit mund ta shohin profilin tuaj kur i telefononi ose kur ata kontrollojnë informacionet tuaja të kontaktit.

- 1 Hapni aplikacionin **Kontaktet** dhe shtypni profilin tuaj.
- 2 Shtypni **Karta dhe fotoja e profilit** dhe shtypni çelësin **Bashkëndarja e kartës dhe e fotos së profilit** për ta aktivizuar.

# Kamera

## Hyrje

Bëni foto dhe regjistroni video duke përdorur metodat dhe cilësimet e ndryshme.

### Etika e kamerës

- Mos bëni foto ose regjistroni video të njerëzve të tjerë pa lejen e tyre.
- Mos bëni foto ose regjistroni video aty ku është e ndaluar me ligj.
- Mos bëni foto ose regjistroni video në vende ku mund të shkelet privatësia e njerëzve të tjerë.

## Bërja e fotove

### 1 Hapni aplikacionin **Kamera**.

Gjithashtu mund ta hapni aplikacionin duke shtypur dy herë butonin anësor ose duke e tërhequr ikonën e kamerës () në të majtë të ekranit të kyçur.



- Disa veçori të kamerës nuk janë të disponueshme kur hapni aplikacionin **Kamera** nga ekрани i kyçur ose kur ekрани është i fikur ndërkohë që është vendosur metoda e kyçjes së ekranit.
- Kamera mbyllet automatikisht kur nuk përdoret.
- Disa metoda mund të mos jenë të disponueshme në varësi të rrjetit ose modelit.

### 2 Shtypni në figurën në ekranin e pamjes ku duhet të fokusohet kamera.

Për të rregulluar ndriçimin e figurave, tërhiqeni shiritin e rregullimit që shfaqet sipër ose poshtë kuadros rrethore.

- 3 Shtypni ikonën e bërjes së fotografisë (○) për të bërë një fotografi. Për të ndryshuar metodën e shkrepjes, tërhiqni listën e metodave të shkrepjes majtas ose djathtas, ose lëvizni majtas ose djathtas në ekranin e shikimit.

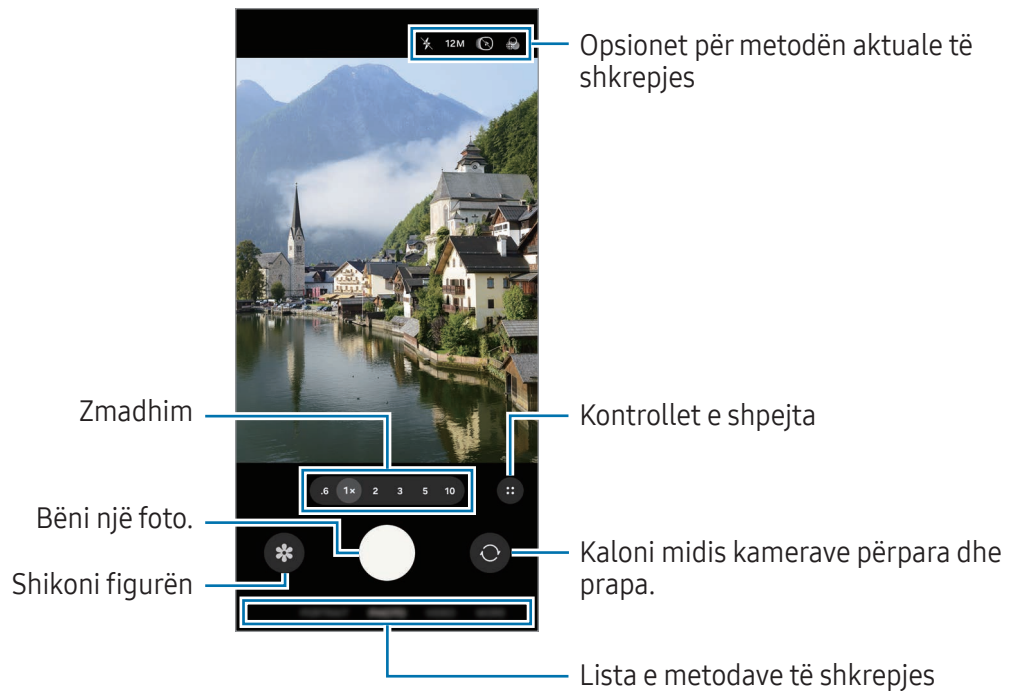

- Ekranin e shikimit mund të ndryshojë në varësi të metodës së shkrepjes dhe se cila kamerë po përdoret.
- Fokusi mund të mos jetë i qartë nëse subjekti është afër. Bëni foto ose video nga një distancë e mirë.
- Nëse fotot duken të turbullta, pastrojeni lentin e kamerës dhe provoni përsëri.
- Sigurohuni që lentja të mos dëmtohet ose ndotet. Përndryshe, pajisja mund të mos funksionojë mirë në disa regjime që kërkojnë rezolucione të larta.
- Kamera e pajisjes suaj është e pajisur me një lente këndi të gjerë. Mund të ndodhë një turbullim i vogël në fotot ose videot me kënd të gjerë dhe kjo nuk tregon probleme me performancën e pajisjes.
- Kamera mund të vishet me avull ose mund të formojë kondensim nëse pajisja ekspozohet ndaj ndryshimeve të papritura të temperaturës, për shkak të ndryshimit të temperaturës jashtë dhe brenda kapakut të kamerës. Përpikuni të shmangni këto kushte kur planifikoni ta përdorni kamerën. Nëse ndodh veshja me avull, lëreni kamerën të thahet vetë në temperaturë ambiente para se të bëni foto ose të regjistroni video, përndryshe rezultatet mund të dalin të turbullta.
- Kjo pamje mund të ndryshojë në varësi të modelit.

## Përdorimi i butonit të kamerës

- Prekni dhe mbani prekur butonin e kamerës për të regjistruar një video.
- Nëse e tërhiqni butonin e kamerës tek ikona e kyçjes (🔒), mund të regjistroni një video pa e mbajtur shtypur butonin.
- Për të bërë foto ekranin, lëvizni butonin e kamerës në anë të ekranit dhe mbajeni aty.
- Nëse shtoni një buton tjetër kamere, mund ta lëvizni kudo në ekran dhe të bëni foto në mënyrë më praktike. Në ekranin e shikimit paraprak, shtypni ikonën e kontrolleve të shpejta (⋮) → ikonën e cilësimeve (⚙️) → **Mënyrat e shkrepsjes** dhe shtypni çelësin **Butoni Shkrepsës i pezullt** për ta aktivizuar.

## Modifikimi i listës së modaliteteve të shkrepsjes

Për të modifikuar listën e modaliteteve të shkrepsjes, shtypni **MË TEJ** në listë, shtypni **Edito**, dhe më pas tërhiqni modalitetet te vendi që doni.

## Përdorimi i veçorive të zmadhimit

Për të zmadhuar ose zvogëluar ndërsa përdorni kamerën e pasme, zgjidhni ikonën e zmadhimit te ekranin e shikimit.

Gjithashtu mund të zgjidhni nivelin e dëshiruar të zmadhimit nga lista e niveleve të zmadhimit që shfaqet kur shtypni ikonën e zmadhimit.

Për rregulluar zmadhimin më me imtësi, tërhiqni ikonën e zmadhimit, mbyllni gishtat ose hapni dy gishta te ekranin e shikimit.

Nëse raporti i zmadhimit e kalon një sasi të caktuar, do të shfaqet një hartë udhëzuese zmadhimi aty ku po zmadhoni mbi imazh.

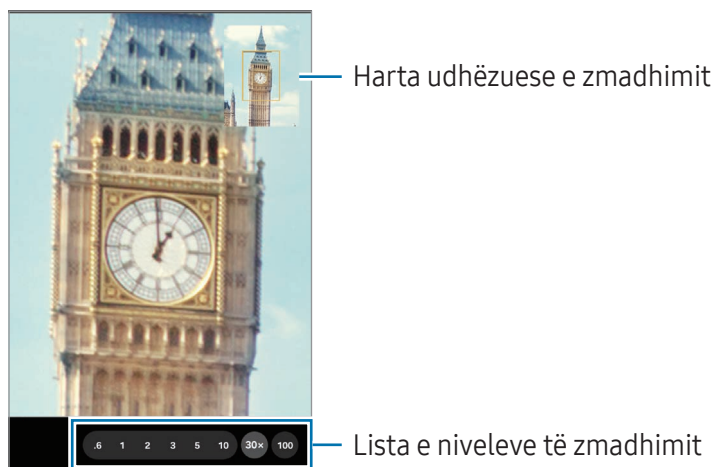

Disa veçori mund të mos jenë të disponueshme në varësi të modelit.

## Kyçja e fokusit (AF) dhe ekspozimit (AE)

Mund ta kyçni fokusin ose ekspozimin në një zonë të zgjedhur për të mos lejuar që kamera të rregullohet automatikisht sipas ndryshimeve në subjektet ose burimet e dritës.

Prekni dhe mbani prekur zonën për ta fokusuar, kuadroja AF/AE do të shfaqet në zonë dhe konfigurimet e fokusit dhe ekspozimit do të kyçen. Ky konfigurim qëndron i kyçur edhe pasi ta keni bërë foton.





Kjo veçori mund të mos jenë të disponueshme në varësi të modalitetit të shkrepjes.

## Opsionet për metodën aktuale të shkrepjes

Në ekranin e shikimit, përdorni opsionet e mëposhtme. Për të përdorur më shumë opsione, shtypni ikonën e kontrolleve të shpejta (⋮).

- ✖ : Ndizni ose fikni blicin.
- 12M: Zgjidhni një rezolucion për fotografitë.
- 📹 : Aktivizoni ose çaktivizoni veçorinë e fotografive me lëvizje. Nëse e aktivizoni, do të bëhet gjithashtu një klip videoje nga pak sekonda para, ose si para edhe pas shtypjes së butonit të kamerës.
- 🎭 : Aplikoni një efekt filtri.
- ✖ : Aktivizoni ose çaktivizoni veçorinë super të qëndrueshme.
- ☀️ : Në modalitetin **PORTRET**, rregulloni intensitetin e dritës. Ky opsion mund të mos jetë i disponueshëm në varësi të efektit të zgjedhur të sfondit.
- 📺 : Zgjidhni një frame-rate për videot hiperlaps.
- FHD 30 / FHD 240 / FHD: Zgjidhni një rezolucion për videot.
- HDR : Aktivizoni ose çaktivizoni veçorinë HDR. Nëse e aktivizoni, mund të regjistroni video HDR 10-bit me një gamë më të gjerë ngjyrash dhe kontrasti.
- 📍 : Zgjidhni një metodë matjeje. Kjo përcakton mënyrën si llogariten vlerat e dritës. **Metërzim qendror** (📍) përdor dritën në pjesën e mesit të pozës për të llogaritur ekspozimin e pozës. **Metërzim matricë** (📍) llogarit mesatarisht të gjithë skenën. **Metërzim me fokusim** (📍) përdor dritën në një pjesë qendrore të përqendruar të pozës për të llogaritur ekspozimin e pozës.
- 📶 : Në modalitetin **VIDEO PRO**, zgjidhni cilin tingull drejtimi doni për të regjistruar me nivel më të lartë. Gjithashtu mund të përdorni një mikrofon me USB ose Bluetooth duke e lidhur me pajisjen.

-  : Në modalitetin **PRO** ose **VIDEO PRO**, ndryshoni opsionin për monitorin e ekspozimit. Zgjidhni një opsion për të shfaqur nivelet e mbiekspozuara ose të nënekspozuara me një model ose ngjyrë në ekranin e shikimit paraprak.
-  : Aktivizoni ose çaktivizoni veçorinë e videos regjistër. Nëse e aktivizoni, mund të regjistroni video me gamë dinamike më të gjerë për më shumë fleksibilitet kur modifikoni.
-  : Në modalitetin **USHQIM**, fokusohuni në një subjekt brenda kuadros dhe turbulloni figurën jashtë kuadros.



Opsionet e disponueshme mund të ndryshojnë në varësi të modelit ose metodës së shkrepjes.

## Modaliteti Foto

Kamera rregullon automatikisht opsionet e shkrepjes në varësi të ambientit përreth.

Në listën e metodave të shkrepjes, shtypni **FOTO** dhe shtypni ikonën e bërjes së fotografisë () për të bërë një foto.

## Ndryshimi i rezolucionit

Mund të bëni fotografi me rezolucion të lartë.



Në opsionet e shkrepjes shtypni **12M** për të ndryshuar rezolucionin, dhe bëni një fotografi.



Rezolucioni mund të ndryshojë në varësi të modelit.

## Sugjerimet për foto

Kamera rregullon kompozicionin ideal për foton duke njohur pozicionin dhe këndin e subjektit tuaj.

Në ekranin e shikimit, shtypni ikonën e kontrolleve të shpejta () → ikonën e cilësimeve () dhe shtypni çelësin **Sugjerimet për foto** për ta aktivizuar.

- 1 Në listën e metodave të shkrepjes, shtypni **FOTO**.  
Do të shfaqet një udhëzues në ekranin e shikimit.
- 2 Drejtojeni orientuesin te subjekti.  
Kamera njuh kompozimin, dhe kompozimi i rekomanduar shfaqet në ekranin e shikimit.

- 3 Lëvizeni pajisjen në mënyrë që udhëzuesi të përputhet me kompozimin e rekomanduar. Kur arrihet kompozicioni ideal, udhëzuesi do të bëhet i verdhë.
- 4 Shtypni ikonën e bërjes së fotografisë (○) për të bërë një fotografi.

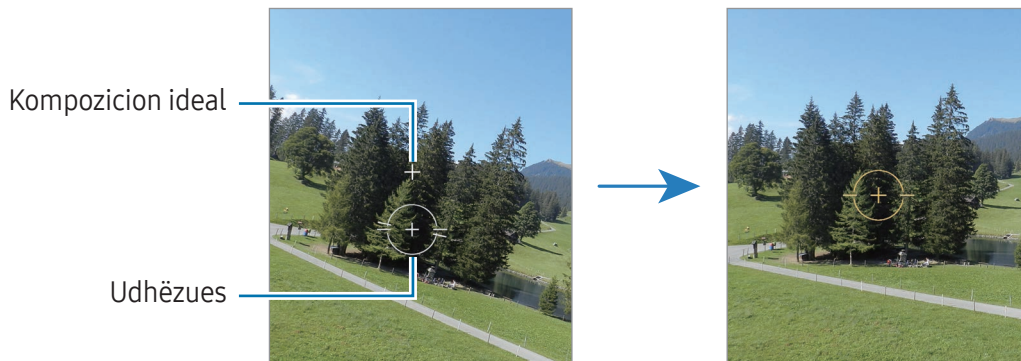

## Bërja e fotove selfie

Mund të bëni portrete të vetes me kamerën përpara.

- 1 Në ekranin e shikimit, rrëshqitni lart ose poshtë, ose shtypni çelësin e kalimit të kamera përpara (📷) për të kaluar në kamerën përpara për portrete të vetes.
- 2 Drejtoni lentin e kamerës përpara.  
Për të bërë portrete të vetes me pozë këndi të gjerë të peizazhit ose të njerëzve, shtypni ikonën e kalimit në kënd të gjerë (📷).
- 3 Shtypni ikonën e bërjes së fotografisë (○) për të bërë një fotografi.

## Bërja e fotove të pastra nga afër (Galaxy S26 Ultra)

Bëni fotografi të pastra nga afër të subjektit tuaj.

- 1 Në ekranin e shikimit shtypni **1x**.
  - 2 Vendoseni kamerën pranë subjektit.
  - 3 Kur shfaqet ikona e përmirësuesit të fokusit e aktivizuar (🌸), shtypni ikonën e bërjes së fotografisë (○) për të bërë një fotografi.
- 📷 Nëse kjo veçori nuk është e aktivizuar, shtypni ikonën e përmirësuesit të fokusit të çaktivizuar (🌸) për ta aktivizuar.

## Skanimi i dokumenteve ose i tekstit

Mund të skanoni dokumente ose tekst.

- 1 Në listën e metodave të shkrepjes, shtypni **FOTO**.
- 2 Drejtoni kamerën tek objekti dhe shtypni **Skano**.  
**Skano** të shfaqet vetëm kur dallohet një dokument ose tekst.
  - Për të ndryshuar zonën e skanimit, shtypni ikonën Rregullo (📏).
  - Për të ndryshuar efektin e filtrit, shtypni ikonën Filtër (🌈).
  - Për të përdorur opsionet e heqjes, shtypni ikonën Hiq (🗑️).
- 3 Shtypni **Ruaj**.

## Modaliteti Video

Kamera rregullon automatikisht opsionet e shkrepjes në varësi të ambientit përreth.

- 1 Në listën e metodave të shkrepjes, shtypni **VIDEO** dhe shtypni e fillimit të regjistrimit (🔴) për të regjistruar një video.
  - Për të kaluar mes kamerës përpara dhe asaj mbrapa ndërsa regjistroni, lëvizni lart ose poshtë në ekranin e shikimit ose shtypni ikonën e kalimit të kamera përpara (📷).
  - Për të kapur një figurë nga videoja kur regjistroni, shtypni ikonën e fotografimit (📸).
  - Për të regjistruar tingujt nga një drejtim i caktuar me volum më të lartë ndërsa regjistroni një video, drejtojeni kamerën në atë drejtim dhe rregulloni zmadhimin. Nëse kjo veçori nuk është e aktivizuar, në ekranin e shikimit paraprak, shtypni ikonën e kontrolleve të shpejta (⋮) → ikonën e cilësimeve (⚙️) → **Opsionet audio**, dhe më pas shtypni çelësin **Mikrofoni për zoom zmadhues** për ta aktivizuar.
- 2 Shtypni ikonën e ndalimit të regjistrimit (⏏️) për ta ndaluar regjistrimin e videos.



Zmadhimi optik mund të mos punojë në ambientet me ndriçim të ulët.

## Ndryshimi i rezolucionit



Mund të bëni video me rezolucion të lartë me rezolucion maksimal prej 8K.

Në opsionet e regjistrimit, shtypni ikonën e FHD 30 fps (FHD 30) për të ndryshuar rezolucionin siç e doni, dhe regjistroni një video.

Kur të keni mbaruar regjistrimin e një videoje, luajeni në aplikacionin **Galeria**. Kur shtypni ikonën e fotografimit (📸) mbi një kuadro që ju pëlqen, kuadroja do të ruhet si fotografi.

## Stabilizimi i videove (Me super-stabilizim)



Në qoftë se ka shumë dridhje kur regjistroni video, përdorni veçorinë super të qëndrueshme për stabilizim të mëtejshëm të videos.

Shtypni **VIDEO** në listën e modaliteteve të shkrepjes, shtypni ikonën “Super stabël” () → ikonën “Super stabël i aktivizuar” () ose ikonën “Super stabël me kyçje horizontale” () dhe më pas regjistroni një video.

## Përdorimi i veçorisë së kuadrimin automatik

### (Ndryshimi i këndit të shkrepjes dhe zmadhimit duke ndjekur njerëzit)





Mund ta vendosni pajisjen që të ndryshojë automatikisht këndin e shkrepjes dhe zmadhimin duke njohur dhe ndjekur njerëzit ndërsa regjistroni video.

Në listën e metodave të regjistrimit, shtypni **VIDEO**, shtypni ikonën e kontrolleve të shpejta () → ikonën e kuadrimin automatik () për ta aktivizuar, dhe më pas regjistroni një video.



Për të gjurmuar dhe rregulluar këndin e shkrepjes dhe për të zmadhuar te një person i zgjedhur, shtypni kuadron që shfaqet rrotull personit. Për të çaktivizuar gjurmimin, shtypni kuadron përsëri.

## Përdorimi i veçorive të regjistrimeve dyshe

Regjistroni video me dy kamera njëkohësisht. Mund t'i ruani videot e secilës kamerë veçmas dhe t'i modifikoni. Gjithashtu mund të luani video në mënyra të ndryshme, si për shembull pamja e ndarë ose pamja e figurës brenda figurës.

Në listën e modaliteteve të shkrepjes, shtypni **VIDEO** → ikonën e kontrolleve të shpejta () → ikonën e regjistrimeve dyshe (). Më pas shtypni ikonën e pamjes “figurë-brenda-figurës” () ose ekranin e pamjes së ndarë () dhe regjistroni një video.

Kur zgjidhni ikonën e pamjes figurë-brenda-figurës () mund të ndryshoni madhësinë ose vendndodhjen e dritares figurë-brenda-figurës.

Nëse doni të ruani veçmas videot e secilës kamere, shtypni ikonën e kontrolleve të shpejta () → the ikonën Cilësimet () → **Regjistrime duale** → **Ruaj në skedarë të veçantë**.

## Modaliteti portret / modaliteti i videos portret

Duke përdorur modalitetin Portret ose modalitetin Video portret, mund të bëni fotografi ose video ku sfondi është i turbullt dhe subjektet bien më në pah. Gjithashtu mund të aplikoni një efekt bukurie dhe ta modifikoni pasi të keni bërë një foto.



- 1 Në listën e modaliteteve të shkrepjes, shtypni **PORTRET** ose shtypni **MË TEJ** → **VIDEO PORTRET**.
- 2 Shtypni ikonën Portret () dhe zgjidhni një efekt sfondi që doni ose tërhiqni shiritin e rregullimit për të rregulluar intensitetin e efektit të sfondit.
- 3 Kur në ekranin e shikimit paraprak shfaqet **Gati**, shtypni ikonën e bërjes së fotografisë () për të bërë një fotografi ose shtypni ikonën e fillimit të regjistrimit () për të regjistruar një video.





- Opsionet e disponueshme mund të ndryshojnë në varësi të metodës së shkrepjes.
- Përdoreni këtë veçori në një vend që ka dritë të mjaftueshme.
- Turbullimi i sfondit mund të mos aplikohet mirë në kushtet e mëposhtme:
  - Pajisja ose subjekti lëviz.
  - Subjekti është i hollë ose transparent.
  - Subjekti ka ngjyrë të ngjashme me sfondin.
  - Subjekti ose sfondi është bosh.

## Modaliteti Pro / Modaliteti Pro video

Bëni fotografi ose video ndërsa rregulloni manualisht opsionet e ndryshme të shkrepjes, si për shembull vlerën e ekspozimit ose vlerën ISO.

Në listën e metodave të shkrepjes, shtypni **MË TEJ** → **PRO** ose **VIDEO PRO**. Zgjidhni opsionet dhe personalizoni konfigurimet, dhe pastaj shtypni ikonën e bërjes së fotografisë () për të bërë një foto ose shtypni ikonën e fillimit të regjistrimit () për të regjistruar një video.

Nëse doni të kontrolloni informacionin për cilindo opsion, zgjidhni një opsion dhe shtypni ikonën Rreth cilësimit të zgjedhur (). Për të rivendosur opsionet që vendosni, shtypni ikonën e rivendosjes ()

## Ndryshimi i rezolucionit

Mund të bëni video me rezolucion të lartë me rezolucion maksimal prej 8K.

Në opsionet e regjistrimit, shtypni ikonën e FHD 30 fps (<sup>FHD</sup><sub>30</sub>) për të ndryshuar rezolucionin siç e doni, dhe regjistroni një video.

Kur të keni mbaruar regjistrimin e një videoje, luajeni në aplikacionin **Galeria**. Kur shtypni ikonën e fotografimit () mbi një kuadro që ju pëlqen, kuadroja do të ruhet si fotografi.



## Ndarja e zonës së fokusit dhe zonës së ekspozimit

Mund të ndani zonën e fokusit dhe zonën e ekspozimit.

Prekni dhe mbani prekur ekranin e shikimit. Kuadroja AF/AE do të shfaqet në ekran. Tërhiqeni kuadron në zonën ku doni të ndani zonën e fokusit dhe zonën e ekspozimit.

## Metoda e ushqimit

Bëni foto të ushqimeve me ngjyra më të gjalla.

- 1 Në listën e metodave të shkrepjes, shtypni **MË TEJ** → **USHQIM**.  
Në ekran do të shfaqet një kuadro dhe zona jashtë kuadros do të jetë e turbullt.
- 2 Për të ndryshuar përmasat e kuadros, tërhiqni një cep të kuadros.  
Shtypni zonën që doni ose tërhiqeni kuadron për ta lëvizur.
- 3 Shtypni ikonën e kontrolleve të shpejta () → ikonën e temperaturës së ngjyrave () dhe tërhiqeni shiritin e rregullimit për të rregulluar temperaturën e ngjyrave.
- 4 Shtypni ikonën e bërjes së fotografisë () për të bërë një fotografi.

## Metoda e panoramës

Duke përdorur metodën e panoramës, bëni një seri fotosh dhe pastaj qepini së bashku për të krijuar një skenë të gjerë.

- 1 Në listën e metodave të shkrepjes, shtypni **MË TEJ** → **PANORAMË**.
- 2 Shtypni ikonën e bërjes së fotografisë (○) dhe lëvizni pajisjen me ngadalë në një drejtim. Mbajeni imazhin brenda kuadros në shikuesin e pamjes të kamerës. Nëse imazhi i shikimit është jashtë kuadros ose ju nuk e lëvizni pajisjen, pajisja do të ndalojë automatikisht bërjen e fotove.
- 3 Shtypni ikonën e përfundimit (■) për të ndaluar bërjen e fotografive.

 Mos bëni fotografi të sfondeve të largëta, si për shembull qielli bosh ose muri bosh.

## Metoda e lëvizjeve të ngadalta





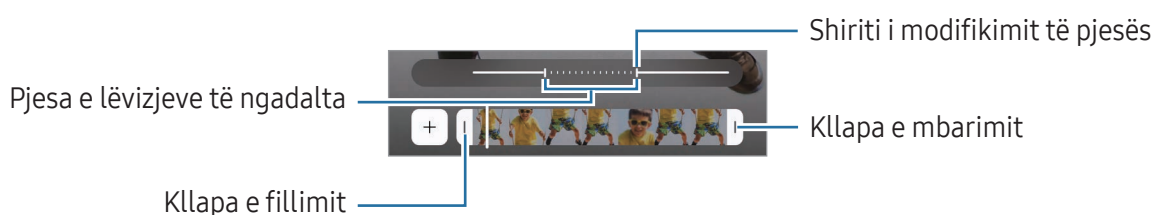



Regjistroni një video për ta parë me lëvizje të ngadalta. Mund të shikoni pjesë të caktuara të videove tuaja që të luhen në lëvizje të ngadalta.

- 1 Në listën e metodave të shkrepjes, shtypni **MË TEJ** → **ME NGADALËSIM** dhe shtypni ikonën e fillimit të regjistrimit (●) për të regjistruar një video.
- 2 Kur të keni mbaruar regjistrimin, shtypni ikonën e ndalimit të regjistrimit (■) për të ndaluar.
- 3 Në ekranin e shikimit, shtypni figurën e vogël të shikimit.  
Pjesa e shpejtë e videos do të vendoset si pjesë me lëvizje të ngadalta dhe videoja do të fillojë të luhet. Deri në dy pjesë me lëvizje të ngadalta do të krijohen në bazë të videos.  
Për ta modifikuar pjesën me lëvizje të ngadalta, shtypni ikonën e modifikimit (✎) → ikonën e shpejtësisë (⚙️) dhe tërhiqeni shiritin e modifikimit të seksionit në të majtë ose në të djathtë.





## Metoda e hiperlapsit

Regjistroni skena, të tilla si njerëz ose makina që kalojnë, dhe shikojini si video me lëvizje të shpejta.

- 1 Në listën e metodave të shkrepjes, shtypni **MË TEJ** → **HYPERLAPSE**.
  - 2 Shtypni ikonën e shpejtësisë () dhe zgjidhni një opsion shpejtësisë kuadrosh.
    - Nëse e vendosni frame-rate në **AUTO**, pajisja do të rregullojë automatikisht frame-rate sipas shpejtësisë së ndryshimit të skenave.
    - Nëse doni të regjistroni gjurmët e yjeve, vendoseni shpejtësinë e kuadrove tek ikona e natës treqind herë më shpejt () dhe shtypni ikonën e gjurmës së yjeve ()
  - 3 Shtypni ikonën e fillimit të regjistrimit () për të filluar regjistrimin.
  - 4 Shtypni ikonën e ndalimit të regjistrimit () për të përfunduar regjistrimin.
-  Mund të përdorni veçorinë e hiperlapsit natën duke shtypur ikonën e shpejtësisë () → ikonën e natës pesëmbëdhjetë herë më shpejt () ose ikonën e natës dyzet e pesë herë më shpejt () tek opsionet e shkrepjes. Kjo veçori është e mirë për të bërë gjëra të tilla si, fotografimi i makinave në lëvizje, duke e bërë edhe dritën të duket sikur lëviz.

## Personalizimi i cilësimeve të kamerës.

Në ekranin e shikimit paraprak, shtypni ikonën e kontrolleve të shpejta () → ikonën e cilësimeve (). Disa opsione mund të mos jenë të disponueshme në varësi të metodës së shkrepjes.

### Funksionalitete inteligjente

- **Skanimi:** Vendoseni pajisjen që të skanojë dokumente, tekst ose kode QR nga ekranin e shikimit paraprak.
- **Sugjerimet për foto:** Vendoseni pajisjen që t'ju sugjerojë kompozicionin ideal për foton duke dalluar pozicionin dhe këndin e subjektit tuaj.
- **Përmirësuesi i fotove**
  - **Jepi përparësi cilësisë / Balancim / Jepi përparësi shpejtësisë:** Zgjidhni një opsion cilësie.
  - **Pikasja e skenës:** Vendoseni pajisjen që të rregullojë cilësimet e ngjyrave dhe të aplikojë automatikisht efektin e optimizuar në varësi të subjektit ose skenës.
- **Filtrat e personalizuar:** Krijoni filtrin tuaj duke përdorur një imazh me një ton ngjyrash që ju pëlqen nga **Galeria**.

## Fotot



- **Formati i fotos:** Zgjidhni se si doni ta ruani fotografinë.
  - **Foto me eficiencë të lartë:** Bëni fotografi në formatin e imazhit me efikasitet të lartë (HEIF).
  - **Format i fotos i regjimit Pro:** Zgjidhni formatin e skedarit për ruajtjen e fotografive të bëra në modalitetin Pro. Skedarët JPEG i kompresojnë fotografitë dhe zënë më pak vend në magazinë. Skedarët RAW (formati DNG i skedarëve) i ruan të gjitha të dhënat e një fotografie për të pasur cilësinë më të lartë të imazhit dhe i ruajnë fotografitë të pakompresuara, por zënë më shumë vend në magazinë. Kur zgjidhni **Formatet RAW dhe JPEG**, secila fotografi ruhet në dy formate, DNG dhe JPG.
- **Shenja ujore:** Shtoni një watermark kur bëni fotografi.
- **Foto lëvizore:** Vendosni që të bëni një klip videoja nga pak sekonda para, ose si para edhe pas shtypjes së butonit të kamerës. Gjithashtu mund të vendosni opsionet e reagimit me audio.

## Videot

- **Formati i videos**
  - **HEVC (me eficiencë të lartë) / H.264 (më e pajtueshmja):** Zgjidhni formatin e videos.
  - **Video me bit-rate të lartë:** Rritni bitrate të videove. Nëse e përdorni këtë veçori, madhësia e skedarit mund të jetë më e madhe se ajo e videove normale.
  - **HDR:** Shtoni opsionin HDR në ekranin e shikimit paraprak.
  - **Log:** Shtoni opsionin e videos regjistër në ekranin e shikimit paraprak.
  - **APV:** Shtoni opsionin APV në ekranin e shikimit paraprak. Kur e aktivizoni këtë veçori, mund të regjistroni dhe të modifikoni videot me cilësi kinematografike duke përdorur kodekun Advanced Professional Video (APV).
-  • Mund të mos jeni në gjendje të luani video HEVC në pajisje të tjera ose t'i ndani ato online.
  - Nuk mund të regjistroni video në formatin HEVC në disa modalitete regjistrimi.
  - Për të luajtur videot HDR siç duhet, pajisja duhet të mbështetë HDR.
- **Auto FPS:** Vendoseni pajisjen që të regjistrojë video më të ndriçuara në kushte ndriçimi të ulët duke optimizuar automatikisht shpejtësinë e kuadrove.
- **Stabilizimi i videos:** Aktivizoni anti-dridhjet për të reduktuar ose eliminuar imazhin e turbullt që vjen nga dridhjet e kamerës ndërsa regjistroni një video.

- **Regjistrime duale:** Ndryshoni opsionin e ruajtjes për regjistrimet dyshe.
- **Opsionet audio**
  - **Mikrofoni për zoom zmadhues:** Kur regjistroni një video, mund të regjistroni zërin nga drejtimi i afruar me volum më të lartë.
  - **Regjistrimi audio 360:** Mund të regjistroni video me tinguj më magjepsës 3D duke përdorur kufje Bluetooth që mbështetin veçorinë e regjistrimit 360 të audios.
  - **Riliximi audio:** Mund të luani media pa e ndaluar ndërsa regjistroni video. Media do të ndalojë kur veçoria e regjistrimit 360 të audios të aktivizohet.
- **Ruaj te magazina e jashtme:** Ruajini videot në magazinën e jashtme të lidhur.

### Të përgjithshme

- **Auto-fokusi gjurmues:** Vendoseni pajisjen të ndjekë dhe të fokusohet automatikisht në një subjekt të zgjedhur. Kur zgjidhni një subjekt në ekranin e shikimit, pajisja do të fokusohet te subjekti edhe nëse subjekti lëviz ose nëse ndryshoni pozicionin e kamerës.
  -  Ndjekja e një subjekti mund të dështojë në kushtet e mëposhtme:
    - Subjekti është shumë i madh ose shumë i vogël.
    - Subjekti lëviz tepër.
    - Subjekti është i ndriçuar nga pas ose po shkrepni në një vend të errët.
    - Ngjyrat ose strukturat në subjekt dhe në sfond janë njëlloj.
    - Subjekti ka struktura horizontale, si për shembull grila.
    - Kamera tundet tepër.
    - Rezolucioni i videos është i lartë.
    - Kur zmadhoni ose zvogëloni duke përdorur zmadhimin optik.
- **Udhëzuesi i kompozimit:** Trego vijat drejtuese të shikuesit të pamjes për të ndihmuar kompozicionin kur zgjidhni subjektet.
- **Etiketat e vendndodhjes:** Ngjitni një etiketë vendndodhjeje GPS në foto.
  -  • Fuqia e sinjalit GPS mund të bjerë në vende ku ka pengesa të sinjalit si për shembull midis ndërtesave ose në zona të nëndheshme ose në kushte të këqija të motit.
  - Vendndodhja juaj mund të shfaqet në fotot tuaja kur i ngarkoni ato në Internet. Për të shmangur këtë, çaktivizoni cilësimin e etiketës të vendndodhjes.

- **Ruaj selfiet siç para-afishohen:** Vendoseni pajisjen që t'i ruajë fotografitë ose videot ndërsa shfaqen në ekranin e shikimit kur bëhen me kamerën përpara pa i kthyer ato.
- **Rr. lart/poshtë mbi para-afi. që:** Zgjidhni një veprim për t'u kryer kur rrëshqitni lart ose poshtë në ekranin e shikimit paraprak.
- **Mënyrat e shkrepjes**
  - **Shtyp Butonat e Volumit që:** Bëni fotografi ose video, zmadhoni ose zvogëloni, ose kontrolloni volumin duke përdorur butonin e volumit.
  - **Komandat zanore:** Bëni fotografi ose video duke përdorur komandat me zë.
  - **Butoni Shkrepës i pezullt:** Shtoni një buton tjetër të lëvizshëm kudo në ekran për të bërë fotografi.
  - **Trego pëllëmbën:** Tregoni pëllëmbën te kamera përpara për të bërë selfie ose për të filluar të regjistroni video.
- **Cilësimet për t'u mbajtur:** Ruajini cilësimet që keni përdorur për herë të fundit, si për shembull modaliteti i shkrepjes, kur hapni kamerën.
- **Feedback-u me dridhje:** Vendoseni pajisjen që të dridhet në situata të caktuara, si për shembull kur shtypni butonin e kamerës.
- **Camera Assistant:** Shkarkoni aplikacionin **Camera Assistant** dhe vendosni cilësimet shtesë të kamerës.

### Privatësia

- **Lejet:** Shikoni lejet që duhen për të përdorur aplikacionin Kamera.
- **Reseto cilësimet:** Rivendosni cilësimet e kamerës.
- **Rreth Kamerës:** Shikoni versionin dhe informacione ligjore të aplikacionit Kamera.
- **Na kontakto:** Bëni pyetje ose shikoni pyetjet e bëra shpesh.



Disa veçori mund të mos jenë të disponueshme në varësi të modelit.

# Galeria

## Hyrje

Shikoni imazhet dhe videot e ruajtura në pajisjen tuaj. Gjithashtu mund të menaxhoni imazhet dhe videot sipas albumeve ose të krijoni histori.

## Përdorimi i galerisë

Hapni aplikacionin **Galeria**.



## Shikimi i figurave

Hapni aplikacionin **Galeria** dhe zgjidhni një imazh. Për të parë skedarët e tjerë, lëvizni majtas ose djathtas në ekran.

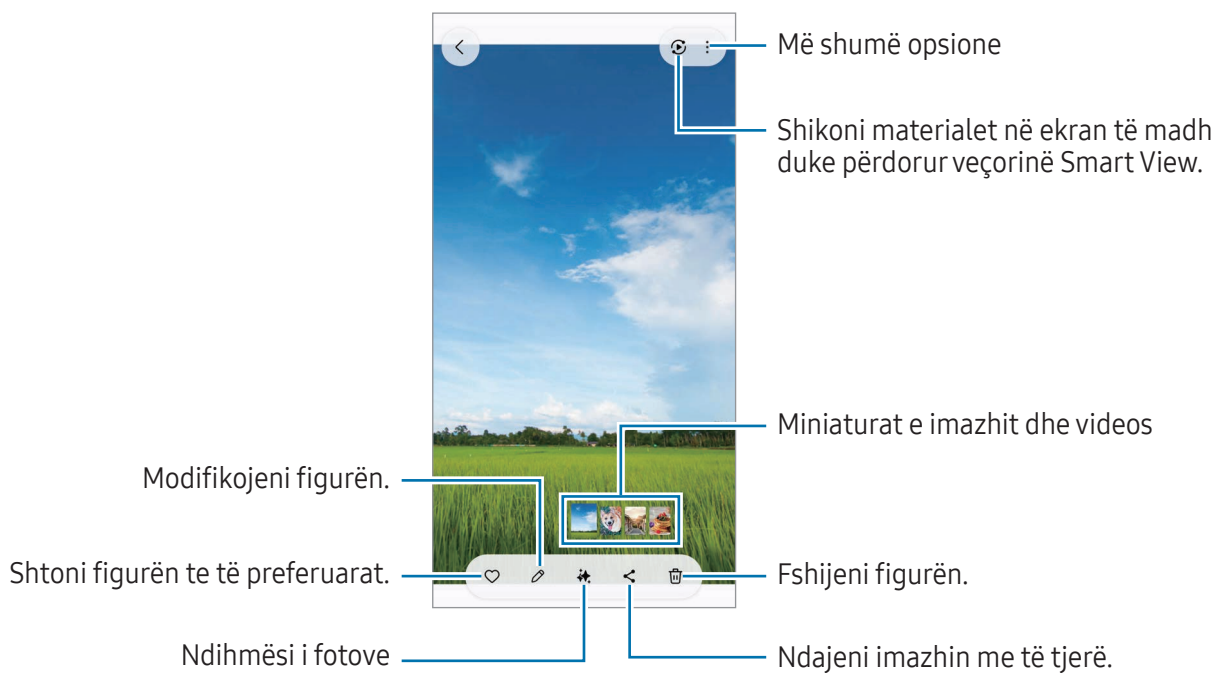

## Rimasterimi i imazheve

Mund të përmirësoni imazhet e paqarta, të turbullta dhe me rezolucion të ulët.

- 1 Hapni aplikacionin **Galeria** dhe zgjidhni një imazh.
- 2 Lëvizni sipër në ekran dhe shtypni **Rimasterizim**.  
Mund të shikoni pamjen para dhe pas.
- 3 Shtypni ikonën e ruajtjes (↓) për ta ruajtur imazhin e masterizuar.

## Nxjerrja e objekteve nga imazhet

Ndajeni një objekt nga sfondi dhe nxirreni. Mund ta kopjoni imazhin e nxjerrë ose ta përdorni në mënyra të ndryshme duke e ruajtur si ngjitëse ose si imazh.

- 1 Hapni aplikacionin **Galeria** dhe zgjidhni një imazh ose një video.
- 2 Prekni dhe mbani prekur mbi objektin që doni të nxirrni dhe zgjidhni një opsion.  
Kur zgjidhni një imazh të bërë me veçorinë e fotove me lëvizje, do të shfaqet veçoria **Ruaj si GIF**. Nëse donit a ruani imazhin e ekstraktuar si GIF, shtypni **Ruaj si GIF**.



Për videot, kjo veçori është e disponueshme vetëm kur ato janë ndaluar.

## Prerja e imazheve të zmadhuara

- 1 Hapni aplikacionin **Galeria** dhe zgjidhni një imazh.
- 2 Hapni dy gishta mbi zonën që doni ta ruani dhe shtypni ikonën e prerjes së shpejtë (✂️). Pjesa e prerë do të ruhet si skedar.

## Shikimi i videove

Hapni aplikacionin **Galeria** dhe zgjidhni një video që doni të luani. Për të parë skedarët e tjerë, lëvizni majtas ose djathtas në ekran.

Për të përdorur më shumë opsione gjatë luajtjes, shtypni ikonën e më shumë opsioneve (☰) → **Hap në Lexuesin video**.

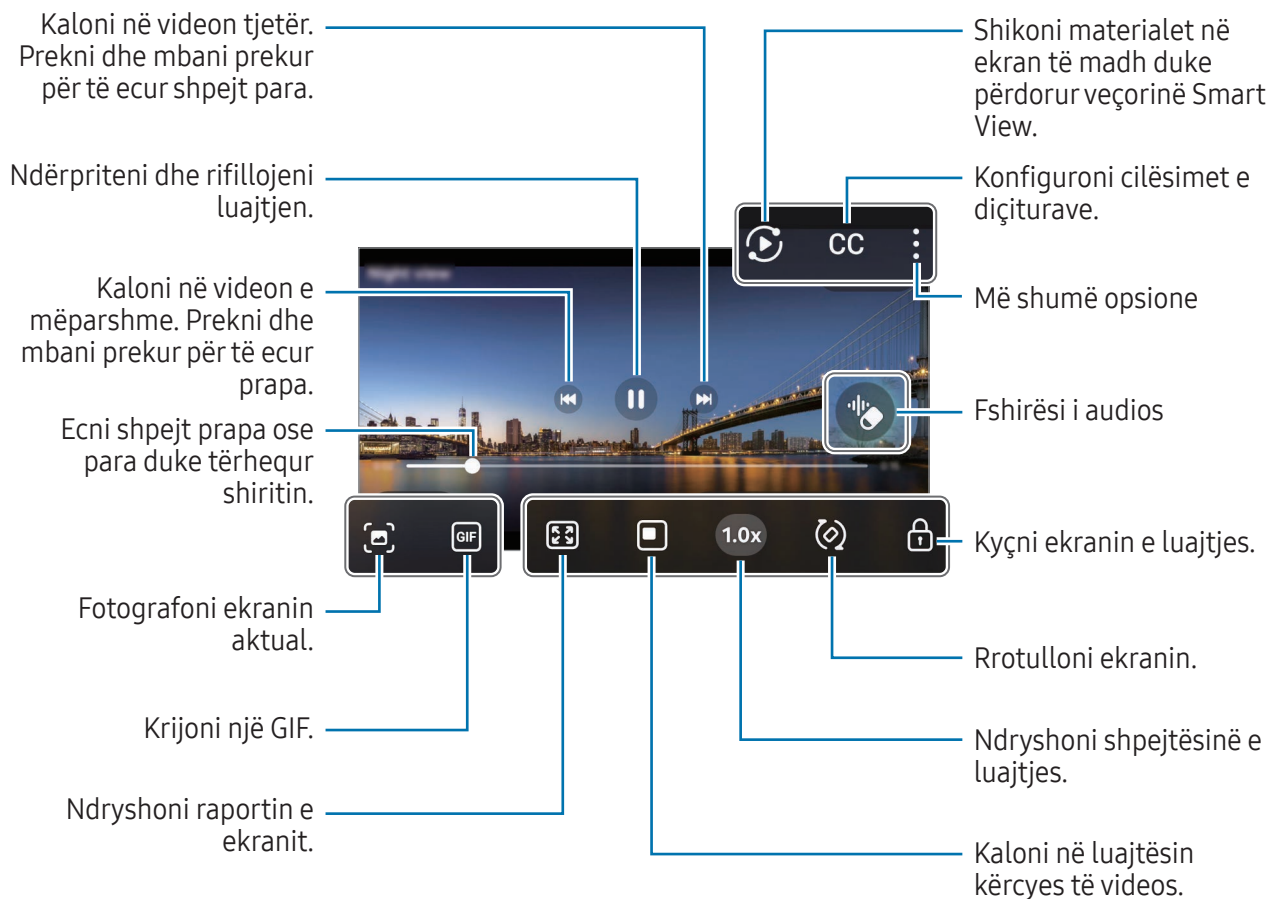

Tërhiqni lart ose poshtë në anën e majtë të ekranit të luajtjes për të rregulluar ndriçimin, ose tërhiqni lart ose poshtë në të djathtë të ekranit të luajtjes për të rregulluar volumin.

Për të ecur shpejt mbrapa ose përpara, lëvizni majtas ose djathtas në ekranin e luajtjes.

## Shikimi i videove me më tepër dritë dhe më të qarta

Rritni ndriçimin e ekranit dhe bëjini ngjyrat më të gjalla kur luani video. Hapni **Cilësimet** dhe shtypni **Funksionalitete të avancuara** → **Ndriçimi i videos** → **Ndritshëm**.



- Kjo veçori është e disponueshme në disa aplikacione.
- Përdorimi i kësaj veçorie do të rritë konsumin e baterisë.

## Albumet

Hapni aplikacionin **Galeria**, shtypni **Albumet** → ikonën e krijimit (+), dhe më pas zgjidhni një lloj albumi.

- **Album:** Krijoni albume të reja dhe shtoni imazhe dhe video manualisht.
- **Album auto:** Krijoni albume që grumbullojnë automatikisht imazhe të njerëzve ose kafshëve që zgjidhni.
- **Grupi:** Krijoni një grup me albume përkatëse.
- **Albumi i bashk.:** Krijoni albume që mund t'i ndani me të tjerë.
- **Albumi familjar i bashkëndarë:** Krijoni albume që mund t'i ndani me familjen tuaj.



Disa veçori mund të mos jenë të disponueshme në varësi të rajonit ose modelit.

## Koleksionet

Imazhet dhe videot do të ndahen automatikisht në kategoritë Histori, Foto ekrani, Njerëz, Vendndodhje dhe Dokumente.

Hapni aplikacionin **Galeria**, shtypni **Koleksionet**, dhe pastaj zgjidhni një koleksion. Nëse doni të ndryshoni kategoritë që shfaqen në ekran ose nëse doni të ndryshoni radhën e kategorive, shtypni **Edito koleksionet**.

## Fshirja e imazheve ose videove

Hapni aplikacionin **Galeria**, prekni dhe mbani prekur një imazh, një video ose një album për ta fshirë, dhe pastaj shtypni **Hiq**.

## Përdorimi i veçorisë së koshit të plehrave.

Imazhet dhe videot që fshini do të fshihen përfundimisht te koshi i plehrave. Skedarët do të fshihen pas një periudhe të caktuar.

Për t'i parë skedarët në koshin e plehrave, hapni aplikacionin **Galeria** dhe shtypni **Menyja** → **Koshi i mbeturinave**. Për të rivendosur skedarët, shtypni **Përzgjidh**, zgjidhni skedarët dhe më pas shtypni **Restauro**.

## Bixby

Bixby është një ndërfaqe përdoruesi që ju ndihmon ta përdorni pajisjen më lehtë. Mund t'i thoni Bixby çfarë doni. Bixby do të hapë një veçori që kërkoni ose do t'ju tregojë informacionet që doni.

Vizitoni [www.samsung.com/bixby](http://www.samsung.com/bixby) për më shumë informacion.



Bixby është i disponueshëm vetëm në disa gjuhë, ndaj mund të mos jetë i disponueshëm në varësi të rajonit.

### Zgjimi i Bixby

Ndërsa shtypni dhe mbani shtypur butonin anësor, thojini Bixby çfarë doni. Për ta përdorur këtë veçori, hapni **Cilësimet** dhe shtypni **Funksionalitete të avancuara** → **Butoni Anësor** → **Shtypje e gjatë** → **Bixby**.

Ose thoni shprehjen e zgjimit, si për shembull “Hi, Bixby” ose “Bixby”, dhe më pas thoni çfarë doni.

### Vendosja e një shprehjeje zgjimi

1 Hapni **Cilësimet** dhe shtypni **Funksionalitete të avancuara** → **Bixby** → **Regjistrimi zanor**.

2 Zgjidhni shprehjen e zgjimit që doni nën **Zgjimi me zë**.



Kur e hapni këtë aplikacion për herë të parë ose e rihapni pasi keni bërë një rivendosje të të dhënave, ndiqni udhëzimet në ekran për të përfunduar konfigurimin fillestar.

## Multi window

### (Përdorimi i disa aplikacioneve njëherësh)

Përdorini aplikacionet njëkohësisht në pamjen e ekranit të ndarë ose disa aplikacione në pamjen pop-up.

 Disa aplikacione mund të mos e mbështetin këtë veçori.

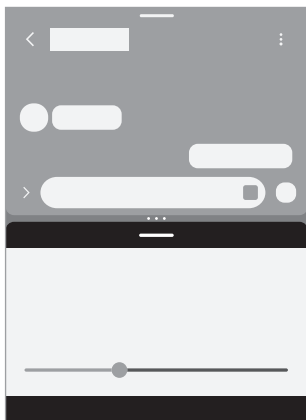

Pamja në ekran të ndarë

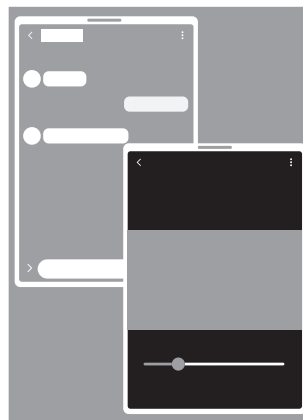

Pamja kërcyese

### Hapja e Multi window

- Butoni Të Fundit

Rrëshqitni butonin Të fundit (|||), shtypni një ikonë aplikacioni, dhe më pas shtypni **Hap në pamjen me ekran të ndarë** ose **Hap në pamjen kërcyese**.

- Rrëshqit ekranin

Hapni **Cilësimet**, shtypni **Funksionalitete të avancuara** → **Multi-Window**, dhe më pas shtypni çelësin **Rrëshqit për ekran të ndarë** ose **Rrëshqit për pamje kërcyese** për ta aktivizuar.

-  • Vizatoni rrathë (•••) midis dritareve të aplikacioneve për të rregulluar madhësinë e dritareve.
- Shtypni rrathët (•••) midis dritareve të aplikacioneve dhe shtypni ikonën e shtimit të çiftit të aplikacioneve (☆). Aplikacionet që përdorni në pamjen e ekranit të ndarë do të ruhen si çift aplikacionesh.
- Tërhiqeni dorezën e Multi window (—) në një vend të ri për ta lëvizur dritaren e aplikacionit.
- Kur shtypni dorezën e multi window (—), do të shfaqen menytë e disponueshme.

## Interneti Samsung

Shfletoni internetin për të kërkuar informacione dhe shënoni faqet tuaja të preferuara të internetit për t'i hapur ato me lehtësi.

- 1 Hapni aplikacionin **Internet**.
- 2 Formoni adresën e internetit ose fjalën kyçe dhe pastaj shtypni **Shko**.

Nëse shiriti i mjeteve nuk shfaqet, rrëshqitni pak poshtë në ekran.

Për të kaluar shpejt midis skedave, shtypni ikonën e skedave (☰) ose lëvizni majtas ose djathtas në fushën e adresës.

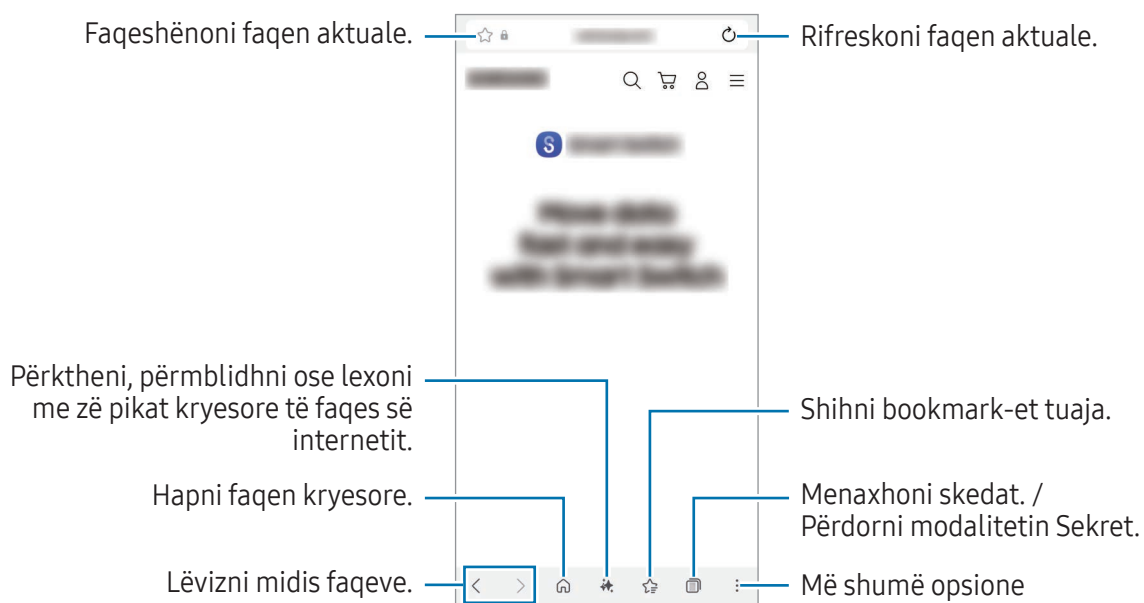

### Përdorim i modalitetit Sekret

Nëse doni të vendosni një fjalëkalim për modalitetin Sekret, mund të mos i lejoni të tjerët të shikojnë historinë e kërkimit, historinë e shfletimit, faqeshënimet dhe faqet e ruajtura.

- 1 Shtypni ikonën e skedave (☰) → ikonën “Aktivizo modalitetin Sekret” (👁️).
- 2 Shtypni çelësin **Kyçe Regjimin sekret** për ta aktivizuar, shtypni **Fillo**, dhe pastaj vendosni një fjalëkalim për modalitetin Sekret.

Në modalitetin Sekret, pajisja do të ndryshojë ngjyrën e shiritave të veglave. Për të çaktivizuar modalitetin Sekret, shtypni ikonën e skedave (☰) → ikonën Skedat (☰).

## Samsung Health

Samsung Health ju ndihmon të kontrolloni mirëqenien dhe paraqitjen tuaj fizike. Vendosni synime fitnesi, kontrolloni progresin dhe ndiqni mirëqenien dhe fitnesin tuaj të përgjithshëm. Gjithashtu mund të krahasoni regjistrimet e numrit të hapave me përdoruesit e tjerë të Samsung Health dhe të shikoni këshilla për shëndetin.

Hapni aplikacionin **Health**. Vizitoni [www.samsung.com/samsung-health](http://www.samsung.com/samsung-health) për më shumë informacion.

## Samsung Notes

### Hyrje

Krijoni shënime duke formuar tekst nga tastiera ose duke shkruar me dorë ose vizatuar në ekran. Gjithashtu mund të futni imazhe ose regjistrime zëri në shënimet tuaja.

 Disa veçori mund të mos jenë të disponueshme në varësi të modelit.

### Krijimi i shënimeve

1 Hapni aplikacionin **Notes**, shtypni ikonën e krijimit () dhe pastaj krijoni një shënim.

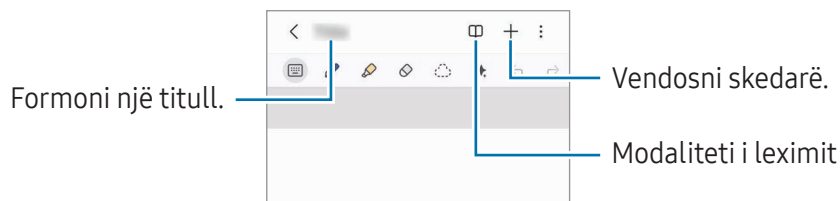

2 Kur të keni mbaruar kompozimin e shënimit, shtypni butonin Prapa (<) për ta ruajtur. Nëse doni ta ruani shënimin në një format tjetër skedari, shtypni ikonën e më shumë opsioneve (⋮) → **Ruaj si**.

### Fshirja e shënimeve

Prekni dhe mbani prekur një shënim për ta fshirë, dhe shtypni **Hiq**.

## Sinkronizimi i shënimeve

Mund të kontrolloni dhe modifikoni shënimet në të gjitha pajisjet tuaja në të cilat jeni identifikuar me të njëjtën llogari Samsung.

Hapni aplikacionin **Notes**, shtypni ikonën e sirtarit të navigimit (☰) → ikonën e cilësimeve (⚙️), dhe më pas shtypni çelësin **Sinkronizo me Samsung Cloud** për ta aktivizuar.

## Kompozimi i shënimeve me shkrim dore

Në ekranin e kompozuesit, vizatoni ose shkruani me dorën tuaj.

Mund ta bëni më të madh shkrimin e dorës nëse zmadhoni ekranin duke hapur dy gishtat mbi të.

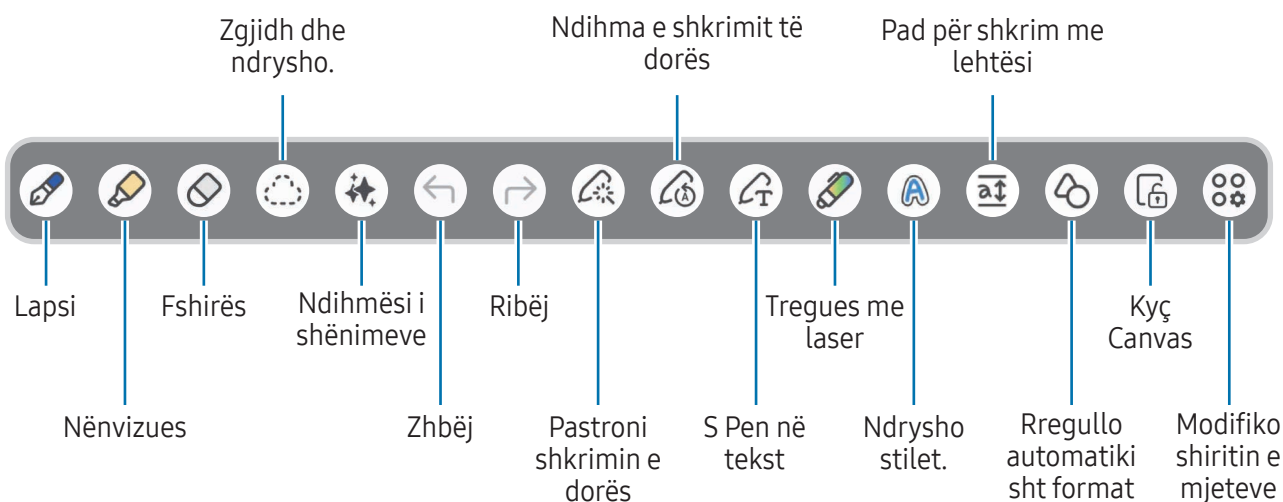

📌 Nëse komandat me gisht nuk punojnë në një model që ka S Pen, shtypni ikonën e më shumë opsioneve (☰) → **Ndiz vizatimin me gisht**.

## Përdorimi i fshirëses

Kur doni të fshini shkrimin e dorës nga një shënim, shtypni ikonën e modalitetit të fshirësit (🔍) dhe zgjidhni një zonë për ta fshirë. Ose ndryshe, zgjidhni një zonë ndërsa shtypni dhe mbani shtypur butonin e S Pen.

Për të ndryshuar llojin e fshirëses, shtypni ikonën e modalitetit të fshirësit (🔍) edhe njëherë.

- **Fshirësi i strokave:** Fshini rreshtin që zgjidhni.
- **Fshirës me zona:** Fshini vetëm zonën që zgjidhni. Mund të rregulloni përmasën e fshirësit duke tërhequr shufrën e rregullimit të madhësisë.

📌 Edhe me fshirësin më të vogël, përsëri mund të mos jeni në gjendje të fshini saktë pjesën që doni.

## Modifikimi i shënimeve të shkruara me dorë

Modifikoni shënimet e shkruara me dorë duke përdorur opsione të ndryshme modifikimi, si prerje, lëvizje ose ndryshim përmase.

- 1 Kur ka shkrim dore mbi shënim, shtypni ikonën e modalitetit të zgjedhjes (☰).  
Për të ndryshuar formën e zgjedhjes, shtypni ikonën e modalitetit të zgjedhjes (☰) edhe një herë.
- 2 Shtypni ose vizatoni një vijë rreth informacionit për të zgjedhur.
  - Për ta lëvizur në një vend tjetër, zgjidheni informacionin dhe pastaj tërhiqeni në një vend të ri.
  - Për të ndryshuar madhësinë e zgjedhjes, shtypni informacionin dhe tërhiqeni një cep të kuadros që shfaqet.
- 3 Ndryshoni informacionin duke përdorur opsionet e disponueshme.

## Rregullimi i shkrimit të dorës ose konvertimi në tekst

Për t'i drejtuar horizontalisht shkrimet e dorës ose vizatimet, shtypni ikonën e pastrimit të shkrimit të dorës (☰) → **Drejtvendose shkrimin me dorë**.

Për ta ndërruar shkrimin e dorës me tekstin e konvertuar, shtypni ikonën e pastrimit të shkrimit të dorës (☰) → **Konverto në tekst**. Kur shfaqet ekrani i shikimit paraprak, shtypni **Shtoje te** dhe zgjidhni një opsion që doni.

Nëse e ndërroni menjëherë shkrimin e dorës me tekst, shtypni ikonën e kthimit të S Pen në tekst (☰) dhe më pas shkruani në ekran me S Pen.

## Ndryshimi i stileve

Mund ta ndryshoni stilin e shkrimit të dorës dhe të vizatimeve.

Pasi të keni shkruar ose vizatuar në ekran, shtypni dy herë ikonën e ndryshimit të stilit (A) dhe zgjidhni një ngjyrë ose trashësi vije që doni. Më pas shtypni ku doni ta ndryshoni stilin.

## Përdorimi i padit për shkrim me lehtësi

Tek ekrani i kompozuesit të shënimit, shtypni ikonën e bllokut të shkrimit me lehtësi (a). Fusha e hyrjes do të zmadhohet dhe do të shfaqet si pad për të shkruar me lehtësi.

## Rregullimi automatikisht i formave

Shtypni ikonën e rregullimit automatik të formave (☰) dhe vizatoni një formë. Forma do të rregullohet.

## Regjistrimi i zërave te shënimet

Bëni një regjistrim të zërit tuaj ndërsa krijoni një shënim, dhe më pas materiali do të sinkronizohet me regjistrimin.

Në ekranin e kompozimit të shënimit, shtypni ikonën e futjes (+) → **Regjistrimi zanor** dhe krijoni një shënim.

Zgjidhni një shënim nga lista dhe shtypni ikonën e hapjes së regjistruarit me zë (ⓘ) → ikonën e luajtjes (▶) për të luajtur regjistrimin. Më pas, materiali që keni krijuar gjatë regjistrimit, do të shfaqet në ekran së bashku me regjistrimin.

## Ngulja e një shënimi në ekranin fillestar

Nguleni një shënim në ekranin fillestar për ta parë dhe ndryshuar atë.

- 1 Hapni aplikacionin **Notes**.
- 2 Zgjidhni një shënim dhe shtypni ikonën e më shumë opsioneve (⋮) → **Shtoje te** → **Ekran bazë** → **Shto**.  
Shënimi do të shtohet në ekranin fillestar.

## Kapja e materialeve

Mund të shtoni materiale te një shënim, si për shembull një link faqeje interneti ose një imazh.

- 1 Kur ka materiale që doni t'i kapni ndërsa përdorni aplikacionin **Interneti Samsung** ose **Galeria**, hapni aplikacionin **Notes** në pamjen e ekranit të ndarë ose në pamjen pop-up. Për më shumë informacion rreth pamjes së ekranit të ndarë ose pamjes pop-up, shikoni [Multi window](#).  
Ose shtypni dy herë ekranin ndërsa mbani shtypur butonin e S Pen, ose hapni panelin e Komandës ajrore dhe shtypni **Krijo shënim**.  
Opsionet që mund të përdorni do të shfaqen në fund të ekranit të kompozuesit.
- 2 Zgjidhni një opsion që doni.

## Samsung Members

Anëtarët e Samsung ofron shërbime mbështetjeje për klientët, si për shembull diagnostikim të problemeve të pajisjes dhe i lejon përdoruesit të paraqesin pyetje dhe raporte gabimesh. Gjithashtu mund të ndani informacione me të tjerë në komunitetin e përdoruesve të Galaxy ose të shikoni lajmet dhe këshillat më të fundit. Anëtarët e Samsung mund t'ju ndihmojnë të zgjidhni çfarëdo problemi që mund të hasni ndërsa përdorni pajisjen tuaj.

Hapni aplikacionin **Members**.

Nëse keni pyetje gjatë përdorimit të aplikacioneve të tjera Samsung, hapni menyne e cilësimeve të aplikacionit dhe zgjidhni opsionin “na kontaktoni”.

- **Zbulo:** Mund të merrni informacion zyrtar nga Samsung, si për shembull lançimet e produkteve Galaxy dhe buletine.
- **Komuniteti:** Mund të komunikoni me përdorues të tjerë Galaxy lidhur me tema të ndryshme dhe të ndani informacion me ta.
- **Mbështetje:** Mund të përdorni shërbimet e mbështetjes për klientin, si reagimi ose diagnostikimi i telefonit, të cilat mund t'ju ndihmojnë të kontrolloni nëse pajisja juaj po funksionon siç duhet.



Veçoritë e disponueshme mund të ndryshojnë në varësi të versionit të softuerit, versionit të aplikacionit ose modelit të pajisjes.

## Samsung Kids

Mund t'u ndaloni fëmijëve përdorimin e disa aplikacioneve të caktuara, të caktoni kohën e përdorimit të tyre, dhe të konfiguroni cilësimet për të siguruar një mjedis argëtues dhe të sigurt për fëmijët kur përdorin pajisjen.

Hapni **Cilësimet** dhe shtypni **App-et** → **Samsung Kids** → **Hap**. Kur hapni Samsung Kids për herë të parë ose pas bërjes së një rivendosjeje fabrike, ndiqni udhëzimet në ekran për të përfunduar konfigurimin.

Në ekranin e Samsung Kids, zgjidhni aplikacionin që doni të përdorni.



Metoda e kyçjes së ekranit që keni vendosur ose PIN-i i krijuar do të përdoret kur aktivizoni veçorinë **Kontrollet Prindërore** ose kur mbyllni Samsung Kids.

## Përdorimi i veçorive të kontrollit prindëror

Mund të konfiguroni cilësimet për Samsung Kids dhe të shihni historinë e përdorimit.

Në ekranin e Samsung Kids, shtypni ikonën e më shumë opsioneve (☰) → **Kontrollet Prindërore** dhe formoni kodin e zhbllokimit.

## Mbyllja e Samsung Kids

Për ta mbyllur Samsung Kids, shtypni butonin Prapa (<) ose shtypni ikonën e më shumë opsioneve (☰) → **Mbylle Samsung Kids**, dhe më pas vendosni kodin e zhbllokimit.

## Samsung Global Goals

Synimet Botërore, të cilat janë vendosur nga Asambleja e përgjithshme e Kombeve të Bashkuara në vitin 2015, përmban synime që kanë për qëllim krijimin e një shoqërie të qëndrueshme. Këto synime kanë fuqinë t'i japin fund varfërisë, të luftojnë pabarazinë, dhe të ndalojnë ndryshimin e klimës.

Me Samsung Global Goals, mësoni më shumë rreth synimeve globale dhe bashkohuni me lëvizjen për një të ardhme më të mirë.

## Samsung TV Plus

Zgjidhni kanalet që doni të përdorni duke përdorur një televizor, dhe kënaquni me video të ndryshme falas.

Hapni aplikacionin **TV**.



Ky aplikacion mund të mos jetë i disponueshëm në varësi të rrjetit ose modelit.

## Samsung Find

Mund ta gjeni pajisjen edhe nëse nuk është e lidhur në rrjet. Mund të ndani vendndodhjen tuaj me njerëzit që caktoni paraprakisht.

Hapni aplikacionin **Find**.

## Samsung Shop

**Samsung Shop** është shërbimi për blerje që ofrohet nga Samsung. Në të jepen informacione lidhur me produktet dhe shërbimet e Samsung dhe të partnerëve të tij.

Hapni aplikacionin **Samsung Shop**.



Ky aplikacion mund të mos jetë i disponueshëm në varësi të rrjetit ose modelit.

## Samsung News

Merrni titujt dhe lajmet më të fundit nga burime të ndryshme. Mund të zgjidhni dhe të ndiqni tema dhe burime të ndryshme që ju interesojnë.

Hapni Samsung News duke përdorur një nga këto metoda.

- Hapni aplikacionin **Lajme**.
- Lëvizni në të djathtë në ekranin fillestar. Nëse ekranin Samsung News nuk shfaqet, hapni **Cilësimet** dhe shtypni **Faqja bazë** → **Shto faqe mediash në Ekr. Bazë** → **Samsung News**. Ose prekni dhe mbani prekur një zonë bosh në ekranin fillestar, rrëshqitni në të djathtë, dhe më pas shtypni **Samsung News**.
- Shtypni widget-in Lajmet në ekranin fillestar. Nëse widget-i nuk është në ekranin fillestar, në ekranin Samsung News, shtypni ikonën e më shumë opsioneve (☰) → **Cilësimet** → **Shto widget-in tek Ekranin bazë** → **Shto**. Ose prekni dhe mbani prekur një zonë bosh në ekranin fillestar, shtypni **Mini-Programet** → **Lajme**, zgjidhni një widget, dhe më pas shtypni **Shto**.



Veçoritë e disponueshme mund të ndryshojnë në varësi të versionit të softuerit, versionit të aplikacionit ose modelit të pajisjes.

## Galaxy Store

Mund të blini ose të shkarkoni aplikacione, lojëra, tema ose shërbime të ndryshme me pagesë.

Hapni aplikacionin **Store**.

 Veçoritë e disponueshme mund të ndryshojnë në varësi të versionit të softuerit, versionit të aplikacionit ose modelit të pajisjes.

### Blerja ose shkarkimi i përmbajtjeve

Shfletoni përmbajtjet sipas kategorisë ose shtypni ikonën e kërkimit (Q) për të kërkuar me një fjalë kyçe. Më pas blini ose shkarkoni përmbajtjen që doni.

### Menaxhimi i aplikacioneve dhe përmbajtjeve tuaja

Në ekranin e Galaxy Store, shtypni **Menyja** → **App-et e mia**. Mund të kontrolloni përmbajtjet që keni shkarkuar ose që keni blerë dhe të instaloni sërish përmbajtjet që janë fshirë nga pajisja juaj.

Për të kontrolluar përditësimet e disponueshme për aplikacionet tuaja, shtypni **Menyja** → **Përditësime**. Nëse doni të bëni përditësim, shtypni ikonën Përditëso (↻) pas aplikacioneve që doni ose shtypni **Përd. të gjitha** për t'i përditësuar të gjitha njëherësh.

 Si standard, përditësimi automatik i aplikacioneve është vendosur që të aktivizohet vetëm kur lidheni me një rrjet Wi-Fi. Për të ndryshuar cilësimet e pajisjes, shtypni **Menyja** → ikonën e cilësimeve (⚙️) → **Përditëso auto app-et**, dhe zgjidhni një opsion.

### Shtimi i metodave të pagesave ose kontrollimi i historisë së blerjeve

Në ekranin e Galaxy Store, shtypni **Menyja** → **Mënyrat e pagesës** dhe shtoni një metodë pagese, si për shembull një kartë krediti. Mund ta përdorni metodën e regjistruar të pagesës për të blerë përmbajtje me pagesë në **Galaxy Store**.

Nëse doni të kontrolloni historinë e blerjeve, shtypni **Menyja** → **Receipts**.

## Galaxy Wearable

Duke përdorur aplikacionin Galaxy Wearable, mund të menaxhoni pajisjet tuaja që mbahen në trup. Kur lidhni telefonin tuaj me pajisjen që mbahet në trup, mund të personalizoni cilësimet dhe aplikacionet e pajisjes që vishet në trup.

Hapni aplikacionin **Wearable**.

Shtypni **Fillo** për ta lidhur telefonin tuaj me pajisjen që mbahet në trup. Ndiqni udhëzimet në ekran për të përfunduar konfigurimin. Referojuni udhëzuesit të përdorimit të pajisjes që vishet në trup për më shumë informacion se si ta lidhni me pajisjen tuaj dhe si ta përdorni pajisjen që vishet në trup.

## PENUP (Galaxy S26 Ultra)

PENUP është një shërbim rrjeti social për të ndarë punë artistike të vizatuara me S Pen. Postoni punimet tuaja artistike, shikoni punët artistike të të tjerëve dhe merrni këshilla të dobishme vizatimi.

Hapni aplikacionin **PENUP**.

## Kalendari

Menaxhoni programin tuaj duke vendosur ngjarjet e ardhshme në agjendën tuaj.

Hapni aplikacionin **Kalendari** dhe shtypni ikonën e shtimit të ngjarjes (+) ose shtypni dy herë një datë. Nëse data i ka ruajtur tashmë ngjarjet ose detyrat në të, shtypni datën dhe shtypni ikonën e shtimit të ngjarjes (+).

### Sinkronizimi i ngjarjeve me llogaritë tuaja

- 1 Hapni **Cilësimet**, shtypni **Llogaritë dhe rezervimi** → **Menaxho llogaritë**, dhe më pas zgjidhni një llogari me të cilën të sinkronizoheni.
- 2 Shtypni **Sinkronizo llogarinë** dhe shtypni çelësin **Kalendari** për ta aktivizuar.

Për të shtuar llogari me të cilat të bëni sinkronizim, hapni aplikacionin **Kalendari** dhe shtypni ikonën e sirtarit të navigimit (☰) → **Menaxho kalendarët** → ikonën e më shumë opsioneve (⋮) → **Shto llogari**. Më pas zgjidhni një llogari për të sinkronizuar dhe identifikohuni.

## Reminder

Regjistrojini si përkujtues gjërat që keni për të bërë, dhe merrni njoftime sipas kushtit që keni vendosur.

Hapni **Cilësimet** dhe shtypni **App-et** → **Reminder** → **Hap**. Do të shfaqet ekrani Reminder, dhe ikona e aplikacionit Reminder (✔) do të shtohet në ekranin e aplikacioneve.



- Për të marrë njoftime më të sakta, lidhuni me një rrjet Wi-Fi ose celular.
- Për të përdorur përkujtuesit e vendndodhjeve, duhet të aktivizohet veçoria GPS. Përkujtuesit e vendndodhjes mund të mos jenë të disponueshëm në varësi të modelit.





### Përdorimi i Reminder

Hapni aplikacionin **Reminder**.



- Për të krijuar përkujtues, shtypni **Shto përkujtesë**.
- Për t'i përfunduar përkujtuesit, shtypni ikonën e shënimit të kutisë (○) ose zgjidhni një përkujtues dhe shtypni **U krye**.
- Për të rivendosur përkujtues, shtypni **Përfundoi**, zgjidhni një përkujtues për ta rivendosur, dhe më pas shtypni **Restaur**.
- Për ta fshirë një përkujtues, zgjidhni përkujtues dhe shtypni **Hiq**.

## Regjist. Zanor

Regjistroni ose luani regjistrimet me zë.

- 1 Hapni aplikacionin **Regjist. Zanor**.
- 2 Shtypni ikonën e regjistrimit () për të filluar regjistrimin. Flisni në mikrofon.
  - Shtypni ikonën e pauzës () për ta ndaluar përkohësisht regjistrimin.
  - Kur bëni një regjistrim me zë, shtypni ikonën e shtimit të faqeshënimit () për të futur një faqeshënim.
- 3 Shtypni ikonën e ndalimit () për ta përfunduar regjistrimin.
- 4 Vendosni një emër skede dhe shtypni **Ruaj**.

### Ndryshimi i metodës së regjistrimit

Shtypni ikonën e sirtarit të navigimit () → ikonën e cilësimeve () → **Regjimi Regjistrim** dhe zgjidhni një modalitet.

- **Standard:** Ky është modaliteti standard i regjistrimit.
- **Intervistë:** Pajisja regjistron tingullin nga sipër dhe poshtë pajisjes me volum të lartë duke ulur ndërkohë volumin e tingujve nga anash.

### Luajtja e regjistrimeve me zë të zgjedhura

Kur hapni regjistrimet e intervistave, mund të heshtni ose ç'heshtni burime të caktuara zëri në regjistrim.

- 1 Zgjidhni një regjistrim me zë të bërë te modaliteti i intervistës.
- 2 Për të heshtur burime të caktuara zëri, shtypni **NDEZUR** për drejtimin përkatës në të cilin duhet heshtur zëri.  
Ikona do të ndryshohet në **FIKUR** dhe zëri do të heshtet.

## Skedarët e Mi

### (Shikimi dhe menaxhimi i skedarëve)

Hapni dhe menaxhoni skedarët e ndryshëm të ruajtur në pajisje.

Hapni aplikacionin **Skedarët e Mi**.

Për të kontrolluar nëse ka të dhëna të panevojshme dhe për të liruar magazinën e pajisjes, shtypni **Menaxho magazinën**.

Për të kërkuar skeda ose foldera të tjerë, shtypni **Kërko**.

## Ora





Vendosni alarmet, kontrolloni orën në shumë qytete rreth botës, matni kohën e një ngjarjeje ose caktoni një kohëzgjatje specifike.

Hapni aplikacionin **Ora**.

## Kalkulatori

Bëni llogaritje bazë aritmetike ose shkencore.

Hapni aplikacionin **Kalkulatori**.

-  : Shikoni historinë e llogaritjeve. Për ta fshirë historinë, shtypni **Pastro historinë**. Për të mbyllur panelin e historisë së llogaritjes, shtypni ikonën e tastierës (.
-  : Përdorni mjetin e konvertimit të njësive. Mund të konvertoni vlera të ndryshme si sipërfaqen, gjatësinë ose temperaturën në njësi të tjera.
-  : Shfaq makinën llogaritëse shkencore.

## Moti

Mund të kontrolloni informacionet e motit për vendndodhjen tuaj aktuale ose për vendndodhjen specifike që vendosni.

-  • Për të marrë informacion të motit për vendndodhjen tuaj aktuale, duhet të aktivizoni veçorinë GPS dhe të lejoni që aplikacioni Moti të marrë dhe të përdorë vendndodhjen tuaj aktuale.
- Për të marrë informacion të saktë të motit, duhet të lejoni që aplikacioni Moti të ketë qasje në vendndodhjen tuaj.
- Veçoritë e disponueshme mund të ndryshojnë në varësi të versionit të softuerit, versionit të aplikacionit ose modelit të pajisjes.

### Hapja e aplikacionit Moti

Hapni aplikacionin Moti duke përdorur një nga këto metoda.

- Shtypni widget-in Moti në ekranin fillestar. Nëse widget-i nuk është në ekran, prekni dhe mbani prekur një zonë bosh në ekranin fillestar, shtypni **Mini-Programet** → **Moti**, zgjidhni një widget, dhe më pas shtypni **Shto**.
- Hapni aplikacionin **Moti**. Nëse ikona e aplikacionit nuk është në ekran, shtypni **Kërko** në ekranin e aplikacioneve, kërkoni **Moti**, dhe më pas hapni aplikacionin. Nëse doni të shtoni ikonën e aplikacionit në ekranin e aplikacioneve, në ekranin Moti, shtypni menynë Moti, dhe ikonën e listës së qyteteve (☰) → ikonën e më shumë opsioneve (⋮) → **Cilësimet** dhe shtypni çelësin **Trego Moti tek ekрани App-et** për ta aktivizuar.

### Përdorimi i veçorive kryesore

- Për të shtuar vendndodhjet për të cilat doni të kontrolloni motin, në ekranin Moti, shtypni ikonën Kërko (Q).
- Për të vendosur një vendndodhje kryesore që të shfaqet në widget, prekni dhe mbani prekur widget-in, më pas shtypni **Cilësimet**. Më pas shtypni **Ndrysho**, zgjidhni vendndodhjen, dhe më pas shtypni **Ruaj**.
- Për të marrë parashikime të personalizuar sipas modeleve të gjumit, aktiviteteve tuaja dhe më shumë, në ekranin Moti, shtypni menynë Moti dhe ikonën e listës së qyteteve (☰) → ikonën e më shumë opsioneve (⋮) → **Cilësimet** dhe shtypni çelësin **Shërbimi i personalizimit** për ta aktivizuar.

## Gaming Hub

Qendra e lojërave i mbledh në një vend të vetëm lojërat tuaja të shkarkuara. Mund të shfletoni lojëra të famshme nga zhanre të ndryshme dhe të kontrolloni trendet më të fundit. Gjithashtu mund të luani lojëra pa i instaluar në pajisjen tuaj nëpërmjet Instant Plays.

Hapni aplikacionin **Gaming Hub**.



Veçoritë e disponueshme mund të ndryshojnë në varësi të versionit të softuerit, versionit të aplikacionit ose modelit të pajisjes.

### Luajtja e lojërave të shkarkuara

Lojërat e shkarkuara nga **Dyqani i Play** dhe **Galaxy Store** do të shfaqen automatikisht në ekranin Qendra e lojërave. Gjithashtu mund të luani lojërat e shkarkuara nga Qendra e lojërave duke shtypur lojërat që kanë ikonën Shkarko (↓) sipër tyre.

Në ekranin e Qendrës së lojërave, zgjidhni lojën që doni.

Nëse lojërat tuaja nuk janë atje, shtypni **Lojërat e mia** → ikonën e më shumë opsioneve (⋮) → **Shto lojëra**.

Për të faqeshënuar përmbajtjet që i përdorni shpesh ndërsa luani lojëra, si imazhe ose aplikacione, në ekranin e Qendrës së lojërave, shtypni ikonën e më shumë opsioneve (⋮) → **Kujtesoret** → ikonën Shto faqeshënim (+).

### Luajtja e Instant Plays

Në ekranin e Qendrës së lojërave, zgjidhni lojën që ka ikonën Instant Plays (⚡) sipër saj.

### Kontrollimi i ngjarjeve

Në ekranin e Qendrës së lojërave, shtypni ikonën Ngjarjet (📅). Mund të kontrolloni njoftimet rreth ngjarjeve të ndryshme që lidhen me lojërat dhe përfitimet ekskluzive për përdoruesit e Galaxy Store.

# Game Booster

## (Konfigurim i mjedisit të lojës)



Mund të luani lojëra në një mjedis më të mirë me Game Booster. Mund ta përdorni Game Booster ndërsa luani.

Për të hapur panelin e Game Booster ndërsa luani lojëra, shtypni ikonën e Game Booster (🔋) në fund të ekranit. Nëse ikona është e fshehur, tërhiqeni lart drejt fundit të ekranit për ta shfaqur.

## Përdorimi i opsioneve të Game Booster

Hapni panelin e Game Booster dhe përdorni opsionet e mëposhtme. Gjithashtu mund të kontrolloni statusin e sistemit të pajisjes në krye të panelit Game Booster.

- **Performanca:** Fokus për t'ju dhënë performancë të lartë ndërsa luani. Nëse përdorni këtë modalitet, pajisja mund të nxehet për shkak të rritjes së konsumit të baterisë.
- **Balancuar:** Balanconi performancën e dhe kohën e përdorimit të baterisë.
- **Kursyesi i baterisë:** Kurseni bateri ndërsa luani.
- **Regjimi Lojë:** Aktivizoni ose çaktivizoni modalitetin e lojës që vendosni.
- **Monitori i sistemit:** Shfaqni monitorin e sistemit në ekran.
- **Menyja e pezullt:** Shfaqni menynë pluskuese që ka shkurtore për opsionet e përdorura shpesh në ekran. Menyja pluskuese do të shfaqet kur mbyllni panelin Game Booster. Për të modifikuar shkurtoret në menu, prekni dhe mbani prekur menunë pluskuese.
- **Fuqizuesi i prekjes:** Rritni ndjeshmërinë e ekranit me prekje për njohje më të mirë të prekjeve kur luani lojëra.
- **Mbrojtja ndaj prekjes:** Kyçeni ekranin ndërsa luani. Për ta zhbllokuar ekranin, tërhiqeni ikonën e kyçit në çfarëdo drejtimi.
- **Pamje e çastit:** Bëni foto ekрани.
- **Regjistron:** Regjistroni sesionet e lojës suaj. Për të ndaluar regjistrimin, shtypni ikonën e ndalimit (■).
- **Blloko butonat e navigimit:** Fshihni butonat në shiritin e navigimit. Për të shfaqur butonat, shtypni butonin e ikonës së kyçjes së butonit të navigimit (🔒) në shiritin e navigimit.

- **Blloko panelin anësor:** Fshihni dorezën e panelit anësor ndërsa luani.
- **Blloko ndriçimin auto:** Çaktivizoni rregullimet automatike të ndriçimit të ekranit ndërsa luani.
- **Blloko Bixby-in:** Çaktivizoni Bixby ndërsa luani.
-  : Modifikoni opsionet dhe listën e aplikacioneve për të luajtur në dritaret kërcyese.
-  : Konfiguroni cilësimet për Game Booster.
-  • Opsionet e disponueshme mund të ndryshojnë në varësi të lojës.
  - Performanca e lojërave mund të kufizohet për të kontrolluar temperaturën e pajisjes nëse temperatura ngrihet mbi një nivel të caktuar.
  - Efikasiteti i energjisë së baterisë mund të ndryshojë sipas lojës.

## Hapja e aplikacioneve në dritare kërcyese gjatë luajtjes së lojërave

Mund t'i hapni aplikacionet në dritare kërcyese ndërsa luani një lojë.

Shtypni ikonën e Game Booster dhe zgjidhni një aplikacion nga lista e aplikacioneve.

## SmartThings

Kontrolloni dhe menaxhoni pajisjet inteligjente dhe produktet Internet of Things (IoT).

Hapni aplikacionin **SmartThings**. Për më shumë informacion, shtypni **Menyja** → **Si përdoret**.



- **Bazë:** Shtoni dhe menaxhoni pajisjet, rutinat ose shërbimet e përdorura shpesh.
- **Pajisjet:** Shtoni ose menaxhoni pajisjet.
- **Jetësore:** Përdorni shërbime të ndryshme, si për shembull kontrollimi i statusit të pajisjes ose përdorimi i energjisë, dhe kursimi i energjisë duke përdorur modalitetin e energjisë AI.
- **Rutinat:** Shtoni ose menaxhoni rutina.
- **Menyja:** Kontrolloni informacione të dobishme, pajisjet që mbështeten, si të përdorni veçori të caktuara etj.



- Pajisjet që mund të lidhni mund të ndryshojnë në varësi të rajonit. Veçoritë e disponueshme mund të ndryshojnë në varësi të pajisjes së lidhur.
- Problemet ose defektet e pajisjeve të lidhura nuk mbulohen nga garancia e Samsung. Kur ndodhin probleme ose defekte në pajisjet e lidhura, kontaktoni prodhuesin e pajisjes.

## Ndarja e materialeve

Ndani materiale duke përdorur opsione të ndryshme ndarjeje. Veprimet e mëposhtme janë një shembull i ndarjes së imazheve.

- 1 Hapni aplikacionin **Galeria** dhe zgjidhni një imazh.
- 2 Shtypni ikonën e ndarjes (↶) dhe zgjidhni një metodë ndarjeje që doni.



Mund të hasni tarifa shtesë kur ndani skedat përmes rrjetit celular.

### Quick Share

Ndani materiale me pajisjet pranë ose me njerëzit që keni te kontaktet.

- 1 Hapni aplikacionin **Galeria** dhe zgjidhni një imazh.
- 2 Në pajisjen tjetër, hapni **Cilësimet** dhe shtypni **Pajisjet e lidhura** → **Quick Share** → **Kush mund të bashkëndajë me ty** → **Pajisjet e tua, Kontaktet**, ose **Kushdo** → **Kryer**.
- 3 Shtypni ikonën e ndarjes (↶) → **Quick Share** dhe zgjidhni një pajisje ku do të transferoni imazhin.
  - Për ta ndarë linkun me një kod QR, shtypni **Kodi QR ose linku** dhe skanoni kodin QR.
  - Për të ndarë me kontaktet, shtypni **Bashkëndaj te kontaktet**.
  - Për të ndarë materiale të enkriptuara, shtypni ikonën e më shumë opsioneve (⋮) → **Ndize Bashkëndarjen private**. Materialet e ndara nuk mund të ruhen, kopjohen ose ridërgohen nga marrësi.
- 4 Pranoni kërkesën e transferimit të skedarëve në pajisjen tjetër.

### Vendosja se kush mund ta gjejë telefonin tuaj

Vendosni se kush lejohet të gjejë dhe dërgojë materiale në telefonin tuaj.

- 1 Hapni **Cilësimet** dhe shtypni **Pajisjet e lidhura** → **Quick Share** → **Kush mund të bashkëndajë me ty**.
- 2 Zgjidhni një opsion.
  - **Asnjë**: Mos i lejoni të tjerët që të gjejnë telefonin tuaj.
  - **Pajisjet e tua**: Pajisjet e tjera të identifikuara në të njëjtën llogari Samsung ose llogari Google mund ta gjejnë telefonin tuaj.
  - **Kontaktet**: Ndani me njerëzit që keni të ruajtur te kontaktet.
  - **Kushdo**: Lejoni që të gjitha pajisjet pranë të ndajnë me telefonin tuaj.

## Music Share

Duke përdorur veçorinë e ndarjes së muzikës mund të ndani me një person tjetër altoparlantin me Bluetooth që është lidhur tashmë me telefonin tuaj. Gjithashtu mund të dëgjoni të njëjtën muzikë në Galaxy Buds dhe në Galaxy Buds të një personi tjetër.

Kjo veçori është e disponueshme vetëm në pajisjet që kanë veçorinë e ndarjes së muzikës.

### Ndarja e një altoparlanti me Bluetooth

Në telefonin tuaj, hapni **Cilësimet**, shtypni **Pajisjet e lidhura** → **Music Share**, dhe më pas shtypni çelësin për ta aktivizuar.

Ndiqni udhëzimet në ekran për të ndarë altoparlantin tuaj me Bluetooth.

### Dëgjimi i muzikës së bashku me Galaxy Buds

Mund të dëgjoni muzikën që keni në telefonin tuaj nëpërmjet kufjeve Buds tuaja dhe kufjeve Buds të shokut tuaj.

Kjo veçori mbështetet vetëm në serinë Galaxy Buds.

- 1 Sigurohuni që të jetë lidhur çdo telefon dhe çift kufjesh Buds.  
Shikoni [Bashkimi me pajisje të tjera Bluetooth](#) për mënyrën se si ta bëni lidhjen.
- 2 Në telefonin të mikut tuaj, hapni **Cilësimet**, shtypni **Pajisjet e lidhura**, dhe më pas shtypni çelësin **Music Share** për ta aktivizuar.  
Mund të përdorni veçoritë shtesë, si për shembull mund të vendosni se me kë doni ta ndani pajisjen, duke shtypur **Music Share**.
- 3 Në telefonin tuaj, hapni panelin e cilësimeve të shpejta dhe shtypni **Dalja për media**.
- 4 Zgjidhni kufjet Buds të mikut tuaj nga lista e pajisjeve të gjetura.
- 5 Në telefonin e shokut tuaj, pranoni kërkesën për lidhje.  
Kur luani muzikë nëpërmjet telefonit tuaj, mund të dëgjoni muzikë së bashku nëpërmjet të dyja kufjeve Buds.

## Smart View

### (Pasqyrim në një ekran televizori)

Shikoni përmbajtjen e shfaqur të telefonit tuaj në një ekran të madh duke e lidhur telefonin me një televizor ose monitor të pajisur me veçorinë e pasqyrimit të ekranit.

1 Hapni panelin e cilësimeve të shpejta dhe shtypni **Smart View**.

2 Zgjidhni një pajisje për të pasqyruar ekranin e telefonit tuaj.



Kur luani një video me Smart View, rezolucioni mund të ndryshojë në varësi të modelit të televizorit.

### Transmetimi i aplikacioneve në ekran

Shfaqni videon në ekranin e lidhur ndërsa kontrolloni mesazhet private ose ndërsa përdorni veçori të tjera në telefonin tuaj njëkohësisht.

Hapni aplikacionin për të transmetuar një video në ekranin e lidhur dhe shtypni ikonën Smart View (📺) → ikonën e transmetimit të aplikacionit (📡).



Disa aplikacione mund të mos e mbështetin këtë veçori.

## Samsung DeX

Duke përdorur Samsung DeX mund ta përdorni pajisjen celulare si kompjuter duke e lidhur pajisjen celulare me një ekran të jashtëm, si për shembull me një televizor ose monitor. Ndërsa përdorni Samsung DeX, mund të përdorni njëkohësisht pajisjen celulare.

Vizitoni [www.samsung.com/samsung-dex](http://www.samsung.com/samsung-dex) për më shumë informacion.



- Kur hapni ose mbyllni Samsung DeX, aplikacionet e hapura mund të mbyllen.
- Disa aplikacione ose veçori mund të mos jenë të disponueshme kur përdorni Samsung DeX.

### Lidhjet me valë me ekrane të jashtme

Në pajisjen tuaj celulare, hapni **Cilësimet** dhe shtypni **Pajisjet e lidhura** → **Samsung DeX** → **Lidhu pa tel**. Ndiqni udhëzimet në ekran për të përfunduar lidhjen. Disa televizorë ose monitrorë dallohen vetëm kur është i aktivizuar modaliteti i pasqyimit të ekranit.

### Lidhjet me kabëll me ekrane të jashtme

Mund ta lidhni pajisjen celulare me një ekran të jashtëm duke përdorur një adaptor HDMI (USB Type-C në HDMI).



- Përdorni vetëm aksesore të mbështetur nga Samsung DeX që ofrohen nga Samsung. Nuk mbulohe nga garancia problemet me performancën dhe defektet e shkaktuara nga përdorimi i aksesoreve që nuk mbështeten zyrtarisht.

### Kontrollimi i ekranit Samsung DeX

Përdorni metodat e mëposhtme për të kontrolluar ekranin e Samsung DeX në një ekran të jashtëm.

- Kontrollimi me një tastierë të jashtme dhe maus

Mund të përdorni një tastierë/maus me valë.



- Mund të vendosni që treguesi i mausit të kalojë nga ekрани i jashtëm në ekranin e pajisjes celulare. Hapni **Cilësimet**, zgjidhni **Pajisjet e lidhura** → **Samsung DeX** → **Ekrani i lidhur**, dhe më pas zgjidhni çelësin **Transfero dëftuesin te telefoni** për ta aktivizuar.

- Përdorimi i pajisjes celulare si pad me prekje

Në pajisjen celulare shtypni ikonën e bllokut me prekje () në shiritin e navigimit. Nëse e keni vendosur shiritin e navigimit që të përdorë **Gjestet e rrëshqitjes**, hapni panelin e njoftimeve dhe shtypni **Përdor telefonin si fushë-prekje**.

- Përdorimi i tastierës në ekran

Kur shkruani tekst për të dërguar mesazhe, për të krijuar shënime ose për të bërë punë të tjera, do të shfaqet automatikisht një tastierë ekrani në ekranin e pajisjes celulare pa lidhur tastierë të jashtme.

## Aplikacionet Google

Google ofron aplikacione për argëtim, rrjete sociale dhe biznesi. Mund t'ju duhet një llogari Google për të përdorur disa aplikacione.

Për të parë më shumë informacion të aplikacionit, hapni menunë e ndihmës të secilit aplikacion.

- **Chrome:** Kërkoni informacione dhe shfletoni faqet e internetit.
- **Gmail:** Dërgoni ose merrni email nëpërmjet shërbimit Google Mail.
- **Maps:** Gjeni vendndodhjen tuaj në hartë, kërkoni hartën e botës dhe shikoni informacionet e vendndodhjes për vendet e ndryshme pranë jush.
- **YT Music:** Kënaquni me muzikë dhe video të ndryshme që mundësohen nga YouTube Music. Gjithashtu mund të shikoni koleksione muzike që janë ruajtur në pajisjen tuaj dhe t'i luani ato.
- **Google TV:** Blini ose merrni me qira video, si filma dhe programe televizive, nga **Dyqani i Play**.
- **Drive:** Ruani materialet tuaja në cloud, përdorini nga kudo dhe ndajini me të tjerë.
- **YouTube:** Shikoni ose krijoni video dhe ndajini ato me të tjerë.
- **Google:** Kërkoni artikuj në internet ose në pajisjen tuaj.
- **Meet:** Bëni telefonata me video, krijoni mbledhje me video ose merrni pjesë në to.
- **Mesazhet:** Dërgoni dhe merrni mesazhe në pajisjen ose kompjuterin tuaj, dhe ndani me të tjerë materiale të ndryshme, si imazhe dhe video.
- **Gemini:** Bisedoni me Gemini për të përdorur veçori të ndryshme, si për shembull kërkimi për informacion, krijimi i imazheve të personalizuar ose shkrimi i përmbajtjeve.



Disa aplikacione mund të mos jenë të disponueshme në varësi të rrjetit ose modelit.

# Cilësimet

## Hyrje

Personalizoni cilësimet e pajisjes.

Në ekranin e aplikacioneve, shtypni **Cilësimet**. Ose hapni panelin e cilësimeve të shpejta dhe shtypni ikonën e cilësimeve (⚙️).

Për të kërkuar cilësimet duke formuar fjalët kyçe, shtypni **Kërko**. Gjithashtu mund të kërkonit cilësime duke zgjedhur një temë.

## Hyr me sign-in në Galaxy

Hyni në llogarinë tuaj Samsung dhe menaxhojeni.

Tek ekрани i cilësimeve, shtypni **Hyr me sign-in në Galaxy**.

## Lidhjet

### Opsionet

Ndryshoni cilësimet për lidhje të ndryshme, të tilla si veçoria Wi-Fi dhe Bluetooth.

Në ekranin e cilësimeve, shtypni **Lidhjet**.

- **Wi-Fi:** Aktivizoni veçorinë Wi-Fi për t'u lidhur me një rrjet Wi-Fi dhe për të hyrë në internet ose në pajisje të tjera rrjeti. Shikoni [Wi-Fi](#) për më shumë informacion.
- **Bluetooth:** Përdorni Bluetooth për të shkëmbyer të dhënat ose skedarët mediatikë me pajisje të tjera me Bluetooth. Shikoni [Bluetooth](#) për më shumë informacion.
- **Pagesa me NFC dhe pa kontakt:** Lexoni etiketat e komunikimit me fushë të afërt (NFC) që përmbajnë informacione rreth produkteve tuaja. Këtë veçori mund ta përdorni gjithashtu për të kryer pagesa dhe për të blerë bileta transporti ose eventesh pas shkarkimit të aplikacioneve të nevojshme. Shikoni [Pagesa me NFC dhe pa kontakt](#) për më shumë informacion.

- **Banda ultra e gjerë (UWB):** Aktivizoni veçorinë UWB.
  - **Regjimi Avion:** Vendoseni pajisjen që të çaktivizojë të gjitha funksionet me valë në pajisjen tuaj. Mund të përdorni vetëm shërbimet pa rrjet.
    - ⚠️ Ndiqni rregullat e dhëna nga kompania e fluturimit dhe udhëzimet e personelit të avionit. Në rastet ku nuk lejohet ta përdorni pajisjen, gjithmonë përdoreni në modalitetin Fluturim.
  - **Menaxheri SIM:** Aktivizoni kartat tuaja SIM dhe personalizoni cilësimet e kartës SIM. Shikoni [Menaxheri SIM](#) për më shumë informacion.
  - **Rrjetet celulare:** Konfiguroni cilësimet e rrjetit tuaj celular.
  - **Përdorimi i të dhënave:** Mbani shënim sasinë e përdorimit të të dhënave dhe personalizoni cilësimet për kufizimin. Vendoseni pajisjen që të çaktivizojë automatikisht lidhjen e internetit celular kur sasia e internetit celular ka arritur limitin e caktuar.

Mund të aktivizoni veçorinë e kursyesit të internetit për të mos lejuar që disa aplikacione të hapura në sfond të dërgojnë ose të marrin të dhëna. Shikoni [Kursyesi i të dhënave](#) për më shumë informacion.

Gjithashtu mund të vendosni që aplikacionet të përdorin vetëm Wi-Fi ose internet celular, ose të dyja. Shikoni [Rrjetet e lejuara për app-et](#) për më shumë informacion.
  - **Shpërndarësja dhe Tetherimi:** Përdoreni telefonin si hotspot celular për të ndarë lidhjen e internetit celular të telefonit me pajisje të tjera. Për më shumë informacion rreth hotspotit celular, shikoni [Shpërndarësja celulare](#).
    - 📄 Mund të tarifoheni më shumë kur përdorni këtë veçori.
  - **Cilësime të tjera të lidhjes:** Personalizoni cilësimet për të kontrolluar veçori të tjera. Shikoni [Cilësime të tjera të lidhjes](#) për më shumë informacion.
- 📄 Disa veçori mund të mos jenë të disponueshme në varësi të modelit.

## Wi-Fi

Aktivizoni veçorinë Wi-Fi për t'u lidhur me një rrjet Wi-Fi dhe hapur internetin ose pajisje të tjera në rrjet.

### Lidhja me një rrjet Wi-Fi

1 Në ekranin e cilësimeve, shtypni **Lidhjet** → **Wi-Fi**, dhe shtypni çelësin për ta aktivizuar.

2 Zgjidhni një rrjet nga lista e rrjeteve Wi-Fi.

Rrjetet që kanë ikonën e kyçit kanë nevojë për fjalëkalim.



- Pasi pajisja të lidhet me një rrjet Wi-Fi, pajisja do të rilidhet me atë rrjet çdo herë që është i disponueshëm pa kërkuar një fjalëkalim. Për të mos lejuar që pajisja të lidhet automatikisht me rrjetin, shtypni ikonën e cilësimeve (⚙️) pas rrjetit dhe shtypni çelësin **Rilidhje auto** për ta çaktivizuar.
- Nëse nuk mund të lidheni si duhet me një rrjet Wi-Fi, riaktivizojeni veçorinë Wi-Fi të pajisjes suaj ose routerin me valë.

### Ndarja e fjalëkalimeve të rrjetit Wi-Fi

Nëse bëni një kërkesë një personi i cili është i lidhur me një rrjet Wi-Fi të sigurt, që të japë fjalëkalimin e tij të rrjetit, mund të lidheni me rrjetin pa formuar fjalëkalimin. Kjo veçori është e disponueshme mes pajisjeve që kanë kontakte me njëri-tjetrin, dhe ekranin e pajisjes tjetër duhet të jetë i ndezur.

1 Në ekranin e cilësimeve, shtypni **Lidhjet** → **Wi-Fi**, dhe shtypni çelësin për ta aktivizuar.

2 Zgjidhni një rrjet nga lista e rrjeteve Wi-Fi.

3 Shtypni **Kërko fjalëkalimin**.

4 Pranoni kërkesën për ndarje në pajisjen tjetër.

Fjalëkalimi i Wi-Fi është formuar në pajisjen tuaj dhe ajo është e lidhur me rrjetin.

## Wi-Fi Direct

Wi-Fi Direct lidh pajisjet direkt përmes një rrjeti Wi-Fi pa kërkuar një pikë aksesi.

- 1 Në ekranin e cilësimeve, shtypni **Lidhjet** → **Wi-Fi**, dhe shtypni çelësin për ta aktivizuar.
- 2 Shtypni ikonën e më shumë opsioneve (☰) → **Wi-Fi Direct**.  
Pajisjet e zbuluara janë të renditura.  
Nëse pajisja që doni të lidhni nuk është në listë, kërkoni që pajisja të aktivizojë veçorinë e saj Wi-Fi Direct.
- 3 Zgjidhni një pajisje me të cilën do të lidheni.  
Pajisjet do të lidhen kur pajisja tjetër pranon kërkesën për lidhjen Wi-Fi Direct.  
Për ta mbyllur lidhjen e pajisjes, zgjidhni në listë pajisjen që doni të shkëputni.



## Bluetooth

Përdorni Bluetooth për të shkëmbyer të dhëna ose skedarë media me pajisje të tjera me Bluetooth.

### ⚠ Masa paraprake për përdorimin e Bluetooth

- Samsung nuk është përgjegjës për humbjen, ndërprerjen ose keqpërdorimin e të dhënave të dërguara ose të marra me Bluetooth.
- Gjithmonë sigurohuni që po ndani dhe merrni të dhënat me pajisjet që janë të besuara dhe të siguruara mirë. Nëse ka pengesa mes pajisjeve, mund të ulet distanca e operimit.
- Disa pajisje, veçanërisht ato që nuk janë të provuara ose të aprovuara nga Bluetooth SIG, mund të mos jenë të përputhshme me pajisjen tuaj.
- Mos e përdorni veçorinë Bluetooth për qëllime të jashtëligjshme (për shembull, për kopje pirate të dosjeve ose përdorim i jashtëligjshëm i komunikimeve për qëllime tregtie). Samsung nuk është përgjegjës për përdorimin e jashtëligjshëm të veçorisë Bluetooth.

## Bashkimi me pajisje të tjera Bluetooth

- 1 Në ekranin e cilësimeve, shtypni **Lidhjet** → **Bluetooth**, dhe shtypni çelësin për ta aktivizuar. Do të renditen pajisjet e gjetura.
- 2 Zgjidhni një pajisje me të cilën ta çiftoni. Nëse pajisja me të cilin doni të lidheni nuk ndodhet në listë, vendoseni që pajisja të hyjë në metodën lidhjes me Bluetooth. Shikoni udhëzuesit e përdorimit të pajisjeve të tjera.  
 Telefoni juaj është e dukshme për pajisjet e tjera ndërsa ekrani i cilësimeve të Bluetooth është i hapur.
- 3 Pranoni kërkesën e lidhjes Bluetooth në telefonin tuaj për të konfirmuar. Pajisjet do të lidhen kur pajisja tjetër të pranojë kërkesën për lidhjen Bluetooth. Për t'i shkëputur pajisjet, shtypni ikonën e cilësimeve () pas emrit të pajisjes që doni të shkëputni dhe shtypni **Shpërçifto**.

## Dërgimi dhe marrja e të dhënave

Shumë aplikacione mbështesin transferim të dhënash me anë të Bluetooth. Mund të ndani të dhëna, si kontakte ose dosje mediatike, me pajisje të tjera Bluetooth. Veprimet e mëposhtme janë një shembull i dërgimit të një figure te një pajisje tjetër.

- 1 Hapni aplikacionin **Galeria** dhe zgjidhni një imazh.
- 2 Shtypni ikonën e ndarjes () → **Bluetooth** dhe zgjidhni një pajisje ku ta transferoni imazhin. Nëse pajisja me të cilën doni ta çiftoni nuk është në listë, kërkoni që pajisja të aktivizojë opsionin e saj të shikueshmërisë.
- 3 Pranoni kërkesën e lidhjes Bluetooth në pajisjen tjetër.

## Pagesa me NFC dhe pa kontakt

Mund ta përdorni telefonin për të lexuar etiketat e komunikimit me afërsi të fushës (NFC) të cilat përmbajnë informacion rreth produkteve. Këtë veçori mund ta përdorni gjithashtu për të kryer pagesa dhe për të blerë bileta transporti ose evenimentesh pas shkarkimit të aplikacioneve të nevojshme.

-  Pajisja ka një antenë NFC të integruar. Mbajeni pajisjen me kujdes për të shmangur dëmtimin e antenës NFC.

### Leximi i informacioneve nga etiketat NFC

Përdorni veçorinë NFC për të lexuar informacione të produkteve nga etiketat NFC.

- 1 Në ekranin e cilësimeve, shtypni **Lidhjet** dhe shtypni çelësin **Pagesa me NFC dhe pa kontakt** për ta aktivizuar.
- 2 Vendoseni pjesën e antenës NFC mbi pjesën e pasme të pajisjes pranë etiketës NFC. Shfaqen informacionet nga etiketa.

-  Sigurohuni që ekranin e pajisjes të jetë i ndezur dhe i zhblokuar. Përndryshe, pajisja nuk do të lexojë etiketat NFC ose të marrë të dhëna.

### Bërja e pagesave me veçorinë NFC

Përpara se të mund të përdorni veçorinë NFC për të kryer blerje, duhet të regjistroheni për shërbimin e pagesës me celular. Për t'u regjistruar ose marrë më shumë informacion nga shërbimi, kontaktoni me operatorin e shërbimit.

- 1 Në ekranin e cilësimeve, shtypni **Lidhjet** dhe shtypni çelësin **Pagesa me NFC dhe pa kontakt** për ta aktivizuar.
- 2 Prekeni vendin e antenës NFC në pjesën e pasme të pajisjes me lexuesin e kartës NFC.

Për të vendosur aplikacionin standard të pagesave, tek ekranin e cilësimeve, shtypni **Lidhjet** → **Pagesa me NFC dhe pa kontakt** → **App-i portofol i parazgjedhur** dhe zgjidhni një aplikacion.

- 
  - Lista e shërbimeve të pagesës mund të mos përfshijë të gjitha aplikacionet e disponueshme për pagesa.
  - Nëse e përditësoni aplikacionin e pagesës ose instaloni një të ri, shërbimet e pagesës që keni përdorur më parë mund të mos punojnë siç duhet. Nëse është kështu, në ekranin e cilësimeve, shtypni **Lidhjet** → **Pagesa me NFC dhe pa kontakt** → **App-i portofol i parazgjedhur** ose **Shërbime të tjera NFC**, dhe më pas zgjidhni një aplikacion në vend të aplikacionit të përditësuar ose të sapoinstaluar. Ose ç zgjidhni aplikacionin e zgjedhur.

## Kursyesi i të dhënave

Pakësoni përdorimin e internetit duke mos lejuar që disa aplikacione që janë të hapura në sfond të dërgojnë ose marrin të dhëna.

Në ekranin e cilësimeve, shtypni **Lidhjet** → **Përdorimi i të dhënave** → **Kursyesi i të dhënave** dhe shtypni çelësin për ta aktivizuar.

Kur veçoria e kursimit të të dhënave është e aktivizuar, ikona e kursimit të të dhënave () do të shfaqet në shiritin e statusit.

 Për të zgjedhur aplikacionet që përdorin kufizim, shtypni **App-e që mund të përdorin të dh.** dhe zgjidhni aplikacionet.

## Rrjetet e lejuara për app-et

Vendosni që aplikacionet të përdorin vetëm Wi-Fi ose internet celular, ose të dyja.

Për shembull, mund ta vendosni pajisjen të përdorë vetëm internetin celular për aplikacionet që doni t'i mbani të sigurta ose për të transmetuar aplikacione që mund të shkëputen. Edhe nëse nuk e çaktivizoni veçorinë Wi-Fi, aplikacionet do të hapen duke përdorur internetin celular.

Në ekranin e cilësimeve, shtypni **Lidhjet** → **Përdorimi i të dhënave** → **Rrjetet e lejuara për app-et**.

Shtypni një aplikacion që doni nga lista e aplikacioneve dhe zgjidhni një opsion rrjeti.

 Mund të tarifoheni më shumë kur përdorni internetin celular.

## Shpërndarësja celulare

Përdoreni telefonin tuaj si hotspot celular për të ndarë lidhjen e të dhënave celulare të telefonit me pajisje të tjera.

1 Në ekranin e cilësimeve, shtypni **Lidhjet** → **Shpërndarësja dhe Tetherimi** → **Shpërndarësja celulare**.

2 Shtypni çelësin për ta aktivizuar.

Mund të ndryshoni emrin e rrjetit, fjalëkalimin etj.

Ikona e hotspotit () shfaqet në shiritin e statusit.

- 3 Në ekranin e pajisjes tjetër kërkoni dhe zgjidhni telefonin tuaj nga lista e rrjeteve Wi-Fi.  
Ose shtypni **Kodi QR** në ekranin e hotspotit celular dhe skanoni kodin QR me pajisjen tjetër.



- Nëse hotspoti celular nuk gjendet, në telefonin tuaj vendoseni **Banda** në **2.4 GHz**, shtypni **Të avancuara**, dhe më pas shtypni çelësin **Rrjet i fshehur** për ta fikur.
- Nëse e aktivizoni veçorinë **Shpërndarësja auto**, mund ta ndani lidhjen e internetit celular të telefonit suaj me pajisje të tjera që kanë hyrë në llogarinë tuaj Samsung.

## Cilësime të tjera të lidhjes

Personalizoni cilësimet për të kontrolluar veçori të tjera lidhjeje.

Në ekranin e cilësimeve, shtypni **Lidhjet** → **Cilësime të tjera të lidhjes**.

- **Skanim për pajisje të afërta:** Vendoseni telefonin që të skanojë pajisjet pranë për t'u lidhur me to.
- **Printimi:** Konfiguroni cilësimet për plugin-ët e printerit të instaluar në pajisje. Mund të kërkoni printerë në dispozicion ose të shtoni një manualisht për të printuar dokumente. Shikoni [Printimi](#) për më shumë informacion.
- **VPN:** Konfiguroni rrjetet virtuale private (VPN-të) në pajisjen tuaj për t'u lidhur me rrjetin privat të një shkolle ose kompanie.
- **DNS privat:** Vendoseni pajisjen që të përdorë DNS private me siguri të lartë.
- **Ethernet:** Kur lidhni një adaptor Ethernet, mund të përdorni një rrjet me kabëll dhe të konfiguroni cilësimet e rrjetit.
- **Përditësoji automatikisht konfigurimet e sistemit:** Lejoni ndryshimet automatike të konfigurimit për t'u siguruar që veçoritë e lidhjes së rrjetit të punojnë siç duhet.

## Printimi

Konfiguroni cilësimet për shtesat e printerit të instaluar në pajisje. Mund ta lidhni pajisjen me një printer me anë të Wi-Fi ose Wi-Fi Direct, dhe të printoni figura ose dokumente.

 Disa printerë mund të mos jenë të pajtueshëm me pajisjen.

### Shtimi i plugin-ëve të printerit

Shtoni plugin-ë printeri për printerët me të cilët doni ta lidhni pajisjen.

- 1 Në ekranin e cilësimeve, shtypni **Lidhjet** → **Cilësime të tjera të lidhjes** → **Printimi** → **Shkarko plugin-in**.
- 2 Zgjidhni një plugin printeri dhe instalojeni.
- 3 Zgjidhni plugin-in e instaluar të printerit.  
Pajisja do të kërkojë automatikisht printerat që janë të lidhur me të njëjtin rrjet Wi-Fi si pajisja juaj.
- 4 Zgjidhni një printer për ta shtuar.

 Për të shtuar manualisht printerë, shtypni ikonën e më shumë opsioneve (⋮) → **Shto printer**.

### Printimi i materialeve

Ndërsa aksesoni përmbajtje, si për shembull imazhe ose dokumente, hapni listën e opsioneve, shtypni **Printo** → ikonën e listës zbritëse (▼) → **Të gjithë printerët...**, dhe më pas zgjidhni një printer.

 Metodatat e printimit mund të ndryshojnë sipas llojit të materialit.

## Pajisjet e lidhura

Ndryshoni cilësimet për lidhjet e pajisjes.

Në ekranin e cilësimeve, shtypni **Pajisjet e lidhura**.

- **Quick Share:** Ndryshoni cilësimet e ndarjes së shpejtë. Shikoni [Quick Share](#) për më shumë informacion.
- **Music Share:** Ndryshoni cilësimet e ndarjes së muzikës. Shikoni [Music Share](#) për më shumë informacion.
- **Transmetim audio:** Transmetoni muzikë, zë ose përmbajtje të tjera audio nga pajisja juaj duke përdorur standardin Auracast. Kur lidhni pajisje të pajtueshme me Bluetooth LE Audio, si altoparlantë, kufje ose aparate dëgjimi, mund të dëgjoni transmetime të tjera audio.
- **Këmbeji automatikisht Buds:** Vendosni që Galaxy Buds të kalojnë nga një pajisje tjetër te telefoni juaj kur bëni ose i përgjigjeni një telefonate, kur luani media etj. Mund ta përdorni këtë veçori vetëm kur jeni identifikuar në të njëjtën llogari Samsung në pajisjen tjetër dhe jeni duke mbajtur Galaxy Buds tuaja.
- **Thirrje & tekst në pajisje të tjera:** Lidhni pajisje të tjera, si tableta, në telefonin tuaj për të përdorur veçoritë e telefonimit dhe të mesazheve në ato pajisje duke përdorur numrin tuaj të telefonit. Duhet të identifikoheni në të njëjtën llogari Samsung në pajisjet e lidhura dhe në telefonin tuaj. Disa veçori telefonimi dhe mesazhesh mund të mos jenë të disponueshme.
- **Vazhdo në pajisje të tjera:** Përdorni aplikacionet dhe veçoritë e telefonit në pajisje të tjera, te të cilat keni hyrë në llogarinë tuaj Samsung.
- **Bashkëndarja e kamerës:** Përdorni kamerën e telefonit si uebkamerë për një tabletë ose Galaxy Book pranë. Për ta përdorur këtë veçori, të dyja pajisjet duhet të jenë identifikuar në të njëjtën llogari Samsung dhe të kenë veçoritë Wi-Fi, Bluetooth dhe Ndarja e kamerës të aktivizuar.
- **Bashkëndarja e magazinës:** Ndani skedarët e telefonit tuaj me telefonin Samsung, Samsung TV, Galaxy Book etj. Për ta përdorur këtë veçori, të dyja pajisjet duhet të jenë identifikuar në të njëjtën llogari Samsung dhe të kenë veçoritë Wi-Fi, Bluetooth dhe Ndarja e magazinës të aktivizuar.
- **Link te Windows:** Përdorni aplikacionet dhe kontrolloni njoftimet nga pajisja juaj celulare në një kompjuter Windows. Nevojitet një llogari Microsoft për të përdorur këtë veçori. Vizitoni <https://aka.ms/setuptw> për hollësi.
- **Multi-kontroll:** Përdorni një maus dhe tastierë të lidhur me një kompjuter Samsung që mbështet këtë veçori në telefonin tuaj.

- **Samsung DeX:** Përdorni veçoritë e pajisjes celulare në një mjedis ndërfaqeje të ngjashëm me një kompjuter. Shikoni [Samsung DeX](#) për më shumë informacion.
- **Smart View:** Shikoni përmbajtjen e shfaqur të telefonit tuaj në një ekran të madh duke e lidhur telefonin me një televizor ose monitor të pajisur me veçorinë e pasqyimit të ekranit. Shikoni [Smart View](#) për më shumë informacion.
- **Galaxy Wearable:** Kur lidhni telefonin tuaj me pajisjen që mbahet në trup, mund të personalizoni cilësimet dhe aplikacionet e pajisjes që vishet në trup. Shikoni [Galaxy Wearable](#) për më shumë informacion.
- **SmartThings:** Kontrolloni dhe menaxhoni pajisjet inteligjente dhe produktet Internet of Things (IoT). Shikoni [SmartThings](#) për më shumë informacion.
- **Android Auto:** Lidhni pajisjen tuaj me një automjet dhe kontrolloni disa prej veçorive të pajisjes suaj në ekranin e automjetit.



Disa veçori mund të mos jenë të disponueshme në varësi të modelit.

## Galaxy AI

Përdorni veçoritë e avancuara të inteligjencës për t'ju ndihmuar ta përdorni pajisjen.

Në ekranin e cilësimeve shtypni **Galaxy AI**. Shikoni [Galaxy AI](#) për më shumë informacion.

## Regjimet dhe Rutinat

### Përdorimi i modaliteteve

Shtoni një modalitet në bazë të aktivitetit ose vendndodhjes suaj aktuale. Cilësimet e pajisjes do të ndryshojnë për t'iu përshtatur aktivitetit ose situatës suaj. Mund ta aktivizoni ose çaktivizoni modalitetin nga paneli i cilësimeve të shpejta.

### Shtimi i modaliteteve

- 1 Në ekranin e cilësimeve, shtypni **Regjimet dhe Rutinat** → **Regjimet**.
- 2 Zgjidhni një modalitet që doni ose shtypni **Shto regjim** për të shtuar modalitetet tuaja.

## Hapja e modaliteteve

Modalitetet do të hapen automatikisht kur zbulohen kushtet e tyre. Gjithashtu mund t'i hapni manualisht duke shtypur butonin kurdoherë që doni.

Për t'i hapur modalitetet manualisht, zgjidhni modalitetin që doni dhe shtypni **Ndiz**.

Për të çaktivizuar një modalitet të hapur, shtypni modalitetin që doni dhe shtypni **Fik**.

Ose hapni panelin e cilësimeve të shpejta, shtypni **Regjimet**, dhe më pas zgjidhni një modalitet për ta aktivizuar. Për ta çaktivizuar modalitetin, shtypni butonin e modalitetit në panelin e cilësimeve të shpejta.

## Përdorimi i rutinave

Automatizoni punët tuaja që përsëriten çdo ditë. Për shembull, mund të ndryshoni cilësimin e tingujve në varësi të vendit ku jeni, të optimizoni cilësimet e pajisjes për lojëra etj.

### Shtimi i rutinave

- 1 Në ekranin e cilësimeve, shtypni **Regjimet dhe Rutinat** → **Rutinat**.
- 2 Shtypni ikonën e krijimit (+) dhe shtoni rutinat tuaja ose shtypni **Zbulo** dhe zgjidhni një rutinë që doni.  
Nëse doni të vendosni kushtet e punimit të rutinës në manuale, shtypni **Nis manualisht**. Ky opsion do të shfaqet vetëm kur nuk ka kushte të caktuara në punë.

### Hapja e rutinave

Rutinat automatike do të punojnë automatikisht kur dallohen kushtet e tyre. Për rutinat për të cilat ua vendosni kushtin e punimit si **Nis manualisht**, mund t'i vini ato në punë manualisht duke shtypur butonin kurdoherë që doni.

Për t'i hapur rutinat manualisht, shtypni ikonën e fillimit (▶) pas rutinës që doni të hapni. Nëse doni të përdorni një widget, shtypni një rutinë nën **Rutinat manuale** dhe shtypni **Më** → **Shto tek Ekranin bazë** → **Shto**. Rutina do të shtohet si widget tek ekranin fillestar dhe ju mund ta vini në punë rutinën duke shtypur widget-in.

Për t'i ndaluar rutinat, shtypni ikonën e listës së rutinave (⏏), shtypni rutinën nën **Duke punuar**, dhe më pas shtypni **Ndal**, ose shtypni widget-in e rutinës në ekranin fillestar.

# Tingujt dhe dridhja

## Opsionet

Ndryshoni cilësimet për tinguj të ndryshëm në pajisje.

Në ekranin e cilësimeve, shtypni **Tingujt dhe dridhja**.

- **Tingull / Dridhje / Heshtje:** Vendoseni pajisjen që të përdorë modalitetin e tingullit, modalitetin e dridhjes ose modalitetin e heshtjes.
- **Dridhje kur bie zilja:** Vendoseni pajisjen që të dridhet dhe të luajë një ton zileje për thirrjet hyrëse.
- **Përkohësisht heshtuar:** Vendoseni pajisjen që të përdorë modalitetin e heshtur për një periudhë të caktuar.
- **Toni i ziles:** Ndryshoni ringtonin e telefonatës.
- **Tingulli i njoftimit:** Ndryshoni tingullin e njoftimeve.
- **Tingulli i sistemit:** Ndryshoni tingujt për të përdorur veprime të caktuara, si për shembull karikimin e pajisjes.
- **Volumi:** Rregulloni nivelin e volumit të pajisjes.
- **Dridhja e thirrjes:** Ndryshoni cilësimet e dridhjeve për telefonatat.
- **Dridhja e njoftimit:** Ndryshoni cilësimet e dridhjeve për njoftimet.
- **Dridhja e sistemit:** Zgjdhni veprimet për të marrë reagim me dridhje dhe për të rregulluar intensitetin e dridhjes.
- **Intensiteti i dridhjes:** Rregulloni forcën e njoftimit me dridhje.
- **Cilësia & efektet zanore:** Vendosni cilësinë dhe efektet e tingujve të pajisjes. Shikoni [Cilësia & efektet zanore](#) për më shumë informacion.
- **Audio më vete për app-in:** Vendoseni pajisjen që të luajë tingullin e medias nga një aplikacion i caktuar veçmas nga pajisja tjetër audio. Shikoni [Audio më vete për app-in](#) për më shumë informacion.



Disa veçori mund të mos jenë të disponueshme në varësi të modelit.

## Cilësia & efektet zanore

Vendosni cilësinë dhe efektet e tingujve të pajisjes.

Në ekranin e cilësimeve, shtypni **Tingujt dhe dridhja** → **Cilësia & efektet zanore**.

- **Dolby Atmos:** Zgjidhni metodën e tingullit rrethues të optimizuar për lloje të ndryshme audioje, si filma, muzikë dhe zë. Me Dolby Atmos, mund të përjetoni tinguj të lëvizshëm audioje që qarkullojnë rreth jush.
- **Barazuesi:** Ndryshoni profilin e tingullit dhe shijoni tingull të optimizuar.
- **Normalizimi i zërit të lartë:** Reduktoni diferencat në volum mes materialeve të ndryshme. Pajisja do të rritë automatikisht volumin e materialit me volum të ulët.
- **Cilësimet audio të app-it:** Kontrolloni dhe menaxhoni cilësimet e optimizuara të tingujve që keni ruajtur për secilin aplikacion të medias. Për të rregulluar cilësimet e tingujve për secilin aplikacion, hapni panelin e cilësimeve të shpejta ndërsa luani materiale në aplikacion, prekni dhe mbani prekur shiritin e rregullimit të volumit, dhe më pas ndryshoni cilësimet. Të njëjtat cilësime do të aplikohen herës tjetër që hapni aplikacionin.
- **Adapt sound:** Vendosni tingullin më të mirë për ju.
- **Rritësi UHQ:** Përmirësoni rezolucionin e muzikës dhe videove kur përdorni kufjet me kablo ose kufje me Bluetooth që mbështetin UHQ.



Në varësi të modelit, duhet të lidhni kufjet për të përdorur disa veçori.

## Audio më vete për app-in

Vendoseni pajisjen të luajë tinguj mediatikë nga një aplikacion specifik në altoparlantin ose kufjen Bluetooth.

Për shembull, mund të dëgjoni aplikacionin navigimi me anë të altoparlantit të pajisjes ndërsa dëgjoni muzikë nga aplikacionin Muzikë me anë të altoparlantit Bluetooth të makinës.

- 1 Në ekranin e cilësimeve, shtypni **Tingujt dhe dridhja** → **Audio më vete për app-in** dhe shtypni çelësin për ta aktivizuar.
- 2 Zgjidhni një aplikacion për t'i luajtur tingujt veçmas dhe shtypni butonin Prapa (<).
- 3 Zgjidhni një pajisje për të luajtur tingullin e medias të aplikacionit të zgjedhur.

## Njoftimet

Ndryshoni konfigurimet e njoftimeve.

Në ekranin e cilësimeve, shtypni **Njoftimet**.

- **Njoftime të app-eve:** Zgjidhni aplikacionet nga të cilat doni të merrni njoftime.
- **Stili i njoftimit kërcyes:** Zgjidhni një stil pop-up njoftimesh dhe ndryshoni cilësimet.
- **Fshihe përmbajtjen gjatë kyçjes:** Vendosni nëse doni që të fshihet përmbajtja e njoftimeve në ekranin e kyçur.
- **Rendit dhe filtro njoftimet:** Zgjidhni një metodë për radhitjen ose filtrimin e njoftimeve.
- **Theksimet e njoftimeve:** Përdorni veçorinë e dhënies përparësi të njoftimeve të rëndësishme ose të përmbledhjes së njoftimeve.
- **Shiriti i statusit:** Vendosni se si të shfaqen ikonat në shiritin e statusit.
- **Kyç ekranin:** Vendosni si të shfaqen njoftimet në ekranin e kyçur.
- **Mos shqetësoni:** Vendoseni pajisjen që të heshtë të gjithë tingujt përveç përjashtimeve të lejuara.
- **Cilësime të avancuara:** Konfiguroni cilësimet e avancuara për njoftimet.

## Ekranin

### Opsionet

Ndryshoni cilësimet e ekranit dhe të ekranit fillestar.

Në ekranin e cilësimeve, shtypni **Ekranin**.

- **E lehtë / E errët:** Aktivizoni ose çaktivizoni modalitetin e errët.
- **Cilësimet e Regjimit të errët:** Pakësoni lodhjen e syve duke aplikuar temën e errët kur e përdorni pajisjen natën ose në një vend të errët. Mund të vendosni një program për aplikimin e modalitetit të errët.  
 Tema e errët mund të mos aplikohet në disa aplikacione.
- **Ndriçimi:** Rregulloni ndriçimin e ekranit.
- **Ndriçimi përshtatës:** Vendoseni pajisjen që të ndjekë rregullimet e ndriçimit dhe t'i aplikojë ato automatikisht në kushte ndriçimi të ngjashme.

- **Ndriçimi ekstra:** Vendosni që ndriçimi të jetë më i fortë se ndriçimi maksimal. Kjo veçori është e disponueshme kur çaktivizoni veçorinë **Ndriçimi përshtatës**.
- **Ekran i privatësisë:** Kufizon shikueshmërinë e ekranit nga anash për të mbrojtur privatësinë tuaj.
- **Rrjedhshmëria e lëvizjes:** Ndryshoni shpejtësinë e rifreskimit të ekranit. Kur vendoset një shpejtësi e lartë rifreskimi, ekrani do të lëvizë më me qetësi. Shikoni [Rrjedhshmëria e lëvizjes](#) për më shumë informacion.
- **Mbrojtësja e syve:** Pakësoni lodhjen e syve duke e kufizuar sasinë e dritës blu që emetohet nga ekranit. Mund të vendosni një program për aplikimin e kësaj veçorie.
- **Toni përshtatës i ngjyrës:** Rregulloni ngjyrat dhe balancën e bardhësisë në bazë të kushteve të ambientit për t'i bërë ngjyrat të duken më natyrale në mjedise të ndryshme.
- **Regjimi i ekranit:** Ndryshoni metodën e ekranit për të rregulluar ngjyrat dhe kontrastin e ekranit. Shikoni [Ndryshimi i metodës së ekranit ose rregullimi i ngjyrave të ekranit](#) për më shumë informacion.
- **Madhësia dhe stili i fontit:** Ndryshoni madhësinë dhe stilin e shkrimit.
- **Zoom-i në ekran:** Bëjini më të mëdha ose më të vogla gjërat në ekran.
- **Rezolucioni i ekranit:** Ndryshoni rezolucionin e ekranit. Rezolucionet më të larta e bëjnë ekranin të duket më i gjallë, sidoqoftë do të konsumojnë më shumë energji baterie. Disa aplikacione që janë të hapura aktualisht mund të mbyllen kur ndryshoni rezolucionin.
- **Prerja e kamerës:** Vendoseni pajisjen që ta fshehë kamerën përpara nga ekranit.
- **Mbarim i kohës së ekranit:** Vendosni kohën që pret pajisja para se të fikë dritën e ekranit.
- **Regjimi i lehtë:** Kaloni në modalitetin e thjeshtë për të shfaqur ikona më të mëdha dhe për të aplikuar një faqosje më të thjeshtë në ekranin fillestar.
- **Panelet anësore:** Ndryshoni cilësimet për panelin anësor.
- **Shiriti i navigimit:** Ndryshoni cilësimet e shiritit të navigimit. Shikoni [Shiriti i navigimit \(butonat me prekje\)](#) për më shumë informacion.
- **Mbrojtja nga prekjet pa dashur:** Vendoseni pajisjen që të mos lejojë ekranin të njohë komandat me prekje kur është në një vend të errët, si për shembull në çantë ose në xhep.
- **Ndjeshmëria në prekje:** Rritni ndjeshmërinë ndaj prekjes së ekranit për përdorim me mbrojtëse ekranit.

- **Trego informacion për karikimin:** Vendoseni pajisjen që të shfaqë informacionet e karikimit, si për shembull përqindjen e mbetur të baterisë, kur ekrani është i fikur.
- **Ekrani-ruajtësja:** Vendoseni pajisjen që të hapë mbrojtësin e ekranit kur karikohet pajisja.



Disa veçori mund të mos jenë të disponueshme në varësi të modelit.

## Rrjedhshmëria e lëvizjes

Shpejtësia e rifreskimit është numri se sa herë ekrani rifreskohet çdo sekondë. Përdorni një shpejtësi të lartë rifreskimi për të mos lejuar që ekrani të dridhet kur ndryshon pamjen. Ekrani do të lëvizë më ëmbël. Kur zgjidhni një shpejtësi rifreskimi standarde, bateria do të zgjatë më shumë.

1 Në ekranin e cilësimeve, shtypni **Ekrani** → **Rrjedhshmëria e lëvizjes**.

2 Zgjidhni një shpejtësi rifreskimi.

- **Përshtatëse:** Bëni që animacionet dhe lëvizjet lart e poshtë të jenë më të lirshme duke rritur shpejtësinë e rifreskimit të ekranit.
- **Standard:** Përdorni një shpejtësi standarde rifreskimi në situatat normale për të kursyer baterinë.

## Ndryshimi i metodës së ekranit ose rregullimi i ngjyrave të ekranit

Ndryshoni modalitetin e ekranit ose rregulloni ngjyrat e ekranit sipas preferencës suaj.

### Ndryshimi i metodës së ekranit

Në ekranin e cilësimeve, shtypni **Ekrani** → **Regjimi i ekranit** dhe zgjidhni metodën që dëshironi.

- **Gjallëri:** Kjo optimizon gamën e ngjyrave, saturimin dhe mprehtësinë e ekranit tuaj. Gjithashtu mund të rregulloni balancën e ngjyrave të ekranit sipas vlerës së ngjyrës.
- **Natyrore:** Kjo rregullon ekranin në një ton më natyral.



- Mund të rregulloni ngjyrat e ekranit vetëm në modalitetin **Gjallëri**.
- Modaliteti **Gjallëri** mund të mos jetë i pajtueshëm me aplikacionet e palëve të treta.

## Optimizimi i balancës së ngjyrave në ekran të plotë

Optimizoni ngjyrat e ekranit duke rregulluar tonet e ngjyrave sipas preferencës suaj.

Në ekranin e cilësimeve, shtypni **Ekran** → **Regjimi i ekranit** → **Gjallëri** dhe rregulloni shiritin e rregullimit të ngjyrave nën **Balanca e dritës**.

Kur tërhiqni shiritin e rregullimit të ngjyrave drejt **E ftohtë**, toni i ngjyrës blu do të rritet. Kur tërhiqni shiritin drejt **E ngrohtë**, toni i ngjyrës së kuqe do të rritet.

## Rregullimi i toneve të ekranit sipas vlerës së ngjyrave

Rritni ose ulni tone të caktuara ngjyrash duke rregulluar individualisht vlerën e kuqe, jeshile ose blu.



- 1 Në ekranin e cilësimeve, shtypni **Ekran** → **Regjimi i ekranit** → **Gjallëri**.
- 2 Shtypni **Cilësime të avancuara**.
- 3 Rregulloni shiritin e ngjyrës **R** (e kuqe), **G** (jeshile), ose **B** (blu) sipas preferencës suaj. Toni ekrani do të ndryshohet.  
Për të rregulluar nivelin e gjallërisë, tërhiqni shufrën poshtë **Gjallëria**.

## Bateria

Kontrolloni energjinë e mbetur të baterisë dhe kohën për ta përdorur pajisjen. Për pajisjet me nivele të ulëta të baterisë, kurseni baterinë duke aktivizuar veçoritë e kursimit të energjisë.

Në ekranin e cilësimeve, shtypni **Bateria**.

- **Përdorimi ditor:** Kontrolloni nivelin e baterisë dhe historinë e përdorimit.
- **Kursim energjie:** Aktivizoni metodën e kursimit të energjisë për të rritur kohën e përdorimit të baterisë.
- **Caqet e përdorimit në sfond:** Kufizoni përdorimin e baterisë për aplikacionet që nuk i përdorni shpesh.
- **Mbrojtja e baterisë:** Vendosni që të ndalohej karikimi kur bateria është e karikuar plotësisht ose kufizoni karikimin maksimal në një nivel të caktuar.

- **Informacioni për baterinë:** Shikoni statusin dhe informacione të baterisë.
  -  Mund të kontrolloni informacionin e mëposhtëm të baterisë këtu. Informacioni i disponueshëm mund të ndryshojë në varësi të rajonit, ofruesit të shërbimit ose modelit.
    - Data e prodhimit të baterisë
    - Data e përdorimit të parë
    - Numri i cikleve të karikimit/shkarkimit të plotë (në bazë të kapacitetit nominal)
    - Gjendja e përllogaritur e shëndetit
- **Cilësimet e karikimit:** Konfiguroni cilësimet e karikimit.
- **Bashkëndarja e energjisë pa tel:** Karikoni një pajisje tjetër me anë të baterisë së telefonit tuaj. Shikoni [Bashkëndarja e energjisë pa tel](#) për më shumë informacion.
- **Errëso automatikisht ekranin:** Errësoni ekranin kur energjia e mbetur e baterisë bie nën një nivel të caktuar.
  - 
    - Koha e mbetur e përdorimit tregon kohën e mbetur para se të mbarojë bateria. Koha e mbetur e përdorimit mund të ndryshojë sipas konfigurimeve të pajisjes dhe kushteve të përdorimit.
    - Mund të mos merrni njoftime nga disa aplikacione që përdorin metodën e kursimit të energjisë.

## Letra e murit dhe stili

Ndryshoni cilësimet e ekranit për Ekranin fillestar dhe ekranin e kyçur.

Në ekranin e cilësimeve, shtypni **Letra e murit dhe stili**.

## Temat

Ndryshoni ekranin e pajisjes sipas stilit tuaj duke aplikuar temën që doni.

Në ekranin e cilësimeve, shtypni **Temat**. Do të shfaqet ekrani i Galaxy Themes.

Blini ose shkarkoni tema, figura sfondi, ikona ose artikuj të tjerë që doni dhe aplikojini në pajisjen tuaj.

### Aplikimi i temave, figurave të sfondit ose ikonave tuaja.

Nëse doni të rivendosni stilin standard ose një stil që keni shkarkuar më parë në ekranin e Galaxy Themes, shtypni **Menyja** → **Gjërat e mia** dhe zgjidhni kategorinë që doni.

### Shtimi i metodave të pagesave ose kontrollimi i historisë së blerjeve

Në ekranin e Galaxy Themes, shtypni **Menyja** → **Mënyrat e pagesës** dhe shtoni një metodë pagese, si për shembull një kartë krediti. Mund ta përdorni metodën e regjistruar të pagesës për të blerë përmbajtje me pagesë në Galaxy Themes.

Nëse doni të kontrolloni historinë e blerjeve, shtypni **Menyja** → **Dëftesat**.



- Veçoritë e disponueshme mund të ndryshojnë në varësi të versionit të softuerit, versionit të aplikacionit ose modelit të pajisjes.
- Kur ndryshoni temën, disa aplikacione do të mbyllën dhe të dhënat e paruajtura mund të humbasin.

## Faqja bazë

Konfiguroni cilësimet për ekranin fillestar, si për shembull pamjen në ekran.

Në ekranin e cilësimeve, shtypni **Faqja bazë**.

# Ekranin e bllokimit dhe AOD

## Opsionet

Ndryshoni cilësimet për ekranin e kyçur dhe Always On Display.

Në ekranin e cilësimeve, shtypni **Ekranin e bllokimit dhe AOD**.

- **Bllokimi i ekranit & biometrika:** Ndryshoni metodën e kyçjes të ekranit.
  - **Zhbllokimi i zgjatur:** Vendosni pajisjen të zhbllkohet vetë kur dallohen vende ose pajisje të besuara. Shikoni [Zhbllokimi i zgjatur](#) për më shumë informacion.
  - **Cilësimet e Bllokimit të sigurt:** Ndryshoni cilësimet e kyçjes së ekranit për metodën e kyçjes së zgjedhur.
  - **Always On Display:** Vendosni pajisjen që të shfaqë informacione ndërsa ekranin është i fikur. Shikoni [Always On Display](#) për më shumë informacion.
  - **Now bar:** Zgjdhni artikujt për t'i shfaqur në ekranin e kyçur.
  - **Prek dhe mbaj për të edituar:** Vendosni pajisjen që të shfaqë opsionet e modifikimit kur prekni dhe mbani prekur ekranin e kyçur.
  - **Ora në brezhje:** Ndryshoni orën për të treguar zonën orare vendase dhe atë të shtëpisë në ekranin e kyçur kur jeni jashtë shtetit.
  - **Informacioni i kontaktit:** Vendosni pajisjen të tregojë informacionet e kontaktit si adresën e email-it në ekranin e kyçur.
  - **Trego efektin kalesë në zhbl.**: Vendosni ekranin që të shfaqë efektin e kalimit të zhbllokimit kur e zhbllokoni ekranin duke përdorur të dhënat tuaja biometrike.
  - **Rreth Ekranit të bllokimit:** Shikoni versionin dhe informacione ligjore të ekranit të kyçur.
-  • Disa veçori mund të mos jenë të disponueshme në varësi të rrjetit ose modelit.
- Opsionet e disponueshme mund të ndryshojnë në varësi të metodës të zgjedhur për kyçjen e ekranit.

## Zhbllokimi i zgjatur

Mund të vendosni që pajisja të zhbllokohet vetë dhe të qëndrojë e pabllokuar kur dallohen vende ose pajisje të besuara.

Për shembull, nëse e keni vendosur shtëpinë si vend të besuar, kur shkoni në shtëpi pajisja do të dallojë vendin ku ndodhet dhe do të zhbllokohet vetë.

Tek ekrani i cilësimeve, shtypni **Ekrani i bllokimit dhe AOD** → **Zhbllokimi i zgjatur** dhe ndiqni udhëzimet në ekran për të kryer konfigurimin.



- Kjo veçori do të jetë e disponueshme për t'u përdorur pasi vendosni një metodë për kyçjen e ekranit.
- Nëse nuk e përdorni pajisjen për katër orë ose kur e ndizni pajisjen, duhet ta zhbllokoni ekranin duke përdorur vizatimin, PIN-in ose fjalëkalimin që keni vendosur.

## Always On Display

### (Shfaqja e informacioneve kur ekrani është i fikur)

Mund të kontrolloni informacionin në ekran, si për shembull orën, kur është i fikur.

Mund të kontrolloni gjithashtu njoftimet për mesazhet e reja ose thirrjet e humbura.

Për të bërë që Always On Display të shfaqet gjatë gjendjes së caktuar paraprakisht, tek ekrani i cilësimeve, shtypni **Ekrani i bllokimit dhe AOD** → **Always On Display** → **Kur të tregohen**, dhe më pas zgjidhni një opsion që doni.



Ndriçimi i Always On Display mund të ndryshojë automatikisht në varësi të kushteve të ndriçimit.

### Hapja e njoftimeve në Always On Display

Kur merrni njoftim për mesazh, thirrje të humbur ose nga një aplikacion, ikonat e njoftimeve do të shfaqen në Always On Display. Shtypni dy herë ikonën e njoftimit për të parë njoftimin e saj.

Për të përdorur këtë veçori, në ekranin e cilësimeve, shtypni **Njoftimet** → **Kyç ekranin** dhe shtypni **Karta nën Stili i njoftimeve**.



Nëse ekrani është i kyçur, duhet ta hapni për të parë njoftimet.

### Çaktivizimi i veçorisë Always On Display

Në ekranin e cilësimeve, shtypni **Ekrani i bllokimit dhe AOD** dhe më pas shtypni çelësin **Always On Display** për ta çaktivizuar.

# Siguria dhe privatësia

## Opsionet

Shikoni statusin e sigurisë dhe privatësisë së pajisjes dhe ndryshoni cilësimet.

Në ekranin e cilësimeve, shtypni **Siguria dhe privatësia**.

- **Ekrani i bllokimit:** Ndryshoni cilësimet për ekranin e kyçur.
- **Siguria e llogarisë:** Ndryshoni cilësimet për llogaritë tuaja.
- **Mbrojtja për pajisjen e humbur:** Aktivizoni ose çaktivizoni veçorinë Find My Mobile. Hyni në [smarthingsfind.samsung.com](https://smarthingsfind.samsung.com) për të ndjekur dhe kontrolluar telefonin tuaj që jua kanë vjedhur. Gjithashtu mund të shikoni vendndodhjen e pajisjeve që vishen, të cilat janë të lidhura me këtë telefon. Për të mos lejuar të tjerët që të aksesojnë aplikacionet dhe të dhënat e pajisjes suaj në rast se jua vjedhin pajisjen, aktivizoni veçorinë **Mbrojtja ndaj vjedhjes**.
- **Siguria e app-eve:** Skanoni aplikacionet dhe mbrojeni pajisjen nga softuerët e këqij.
- **Përditësime:** Shikoni versionin e softuerit të pajisjes suaj dhe kontrolloni për përditësime.
- **Bllokimi i ekranit & biometrika:** Ndryshoni cilësimet për ekranin e kyçur dhe të dhënat biometrike. Shikoni [Njohja e fytyrës](#) dhe [Njohja e shenjës të gishtit](#) për më shumë informacion.
- **Bllokuesi auto:** Mbrojeni pajisjen duke bllokuar rreziqet dhe aktivitetet e tjera të dyshimta.
- **Statusi i sigurisë i pajisjeve:** Kontrolloni statusin e sigurisë së pajisjeve tuaja që janë të identifikuar në llogarinë tuaj Samsung.
- **Cilësime të tjera të sigurisë:** Konfiguroni cilësime të tjera sigurie. Shikoni [Wi-Fi e sigurt](#), [Dosja e sigurt](#) dhe [Samsung Pass](#) për më shumë informacion.
- **Lejet e përdorura gjatë 24 orëve të fundit:** Kontrolloni historinë e përdorimit të lejeve të aplikacionit ose veçorisë.
- **Mbrojtja e privatës në Internet:** Kontrolloni historinë e mbrojtjes së privatësisë në internet dhe ndryshoni cilësimet. Kjo veçori do të shtohet kur përdorni aplikacionin **Interneti Samsung**.
- **Kontrollet dhe sinjalizimet:** Kontrolloni aksesin në veçori të tilla si, mikrofoni dhe klipbordi.
- **Cilësime të tjera të privatësisë:** Konfiguroni cilësime të tjera për privatësinë.



Disa veçori mund të mos jenë të disponueshme në varësi të rrjetit ose modelit.

## Njohja e fytyrës

Mund ta vendosni pajisjen që të hapë ekranin duke njohur fytyrën tuaj.



- Nëse përdorni fytyrën si metodë për zhblokimin e ekranit, fytyra juaj nuk mund të përdoret për të zhblokuar ekranin për herë të parë pasi keni ndezur pajisjen. Për ta përdorur pajisjen, duhet të zhblokoni ekranin duke përdorur vizatimin, PIN ose fjalëkalimin që vendosët kur regjistruat fytyrën. Bëni kujdes të mos e harroni strukturën, PIN-in ose fjalëkalimin.
- Nëse ndryshoni metodën e kyçjes së ekranit në **Godit** ose **Asnjë**, të cilat nuk janë të sigurta, të gjitha të dhënat tuaja biometrike do të fshihen.

### Masa paraprake për përdorimin e njohjes së fytyrës

Para se të përdorni njohjen e fytyrës për të zhblokuar pajisjen, mbani parasysh masat paraprake të mëposhtme.

- Pajisja juaj mund të zhblokohet nga dikush ose diçka që ngjan me pamjen tuaj.
- Njohja e fytyrës është më pak e sigurt se struktura, PIN-i ose fjalëkalimi.

### Për njohje më të mirë të fytyrës

Merreni parasysh kur përdorni njohjen e fytyrës:

- Merrni parasysh kushtet kur bëni regjistrimin, si për shembull mbajtjen e syzeve, kapeleve, maskave, mjekrave ose tualetit të rëndë.
- Sigurohuni që të ndodheni në një vend të ndriçuar mirë dhe që lentja e kamerës të jetë e pastër kur bëni regjistrimin.
- Sigurohuni që imazhi të mos jetë i turbullt për rezultate më të sakta.

### Regjistrimi i fytyrës suaj

Për regjistrim më të mirë të fytyrës, regjistroni fytyrën tuaj brenda dhe larg dritës së diellit.

- 1 Në ekranin e cilësimeve, shtypni **Siguria dhe privatësia** → **Blokimi i ekranit & biometrika** → **Njohja me fytyrë**.
- 2 Vendosni një metodë të kyçjes së ekranit.

- 3 Lexoni udhëzimet në ekran dhe shtypni **Vazhdo**.
- 4 Shtypni **Regjistrohu** dhe poziciononi fytyrën tuaj brenda kuadros në ekran. Kamera do të skanojë fytyrën tuaj.
  -  • Nëse hapja e ekranit me fytyrë nuk punon mirë, shtypni **Hiqi të dhënat e fytyrës** për ta hequr fytyrën e regjistruar dhe regjistroni fytyrën tuaj përsëri.
  - Për të përmirësuar njohjen e fytyrës, shtypni **Shto një pamje alternative për ta përmirësuar njohjen** dhe shtoni një paraqitje alternative.

## Zhblllokimi i ekranit me fytyrën tuaj

Mund ta zhblllokoni ekranin me fytyrë në vend se të përdorni një strukturë, PIN ose fjalëkalim.

- 1 Në ekranin e cilësimeve, shtypni **Siguria dhe privatësia** → **Bllokimi i ekranit & biometrika**.
- 2 Zhbllkojeni ekranin duke përdorur metodën e zhblllokimit të ekranit të caktuar më parë.
- 3 Shtypni **Njohja me fytyrë** dhe shtypni çelësin **Zhblllokimi me fytyrë** për ta aktivizuar.
- 4 Në ekranin e kyçur, shikoni në ekran.  
Kur të njihet fytyra juaj, mund ta zhblllokoni ekranin pa përdorur metodë shtesë për kyçjen e ekranit.  
Nëse fytyra juaj nuk njihet, përdorni metodën e kyçjes së ekranit me kod.

## Fshirja e të dhënave të regjistruara të fytyrës

Mund t'i fshini të dhënat e fytyrës që keni regjistruar.

- 1 Në ekranin e cilësimeve, shtypni **Siguria dhe privatësia** → **Bllokimi i ekranit & biometrika**.
- 2 Zhbllkojeni ekranin duke përdorur metodën e zhblllokimit të ekranit të caktuar më parë.
- 3 Shtypni **Njohja me fytyrë** → **Hiqi të dhënat e fytyrës** → **Largo**.  
Pasi të fshihet fytyra e regjistruar, të gjitha veçoritë përkatëse do të çaktivizohen gjithashtu.

## Njohja e shenjës të gishtit

Në mënyrë që njohja e shenjës së gishtit të funksionojë, informacionet e shenjave të gishtave duhet të jenë të regjistruara dhe të ruajtura në pajisjen tuaj.



- Kjo veçori mund të mos jetë e disponueshme në varësi të rrjetit ose modelit.
- Njohja e shenjave të gishtave përdor karakteristikat unike të secilit gisht për të rritur sigurinë e pajisjes suaj. Ngjashmëria që sensori i gishtave të ngatërrojë dy shenja gishtash të ndryshëm është shumë e ulët. Sidoqoftë, në raste të rralla ku shenjat e ndryshme të gishtave janë shumë të ngjashme, sensori mund t'i njohë si të njëjta.
- Shtresa mbrojtëse e trashë mund të ndikojë te performanca. Nëse përdorni mbrojtës ekranit, kontrolloni për t'u siguruar që është emërtuar si i pajtueshëm me sensor të shenjës së gishtit mbi ekran. (si për shembull mbrojtësit e ekranit që shiten nga Samsung)
- Nëse përdorni shenjën e gishtit si metodë për kyçjen e ekranit, shenja e gishtit nuk mund të përdoret për të zhbllokuar ekranin për herë të parë pasi keni ndezur pajisjen. Për ta përdorur pajisjen, duhet të zhbllokoni ekranin duke përdorur vizatimin, PIN ose fjalëkalimin që vendosët kur regjistruat shenjën e gishtit. Bëni kujdes të mos e harroni strukturën, PIN-in ose fjalëkalimin.
- Nëse shenja e gishtit nuk njihet, zhbllokojeni pajisjen duke përdorur strukturën, PIN-in ose fjalëkalimin që vendosët kur regjistruat shenjën e gishtit, dhe pastaj regjistroni përsëri shenjat e gishtave. Nëse harroni strukturën, PIN-in ose fjalëkalimin, nuk do të jeni në gjendje ta përdorni pajisjen nëse nuk e rivendosni. Samsung nuk është përgjegjës për çdo humbje të dhënash ose bezdi të shkaktuar nga kodet e zhbllokimit të harruar.
- Nëse ndryshoni metodën e kyçjes së ekranit në **Godit** ose **Asnjë**, të cilat nuk janë të sigurta, të gjitha të dhënat tuaja biometrike do të fshihen.

## Për njohje më të mirë të shenjave të gishtave

Kur skanoni shenjat e gishtave tuaj në pajisje, jini në dijeni të kushteve të mëposhtme që mund të ndikojnë në performancën e pajisjes:

- Pajisja mund të mos i njohë shenjat e gishtave të rrudhosur ose me shenja.
- Pajisja mund të mos i njohë shenjat e gishtave nga gishtat e vegjël ose të hollë.
- Për të përmirësuar performancën e njohjes, regjistroni shenjat e gishtave që përdorni më shpesh për të kryer punë në pajisje.
- Pajisja juaj ka një sensor të brendshëm për njohjen e shenjës së gishtit në mesin e poshtëm të ekranit. Sigurohuni që mbrojtësi i ekranit ose ekranit në vendin e sensorit të njohjes së shenjës së gishtit të mos gërvishtet ose të mos dëmtohet nga objekte të tilla si monedhat, çelësat, stilolapsat dhe varëset.
- Sigurohuni që sensorin e njohjes së shenjës së gishtit në mesin e poshtëm të ekranit dhe gishtat tuaja të jenë të pastër e të thatë.
- Nëse e përkulni gishtin ose përdorni majën e gishtit, pajisja mund të mos i njohë shenjat tuaj të gishtave. Shtypni ekranin në mënyrë që maja e gishtit të hapet mbi të gjithë sipërfaqen e pjesës së njohjes së shenjës së gishtit.

## Regjistrimi i shenjës së gishtave

Në ekranin e cilësimeve, shtypni **Siguria dhe privatësia** → **Blokimi i ekranit & biometrika** → **Shenjat e gishtave** dhe ndiqni udhëzimet në ekran për të regjistruar shenjën e gishtit tuaj. Pasi të keni bërë regjistrimin, mund të kontrolloni nëse shenja juaj e gishtit është regjistruar, si dhe emrin e saj, duke shtypur **Verifiko shenjat e shtuara**.

## Zhbllokimi i ekranit me shenjat e gishtave

Mund ta zhbllokoni ekranin me shenjën e gishtit në vend se të përdorni një strukturë, PIN ose fjalëkalim.

- 1 Në ekranin e cilësimeve, shtypni **Siguria dhe privatësia** → **Blokimi i ekranit & biometrika**.
- 2 Zhbllokojeni ekranin duke përdorur metodën e zhbllokimit të ekranit të caktuar më parë.
- 3 Shtypni **Shenjat e gishtave** dhe shtypni **Zhbllokim me sh. gishtash** për ta aktivizuar.
- 4 Në ekranin e kyçur, vendoseni gishtin mbi sensorin e njohjes së shenjës së gishtit dhe skanoni shenjën e gishtit tuaj.

## Njohja e shenjave të gishtave me ekranin të fikur

- 1 Në ekranin e cilësimeve, shtypni **Siguria dhe privatësia** → **Bllokimi i ekranit & biometrika**.
- 2 Zhblllojeni ekranin duke përdorur metodën e zhblllokimit të ekranit të caktuar më parë.
- 3 Shtypni **Shenjat e gishtave** dhe shtypni çelësin **Shenja e gishtit gjithnjë ndezur** për ta aktivizuar. Nëse shtypni **Trego ikonën me ekran të fikur**, mund të ndryshoni se kur të shfaqet ikona e njohjes së shenjës së gishtit ose vendosni që të mos shfaqet ikona.

## Fshirja e shenjave të gishtave të regjistruar

Mund t'i fshini shenjat e regjistruara të gishtave.

- 1 Në ekranin e cilësimeve, shtypni **Siguria dhe privatësia** → **Bllokimi i ekranit & biometrika**.
- 2 Zhblllojeni ekranin duke përdorur metodën e zhblllokimit të ekranit të caktuar më parë.
- 3 Shtypni **Shenjat e gishtave**, zgjidhni një shenjë gishti për ta fshirë, dhe më pas shtypni **Largo** → **Largo**.

## Wi-Fi e sigurt

Secure Wi-Fi është një shërbim që e bën lidhjen e rrjetit Wi-Fi të sigurt. Enkripton të dhënat duke përdorur rrjetet Wi-Fi dhe çaktivizon aplikacionet dhe faqet e internetit gjurmuese në mënyrë që t'i përdorni rrjetet Wi-Fi në mënyrë të sigurt. Për shembull, kur përdorni një rrjet Wi-Fi jo të sigurt në vende publike, si në lokale ose aeroporte, Secure Wi-Fi aktivizohet automatikisht në mënyrë që askush të mos vjedhë informacionet e identifikimit tuaj ose të monitorojë aktivitetin tuaj në aplikacione dhe faqe interneti.

Në ekranin e cilësimeve, shtypni **Siguria dhe privatësia** → **Cilësime të tjera të sigurisë** → **Wi-Fi e sigurt** dhe ndiqni udhëzimet në ekran për të përfunduar parametrizimin. Nëse shtypni **Aktiviteti mbrojtës**, mund të kontrolloni historinë se si dhe kur rrjeti juaj është mbrojtur me Wi-Fi të sigurt.

Kur Secure Wi-Fi është i aktivizuar, ikona e VPN (🛡️) do të shfaqet në shiritin e statusit.



- Përdorimi i kësaj veçorie mund të shkaktojë rrjet Wi-Fi më të ngadaltë.
- Kjo veçori mund të mos jetë e disponueshme në varësi të rrjetit Wi-Fi, operatorit ose modelit.

## Zgjedhja e aplikacioneve për të mbrojtur me Secure Wi-Fi

Zgjidhni aplikacionet për të mbrojtur me Secure Wi-Fi në mënyrë që t'i mbronit të dhënat në mënyrë të sigurt, si për shembull fjalëkalimin ose aktivitetin tuaj në aplikacione, në mënyrë që të mos hapen nga të tjerët.

Në ekranin e cilësimeve, shtypni **Siguria dhe privatësia** → **Cilësime të tjera të sigurisë** → **Wi-Fi e sigurt** → ikonën e më shumë opsioneve (☰) → **Cilësimet** → **App-et e mbrojtura** dhe shtypni çelësat pas aplikacioneve që doni të mbronit duke përdorur Secure Wi-Fi.

 Disa aplikacione mund të mos e mbështetin këtë veçori.

## Blerja e planit të mbrojtjes

Ju ofrohet një plan mbrojtjeje falas për rrjetet Wi-Fi çdo muaj. Mund të blini gjithashtu plane mbrojtjeje me pagesë dhe të keni mbrojtje të pakufizuar të bandwidth-it për një kohë të kufizuar.

1 Në ekranin e cilësimeve, shtypni **Siguria dhe privatësia** → **Cilësime të tjera të sigurisë** → **Wi-Fi e sigurt**.

2 Shtypni informacionin e planit të mbrojtjes → **Grado** dhe zgjidhni planin që doni.

 Për disa plane të caktuara mbrojtjeje, mund ta transferoni planin e mbrojtjes te një pajisje tjetër, në të cilën keni hyrë me llogarinë tuaj Samsung.

3 Ndiqni udhëzimet në ekran për të përfunduar blerjen.

## Dosja e sigurt

Folderi i sigurt mbron materialet dhe aplikacionet tuaja private si fotot dhe kontaktet që të mos hapen nga të tjerë. Mund t'i mbani materialet dhe aplikacionet tuaja private të sigurta edhe kur pajisja është e hapur.

 Folderi i sigurt është një vend magazinimi i veçantë, i sigurt. Të dhënat në folderin e sigurt nuk mund të transferohen në pajisje të tjera përmes metodave të paaprovuara të ndarjes, si USB ose Wi-Fi Direct. Përpjekja për të personalizuar sistemin operativ ose modifikimin e softuerëve do të bëjë që folderi i sigurt të bllokohet automatikisht dhe të bëhet i pahapshëm. Para se të ruani të dhënat në folderin e sigurt, sigurohuni që të arkivoni një kopje të të dhënave në një vend tjetër të sigurt.

## Konfigurimi i folderit të sigurt

1 Hapni **Cilësimet** dhe shtypni **Siguria dhe privatësia** → **Cilësimet të tjera të sigurisë** → **Dosja e sigurt**.

2 Ndiqni udhëzimet në ekran për të përfunduar konfigurimin.

Kur shfaqet një dritare që ju kërkon nëse doni të rivendosni apo jo llojin e kyçjes së Folderit të sigurt me llogarinë tuaj Samsung, shtypni **Lejo**. Nëse keni harruar llojin e kyçjes, mund ta rivendosni duke përdorur llogarinë tuaj Samsung. Nëse nuk e aktivizoni këtë veçori, nuk mund ta rivendosni llojin e kyçjes kur e keni harruar.

Kur konfigurimi të ketë përfunduar, do të shfaqet ekranin e Dosjes së sigurt dhe ikona e Folderit të sigurt (🔒) do të shtohet tek ekranin e aplikacioneve.



- Kur aplikacioni **Dosja e sigurt** është i kyçur, duhet ta hapni duke përdorur metodën e caktuar për hapjen.
- Për të ndryshuar emrin ose ikonën e folderit të sigurt, shtypni ikonën e më shumë opsioneve (⋮) → **Personalizo**.

## Vendosja e një kushti të kyçjes automatike për folderin e sigurt

1 Hapni aplikacionin **Dosja e sigurt** dhe shtypni ikonën e më shumë opsioneve (⋮) → **Cilësimet** → **Bllloqe auto Dosjen e sigurt**.

2 Zgjidhni një opsion kyçjeje.



Për të kyçur manualisht folderin e sigurt, shtypni ikonën e më shumë opsioneve (⋮) → **Kyç dhe dil**.

## Lëvizja e materialeve në folderin e sigurt

Lëvizni materiale, të tilla si foto dhe video, në folderin e sigurt. Veprimet e mëposhtme janë një shembull i lëvizjes së një imazhi nga magazina standarde në folderin e sigurt.

1 Hapni aplikacionin **Dosja e sigurt** dhe më pas shtypni ikonën e më shumë opsioneve (⋮) → **Shto skedarë**.

2 Shtypni **Imazhe**, shënioni figurat që doni të lëvizni dhe pastaj shtypni **U krye**.

3 Shtypni **Zhvendos**.

Artikujt e zgjedhur do të fshihen nga folderi origjinal dhe do të çohen në folderin e sigurt. Për t'i kopjuar artikujt, shtypni **Kopjo**.



Metoda për lëvizjen e materialeve mund të ndryshojë në varësi të llojit të materialit.

## Lëvizja e materialeve nga folderi i sigurt

Lëvizni materiale nga folderi i sigurt në aplikacionin përkatës në magazinën standarde. Veprimet e mëposhtme janë një shembull i lëvizjes së një imazhi nga folderi i sigurt në magazinën standarde.

- 1 Hapni aplikacionin **Dosja e sigurt** dhe shtypni **Galeria**.
- 2 Zgjidhni një imazh dhe shtypni ikonën e më shumë opsioneve (☰) → **Nxirr nga Dosja e sigurt**. Gjërat e zgjedhura do të lëvizen në **Galeria** në magazinën standarde.

## Shtimi i aplikacioneve

Shtoni një aplikacion në folderin e sigurt.

- 1 Hapni aplikacionin **Dosja e sigurt** dhe shtypni ikonën e shtimit të aplikacioneve (+).
- 2 Shënoni një ose më shumë aplikacione të instaluar në pajisje dhe shtypni **Shto**.

## Heqja e aplikacioneve nga folderi i sigurt

Prekni dhe mbani prekur një aplikacion për ta fshirë, dhe shtypni **Çinstalo**.

## Shtimi i llogarive

Shtoni llogaritë tuaja Samsung dhe Google, ose llogaritë e tjera që të sinkronizohen me aplikacionet në folderin e sigurt.

- 1 Hapni aplikacionin **Dosja e sigurt** dhe shtypni ikonën e më shumë opsioneve (☰) → **Cilësimet** → **Menaxho llogaritë** → **Shto llogari**.
- 2 Zgjidhni një shërbim llogarie.
- 3 Ndiqni udhëzimet në ekran për të përfunduar konfigurimin e llogarisë.

## Fshehja e folderit të sigurt

Mund ta enkriptoni Folderin e sigurt dhe ta fshihni shkurtoren nga ekrani i aplikacioneve.

Hapni panelin e cilësimeve të shpejta dhe shtypni ikonën Zgjero (☰) → **Dosja e sigurt** (🔒) → **Fshih**. Ose hapni aplikacionin **Dosja e sigurt** dhe shtypni ikonën Më shumë opsione (☰) → **Fshihe Dosjen e sigurt** → **Fshihe Dosjen e sigurt**.

Nëse doni të shfaqni dhe të hapni përsëri Folderin e sigurt, hapni panelin e cilësimeve të shpejta, shtypni ikonën Zgjero (☰) → **Dosja e sigurt** (🔒), dhe më pas zhbllokoni Folderin e sigurt duke përdorur metodën e caktuar paraprakisht të kyçjes së Folderit të sigurt.

## Çinstalimi i folderit të sigurt

Mund ta çinstaloni Folderin e sigurt, përfshirë materialet dhe aplikacionet në të.

Hapni aplikacionin **Dosja e sigurt** dhe më pas shtypni ikonën e më shumë opsioneve (☰) → **Cilësimet** → **Cilësime të tjera** → **Çinstalo**.

Për të magazinuar materiale para se të çinstaloni folderin e sigurt, shënioni **Nxirri skedarët media nga Dosja e sigurt** dhe shtypni **Çinstalo**. Për të hapur të dhënat e arkivuara nga folderi i sigurt, hapni aplikacionin **Skedarët e Mi** dhe shtypni **Magazina e brendshme** → **Download** → **Secure Folder**.



Shënimet e ruajtura në **Samsung Notes** nuk do të arkivohen.

## Samsung Pass

Verifikoni identitetin tuaj me Samsung Pass kur përdorni shërbimet që kërkojnë identifikimin ose informacionet tuaja personale.

### Regjistrimi i Samsung Pass

Në ekranin e cilësimeve, shtypni **Siguria dhe privatësia** → **Cilësime të tjera të sigurisë** → **Fjalëkalimet, kyçkalimet dhe vetë-plotësimi** → **Samsung Pass**. Ndiqni udhëzimet në ekran për të përfunduar konfigurimin.

### Ruajtja e informacioneve tuaja në Samsung Pass

Kur ruani informacionet e identifikimit në aplikacione ose në faqe interneti ose informacionet personale në Samsung Pass, mund t'i vendosni informacionet automatikisht.



Mund t'i ruani informacionet tuaja manualisht ose mund të kontrolloni dhe të menaxhoni informacionet e ruajtura në Samsung Pass.

### Ruajtja e informacioneve të identifikimit

Në faqen e identifikimit të aplikacionit ose të faqes së internetit, vendosni ID-në dhe fjalëkalimin tuaj, dhe më pas shtypni butonin e identifikimit. Kur shfaqet një dritare kërcyese që ju kërkon nëse doni të ruani informacionet e identifikimit, shtypni **Ruaj**.

### Ruajtja e informacioneve tuaja personale

Në ekranin kryesor të Samsung Pass, zgjidhni një opsion nën **Informacion privat**, vendosni informacionin, dhe më pas shtypni **Ruaj**.

## Vendosja automatikisht e informacionit tuaj

Mund të vendosni automatikisht informacionet e identifikimit ose informacionet personale, si adresën ose informacionet e kartës së pagesave, të ruajtura në Samsung Pass.



- Kjo veçori mund të mos jetë e disponueshme në disa aplikacione ose faqe interneti.
- Veçoria e mbushjes automatike është e disponueshme vetëm për faqet e internetit që aksesoni nëpërmjet aplikacionit **Interneti Samsung**.

## Hyrja duke përdorur çelës aksesi

Në aplikacionet ose faqet e internetit që mbështetin identifikimin me çelës aksesi, mund të identifikoheni me një çelës aksesi të ruajtur në Samsung Pass në vend se të përdorni informacionin e identifikimit.

1 Tek aplikacioni ose faqja e internetit që po përdorni, krijoni një çelës aksesi.

Metoda për krijimin e një çelësi aksesi mund të ndryshojë në varësi të aplikacionit ose faqes së internetit.

2 Kur shfaqet një dritare që ju pyet nëse doni ta ruani çelësin e aksesit, zgjidhni Samsung Pass dhe ndiqni udhëzimet në ekran për ta ruajtur kodin.

Tani mund të hyni me kodin e aksesit të ruajtur në Samsung Pass.

## Vendi

Ndryshoni cilësimet për lejet e informacioneve të vendndodhjes.

Në ekranin e cilësimeve, shtypni **Vendi**.

- **Lejet e app-it:** Shikoni listën e aplikacioneve që kanë leje për të parë vendndodhjen e pajisjes dhe për të modifikuar cilësimet e lejeve.
- **Shërbimet e vendndodhjes:** Vendosni që pajisja të përdorë veçorinë Wi-Fi ose Bluetooth për të rritur saktësinë e informacionit të vendndodhjes suaj, edhe kur veçoritë janë të çaktivizuara. Gjithashtu mund të shikoni shërbimet e vendndodhjes që po përdor pajisja juaj.
- **Aksesi së fundi:** Shikoni cilat aplikacione kanë kërkuar informacionet e vendndodhjes suaj aktuale të fundit.

## Siguria dhe urgjencat

Menaxhoni informacionet tuaja mjekësore dhe kontaktet e emergjencës. Gjithashtu mund të ndryshoni cilësimet për veçoritë e emergjencës, si lajmërimet e emergjencave nëpërmjet lidhjes me valë.

Në ekranin e cilësimeve, shtypni **Siguria dhe urgjencat**.

- **Informacion mjekësor:** Vendosni informacionet tuaja mjekësore.
- **Kontaktet e urgjencës:** Shtoni kontaktet tuaja të emergjencës.
- **SOS e urgjencës:** Bëni një telefonatë emergjence te numri i caktuar paraprakisht kur shtypni disa herë butonin anësor siç tregohet tek ekranin e cilësimeve të kësaj veçorie.
- **Bashkëndarja në urgjenca:** Vendoseni pajisjen që të dërgojë informacion, si vendndodhjen tuaj ose njoftime për baterinë e ulët të pajisjes, te kontaktet e emergjencës për një periudhë kohe të caktuar.
- **Vendos njoftimet në heshtje gjatë drejtimit:** Aktivizoni automatikisht veçorinë “Mos më shqetëso” kur drejtoni automjetin.
- **Shërbimi i vendndodhjes për urgjenca:** Aktivizoni veçorinë e vendndodhjes së emergjencave (ELS).
- **Sinjalizime urgjencash në radio:** Ndryshoni cilësimet për lajmërimet e emergjencave nëpërmjet valëve.
- **Sinjalizimet për tërmetet:** Aktivizoni veçorinë e lajmërimit për tërmete.
- **Sinjalizime për gjurmues të panjohur:** Do të merrni një njoftim nëse zbulohet një gjurmues i panjohur që udhëton me ju.



Disa veçori mund të mos jenë të disponueshme në varësi të rajonit ose modelit.

# Llogaritë dhe rezervimi

## Opsionet

Sinkronizoni, arkivoni ose rivendosni të dhënat e pajisjes suaj duke përdorur Samsung Cloud. Gjithashtu mund të hyni në llogari, si për shembull në llogarinë tuaj Samsung ose llogarinë tuaj Google, ose të transferoni të dhëna nga pajisje të tjera ose drejt tyre me anë të Smart Switch.

Në ekranin e cilësimeve, shtypni **Llogaritë dhe rezervimi**.

- **Menaxho llogaritë:** Shtoni llogaritë tuaja Samsung dhe Google, ose llogaritë e tjera me të cilat do të sinkronizoheni.
- **Samsung Cloud:** Arkivoni të dhënat dhe cilësimet tuaja, dhe rivendosni të dhënat dhe cilësimet e pajisjes së mëparshme edhe kur nuk e keni atë. Shikoni [Samsung Cloud](#) për më shumë informacion.
- **Njësia Google:** Mbajini informacionet tuaja personale, të dhënat e aplikacioneve dhe cilësimet të sigurta në pajisjen tuaj. Mund t'i arkivoni informacionet tuaja sensitive. Duhet të hyni në llogarinë tuaj Google për të arkivuar të dhënat.
- **Smart Switch:** Hapni Smart Switch dhe transferoni të dhënat tuaja nga pajisja juaj e mëparshme. Shikoni [Transferimi i të dhënave nga pajisja juaj e mëparshme \(Smart Switch\)](#) për më shumë informacion.



Arkivoni rregullisht të dhënat tuaja në një vend të sigurt, si Samsung Cloud ose në një kompjuter, kështu mund t'i rivendosni nëse të dhënat dëmtohen ose humbasin për shkak të një rivendosjeje të padashur të të dhënave të fabrikës.

## Samsung Cloud

Arkivoni të dhënat e pajisjes suaj në Samsung Cloud dhe t'i rivendosni ato më vonë.

### Arkivimi i të dhënave

Mund të arkivoni të dhënat e pajisjes suaj në Samsung Cloud.

- 1 Në ekranin e cilësimeve, shtypni **Llogaritë dhe rezervimi** dhe shtypni **Rezervo të dhëna** nën **Samsung Cloud**.
- 2 Shtypni çelësat pas artikujve që doni të arkivoni dhe pastaj shtypni **Rezervo tani**.

### 3 Shtypni **Kryer**.



- Disa të dhëna nuk do të magazinohen. Për të kontrolluar se cilat të dhëna do të arkivohen, në ekranin e cilësimeve, shtypni **Llogaritë dhe rezervimi** dhe shtypni **Rezervo të dhëna** nën **Samsung Cloud**.
- Për të parë të dhënat e arkivimit për pajisje të tjera në Samsung Cloud tuaj, në ekranin e cilësimeve, shtypni **Llogaritë dhe rezervimi** → **Restauro të dhënat**, dhe më pas zgjidhni një pajisje që doni.

## Rivendosja e të dhënave

Mund t'i rivendosni të dhënat e arkivimit tuaj nga Samsung Cloud në pajisjen tuaj.

- 1 Në ekranin e cilësimeve, shtypni **Llogaritë dhe rezervimi**.
- 2 Shtypni **Restauro të dhënat** dhe zgjidhni një pajisje që doni.
- 3 Shënoni gjërat që doni t'i rivendosni dhe shtypni **Rivendos**.

## Shërbimet Google

Konfiguroni cilësimet për disa veçori të mundësuar nga Google.

Në ekranin e cilësimeve, shtypni **Shërbimet Google**.

# Funksionalitete të avancuara

## Opsionet

Aktivizoni veçoritë e avancuara dhe ndryshoni cilësimet që i kontrollojnë ato.

Në ekranin e cilësimeve, shtypni **Funksionalitete të avancuara**.

- **Bixby:** Bixby është një ndërfaqe përdoruesi që ju ndihmon ta përdorni pajisjen më lehtë. Shikoni [Bixby](#) për më shumë informacion.
  - **Labs:** Përdorni veçoritë e reja të pajisjes.
  - **S Pen:** Ndryshoni cilësimet për përdorimin e S Pen. Shikoni [S Pen \(Galaxy S26 Ultra\)](#) për më shumë informacion.
  - **Butoni Anësor:** Zgjidhni një aplikacion ose veçori për ta hapur duke përdorur butonin anësor. Shikoni [Konfigurimi i butonit anësor](#) për më shumë informacion.
  - **Zgjimi me zë:** Zgjidhni se cilët asistentë AI të hapen me zërin tuaj.
  - **Multi-Window:** Vendosni se si doni të hapet Multi window. Gjithashtu mund të konfiguroni cilësimet për Multi window. Shikoni [Multi window](#) për më shumë informacion.
  - **Lëvizjet dhe gjestet:** Aktivizoni ose çaktivizoni veçorinë e lëvizjeve ose gjesteve. Shikoni [Lëvizjet dhe gjestet](#) për më shumë informacion.
  - **Regjimi me një dorë:** Aktivizoni metodën e përdorimit me një dorë për lehtësinë tuaj kur e përdorni pajisjen me një dorë.
  - **Pamjet e çastit dhe regjistrimet e ekranit:** Ndryshoni cilësimet për fotot e ekranit dhe regjistruesin e ekranit.
  - **Efektet video:** Vendosni të përdorni efekte të ndryshme, si për shembull ndryshimin e sfondit ndërsa përdorni kamerën në aplikacione të caktuara. Shikoni [Efektet video](#) për më shumë informacion.
-  Kjo veçori është e disponueshme në disa aplikacione.
- **Ndriçimi i videos:** Rritni ndriçimin e ekranit dhe bëjini ngjyrat më të gjalla kur luani video.
-  Kjo veçori mund të mos jetë e disponueshme në disa aplikacione.
- **Super HDR:** Vendoseni për të rregulluar ekranin që të tregojë gamën e plotë të ngjyrave dhe kontrastit në fotografitë e bëra me pajisjet Galaxy.

- **Cilësimet e Game Booster:** Konfiguroni cilësimet për Game Booster.
- **Avatari Galaxy:** Krijoni avatare në çfarëdo mënyre që doni dhe argëtohuni duke i përdorur në veçori të ndryshme. Shikoni [Avatari Galaxy](#) për më shumë informacion.
- **Lajmëtari Dual:** Instaloni aplikacionin e dytë për të përdorur dy llogari të veçanta për të njëjtin aplikacion mesazhesh. Shikoni [Lajmëtari Dual](#) për më shumë informacion.



Disa veçori mund të mos jenë të disponueshme në varësi të rrjetit ose modelit.

## Lëvizjet dhe gjestet

Aktivizoni ose çaktivizoni veçorinë e lëvizjeve ose gjesteve.

Në ekranin e cilësimeve, shtypni **Funksionalitete të avancuara** → **Lëvizjet dhe gjestet**.

- **Merre në dorë, për ta zgjuar:** Vendoseni pajisjen që të ndezë automatikisht ekranin kur e merrni në dorë.
- **Dy-trokit për ta ndezur ekranin:** Vendoseni pajisjen që të ndezë ekranin duke shtypur dy herë kudo në ekran ndërsa ekрани është i fikur.
- **Dy-trokit për ta fikur ekranin:** Vendoseni pajisjen që të fikë ekranin duke shtypur dy herë një pjesë bosh në ekranin fillestar ose në ekranin e kyçur.
- **Sinjalizo kur ngrihet telefoni:** Vendoseni pajisjen që pajisja të dridhet kur e ngrini nëse keni njoftime, si për shembull thirrje të humbura.



Kjo veçori mund të mos punojë nëse ekрани është i ndezur ose pajisja nuk është mbi sipërfaqe të sheshtë.

- **Heshto me gjeste:** Vendoseni pajisjen që të heshtë disa tinguj të caktuar duke përdorur lëvizje ose gjeste.
- **Rrëshqit me pëllëmbë për të kapur:** Vendoseni pajisjen që të kapë një foto ekрани kur rrëshqitni dorën majtas ose djathtas në ekran. Mund t'i shikoni imazhet e kapura te **Galeria**. Nuk është e mundur të bëni një foto ekрани ndërkohë që po përdorni disa aplikacione dhe veçori.







Dridhjet e tepërta ose një goditje në pajisje mund të shkaktojë një komandë të padashur për disa veçori duke përdorur sensorët.

## Efektet video

Mund të përdorni veçori të ndryshme, si për shembull ndryshimin e sfondit ndërsa përdorni kamerën në aplikacione të caktuara.

Ndërsa përdorni kamerën në aplikacione që mbështetin këtë veçori, hapni panelin e cilësimeve të shpejta dhe shtypni **Efektet video**.

- : Rivendosni cilësimet.
  - : Zgjidhni ose shtoni ngjyra sfondi ose imazhe për t'i përdorur.
  - **Sfondi**: Ndryshoni ose turbulloni sfondin.
  - **Fytyra**: Aplikoni efekte bukurie në fytyrë.
  - **Toni i ngjyrës**: Rregulloni tonin e ngjyrave dhe ndriçimin e ekranit.
  - **Kornizimi auto**: Aktivizoni ose çaktivizoni veçorinë e kuadrimit automatik. Kur aktivizoni këtë veçori, pajisja ndryshon automatikisht modalitetin e shkrepjes dhe zmadhimin duke njohur dhe ndjekur njerëzit.
  - **Reagimet**: Aktivizoni ose çaktivizoni veçorinë e reagimit. Për më shumë informacion rreth përdorimit të veçorisë së reagimit, shtypni ikonën Këshilla ()
  - **Më shfaq vetëm mua**: Tregoni vetëm fytyrën tuaj ndërkohë që fshihni fytyrat e të tjerëve. Do t'ju duhet të regjistroni fytyrën tuaj herën e parë që e përdorni këtë veçori. Shtypni **Regjistro** dhe regjistroni fytyrën tuaj.
  - **Ndriço fytyrën**: Bëjini fytyrat e njerëzve të duken më të ndriçuara dhe më të qarta edhe në mjedisë të errëta.
-  • Disa veçori mund të mos jenë të disponueshme në varësi të modelit.
- Disa veçori janë të disponueshme vetëm kur përdorni kamerën përpara.

## Avatari Galaxy

Krijoni avatare në çfarëdo mënyre që doni dhe argëtohuni duke i përdorur në veçoritë e ndryshme.

Në ekranin e cilësimeve shtypni **Funksionalitete të avancuara** → **Avatari Galaxy**. Nëse keni shtuar ikonën e aplikacionit tek ekranin e aplikacioneve, hapni aplikacionin **Avatari Galaxy**.

### Krijimi i një avatari Galaxy

Hapni avatarin Galaxy, shtypni ikonën e krijimit () , dhe ndiqni udhëzimet në ekran për të krijuar një avatar.

## Përdorimi i ngjitëseve të avatarit Galaxy

Kur krijoni avatare, ngjitëset me shprehje dhe veprime avatari do të krijohen automatikisht. Mund t'i përdorni ngjitëset e avatarit tuaj kur dërgoni mesazhe ose në një rrjet social.

Hapni avatarin Galaxy dhe shtypni **Adezivë Avatar**. Për të krijuar ngjitëset tuaja, shtypni ikonën e krijimit të ngjitëseve të personalizuar (+) në krye të listës së ngjitëseve.

## Përdorimi i kamerës së avatarit Galaxy

Krijoni figura ose video argëtuese me avatare duke përdorur modalitetet e ndryshme të regjistrimit.

Hapni avatarin Galaxy dhe shtypni **Kamera Avatar**. Zgjidhni avatarin dhe modalitetin që doni të përdorni, më pas bëni një fotografi ose regjistroni një video.

## Lajmëtari Dual

Instaloni aplikacionin e dytë për të përdorur dy llogari të veçanta për të njëjtin aplikacion mesazhesh.

1 Në ekranin e cilësimeve, shtypni **Funksionalitete të avancuara** → **Lajmëtari Dual**.

Do të shfaqen aplikacionet e mbështetura.

2 Shtypni çelësin e një aplikacioni për të instaluar aplikacionin e dytë.

Do të instalohet aplikacioni i dytë. Ikona e aplikacionit të dytë do të shfaqet me ikonën e aplikacionit të dytë (🗨️).



- Veçoria e mesazhierit të dyfishtë mund të mos jetë e disponueshme në varësi të aplikacionit.
- Disa veçori të aplikacionit mund të jenë të kufizuara për aplikacionin e dytë.

## Çinstalimi i një aplikacioni të dytë

1 Në ekranin e cilësimeve, shtypni **Funksionalitete të avancuara** → **Lajmëtari Dual**.

2 Shtypni çelësin e aplikacionit që doni të çinstaloni dhe shtypni **Çinstalo**.

Të gjitha të dhënat në lidhje me aplikacionin e dytë do të fshihen.



Nëse e çinstaloni aplikacionin e parë, aplikacioni i dytë do të fshihet gjithashtu.

## Mirëqenia Dixhitale dhe kontrollet prindërore

Shikoni historinë e përdorimit të pajisjes dhe përdorni veçoritë për të mos lejuar që pajisja të pengojë jetën tuaj. Gjithashtu mund të konfiguroni kontrolle prindërore për fëmijët tuaj dhe të mbikëqyrni përdorimin e tyre dixhital.

Në ekranin e cilësimeve, shtypni **Mirëqenia Dixhitale dhe kontrollet prindërore**.

- **Kohëmatësit e app-eve:** Kufizoni kohën e përdorimit ditor për çdo aplikacion duke vendosur një kohëmatës. Kur arrini limitin, aplikacioni do të çaktivizohet dhe ju nuk mundeni ta përdorni.
- **Synimi për kohën në ekran:** Vendosni synime në lidhje me sa kohë në ditë doni ta përdorni pajisjen.
- **Monitori i drejtimit:** Aktivizoni monitorin e drejtimit për të monitoruar sasinë e kohës që e përdorni pajisjen ndërsa drejtoni automjetin.
- **Monitori i ecjes:** Aktivizoni monitorin e ecjes për të monitoruar sasinë e kohës që e përdorni pajisjen ndërsa ecni.
- **Monitori i volumit:** Aktivizoni monitorin e volumit për të mbrojtur dëgjimin tuaj.
- **Kufizimet e materialit:** Kufizoni faqet e internetit që mund të hapen ose vendosni kufizime moshe për aplikacionet dhe lojërat. Kjo veçori është e disponueshme vetëm në aplikacionin **Interneti Samsung** dhe **Galaxy Store**.
- **Kontrollet Prindërore:** Menaxhoni përdorimin dixhital të fëmijëve tuaj.

## Kujdesi për pajisjen

Kujdesi për pajisjen jep një përmbledhje të statusit të baterisë, magazinës, memories virtuale, dhe sigurisë të sistemit të pajisjes suaj. Gjithashtu mund ta optimizoni pajisjen.

Në ekranin e cilësimeve, shtypni **Kujdesi për pajisjen**.

- **Optimizimi tani:** Mbyllni aplikacionet e hapura në sfond ose ato që përdorin një sasi jonormale baterie dhe skanoni për aplikacione që përplasen ose malware për ta optimizuar pajisjen.
- **Bateria:** Kontrolloni energjinë e mbetur të baterisë dhe kohën e përdorimit të pajisjes. Për pajisjet me nivele të ulëta të baterisë, kurseni baterinë duke aktivizuar veçoritë e kursimit të energjisë. Shikoni [Bateria](#) për më shumë informacion.

- **Magazinë:** Kontrolloni statusin e magazinës së përdorur dhe asaj të disponueshme dhe lironi hapësirë duke fshirë skedarët e panevojshëm, si skedarët në koshin e plehrave, skedarët e papërdorur ose skedarët e dyfishtë, pasi t'i keni kontrolluar.
  -  Kapaciteti aktual i disponueshëm i magazinës së brendshme është më pak se kapaciteti i përcaktuar, pasi sistemi operativ dhe aplikacionet e paravendosura zënë një pjesë të magazinës. Kapaciteti i disponueshëm mund të ndryshojë kur e përditësoni pajisjen.
  - Mund të shikoni kapacitetin e disponueshëm të magazinës së brendshme në pjesën Specifikimet për pajisjen tuaj në faqen e internetit të Samsung.
- **Memoria:** Kontrolloni përdorimin e memories ose shtypni **Pastro** për të liruar memorie duke ndaluar aplikacionet në sfond.
- **Mbrojtja e app-eve:** Skanoni pajisjen për malware dhe aktivitete të tjera të dyshimta, që të jeni të mbrojtur.
- **Profili i rendimentit:** Ndryshoni profilin e performancës e cila ndikon te shpejtësia e përpunimit, jetëgjatësia e baterisë dhe efikasiteti i ftohjes së pajisjes.
- **Optimizimi automatik:** Bëni optimizmin automatik duke mbyllur aplikacionet në sfond ose duke pastruar memorien, në mënyrë që pajisja të funksionojë në gjendjen më të mirë.

Shtypni **Rinisje auto** për ta bërë pajisjen të rindizet automatikisht kur dallohen probleme me performancën, ose në një orar që e caktoni ju.
- **Përditësimi i softuerit:** Përditësoni softuerin e pajisjes përmes shërbimit firmware over-the-air (FOTA). Gjithashtu mund të programoni përditësime softueri.
- **Diagnostikimi:** Testojeni pajisjen duke përdorur Samsung Members.
- **Regjimi Mirëmbajtje:** Aktivizoni modalitetin e mirëmbajtjes për të mbrojtur privatësinë tuaj kur dikush tjetër përdor pajisjen tuaj, si për shembull kur e dërgoni për riparime.

## App-et

Menaxhoni aplikacionet e pajisjes dhe ndryshoni cilësimet e tyre. Mund të shikoni informacionet e përdorimit të aplikacioneve, të ndryshoni cilësimet e njoftimeve ose lejeve të tyre, ose të çinstaloni ose çaktivizoni aplikacionet e panevojshme.

Në ekranin e cilësimeve, shtypni **App-et**.

## Menaxhimi i përgjithshëm

Personalizoni cilësimet e sistemit të pajisjes suaj ose rivendoseni pajisjen.

Në ekranin e cilësimeve, shtypni **Menaxhimi i përgjithshëm**.

- **Gjuha:** Zgjidhni gjuhët e pajisjes. Shikoni [Shtimi i gjuhëve të pajisjes](#) për më shumë informacion.
- **Gjuhët e app-eve:** Zgjidhni gjuhën që doni të përdorni për secilin aplikacion.
- **Paketat gjuhësore:** Menaxhoni ose shkarkoni paketat e gjuhëve për hyrjet e zërit, veçorinë tekst-në-fjalë dhe përkthimin.
- **Data dhe ora:** Hapni dhe ndryshoni cilësimet për të kontrolluar mënyrën se si pajisja shfaq orën dhe datën.



Nëse bateria është plotësisht e shkarkuar, ora dhe data rivendosen.

- **Cilësimet e Tastierës Samsung:** Ndryshoni cilësimet për tastierën Samsung.
- **Tastiera:** Zgjidhni një tastierë për ta përdorur si standard dhe ndryshoni cilësimet e tastierës.
- **Tastiera fizike:** Ndryshoni cilësimet për një tastierë të jashtme.
- **Mi:** Ndryshoni cilësimet për një maus të jashtëm.
- **Fusha me prekje:** Ndryshoni cilësimet për një pad të jashtëm me prekje.
- **Reseto:** Rivendosni cilësimet e pajisjes suaj ose bëni një rivendosje të të dhënave të fabrikës.
- **Shërbimi i personalizimit:** Vendosni të merrni shërbim të personalizuar sipas interesave tuaja dhe sipas mënyrës si e përdorni pajisjen.
- **Na kontakto:** Bëni pyetje ose kontrolloni pyetjet e bëra shpesh.

## Shtimi i gjuhëve të pajisjes

Mund të shtoni gjuhët për t'i përdorur në pajisjen tuaj.

- 1 Në ekranin e cilësimeve, shtypni **Menaxhimi i përgjithshëm** → **Gjuha** → **Shto gjuhë**.
- 2 Zgjidhni një gjuhë për ta shtuar.
- 3 Për ta vendosur gjuhën e zgjedhur si gjuhë standarde, shtypni **Si parazgjedhje**. Për të mbajtur cilësimin aktual të gjuhës, shtypni **Mbaj këtë**.  
Gjuha e zgjedhur do të shtohet në listën e gjuhëve tuaja. Nëse e ndryshuat gjuhën standarde, gjuha e zgjedhur do të shtohet në krye të listës.

Për të ndryshuar gjuhën standarde nga lista e gjuhëve, zgjidhni gjuhën që doni dhe shtypni **Zbato**. Nëse një aplikacion nuk mbështet gjuhën standarde, do të përdoret gjuha tjetër e mbështetur në listë.

## Mundësi hyrje

Konfiguroni cilësime të ndryshme për të përmirësuar aksesibilitetin në pajisje. Shikoni [Mundësi hyrje](#) për më shumë informacion.

Në ekranin e cilësimeve, shtypni **Mundësi hyrje**.

## Përditësimi i softuerit

Përditësoni softuerin e pajisjes përmes shërbimit firmware over-the-air (FOTA). Gjithashtu mund të ndryshoni cilësimin e shkarkimit automatik.

Në ekranin e cilësimeve, shtypni **Përditësimi i softuerit**. Shtypni **Shih për përditësime** dhe kontrolloni ose instaloni përditësimet manualisht.

Për të ndryshuar cilësimin e shkarkimit automatik, shtypni ikonën e më shumë opsioneve (⋮) → **Shkarkim automatik**.



Nëse dalin përditësime emergjente softueri për sigurinë e pajisjes tuaj dhe për të bllokuar llojet e reja të kërcënimeve për sigurinë, ato do të instalohen automatikisht pa aprovimin tuaj.

## Informacione të përditësimeve për sigurinë

Përditësimet për sigurinë ofrohen për të forcuar sigurinë e pajisjes suaj dhe për të mbrojtur informacionet tuaja personale. Për përditësime sigurie për modelin tuaj, vizitoni [security.samsungmobile.com](https://security.samsungmobile.com).

 Faqja e internetit mbështet vetëm disa gjuhë.

## Rreth telefonit

Hapni informacionet e pajisjes suaj.

Në ekranin e cilësimeve, shtypni **Rreth telefonit**.

Për të ndryshuar emrin e pajisjes suaj, shtypni **Riemërto**.

- **Info për statusin:** Shikoni informacionet e pajisjes suaj, si për shembull statusi i kartës SIM, Wi-Fi adresa MAC dhe numri i serisë.
- **Informacioni juridik:** Shikoni informacionet ligjore në lidhje me pajisjen, të tilla si informacionet e sigurisë dhe licenca e burimit të hapur.
- **Informacion për softuerin:** Shikoni informacionet e softuerit të pajisjes, të tilla si versioni i sistemit operativ dhe versioni i firmuerit.
- **Informacioni për baterinë:** Shikoni statusin dhe informacione të baterisë.

 Mund të kontrolloni informacionin e mëposhtëm të baterisë këtu. Informacioni i disponueshëm mund të ndryshojë në varësi të rajonit, ofruesit të shërbimit ose modelit.

- Data e prodhimit të baterisë
- Data e përdorimit të parë
- Numri i cikleve të karikimit/shkarkimit të plotë (në bazë të kapacitetit nominal)
- Gjendja e përllogaritur e shëndetit

# Njoftimet e përdorimit

## Masa paraprake për përdorimin e pajisjes

Ju lutem lexoni këtë udhëzues kur ta përdorni pajisjen për të garantuar përdorim të sigurt dhe të përshtatshëm.

- Përshkrimet bazohen në cilësimet e fabrikës të pajisjes.
- Disa materiale mund të ndryshojnë nga pajisja juaj në varësi të rajonit, operatorit të shërbimit, specifikimeve të modelit ose softuerit të pajisjes.
- Pajisja mund të ketë nevojë për lidhje me Wi-Fi ose me një rrjet celular kur përdorni disa aplikacione ose veçori.
- Përmbajtja (përmbajtja e cilësisë të lartë) e cila kërkon përdorim të lartë të CPU-së dhe memories do të ndikojë në performancën e përgjithshme të pajisjes. Aplikacionet që lidhen me përmbajtjen mund të mos funksionojnë si duhet në varësi të të dhënave të pajisjes dhe ambientit në të cilin përdoret.
- Samsung nuk është përgjegjës për problemet e performancës që shkaktohen nga operatorët e tjerë përveç Samsung.
- Samsung nuk është përgjegjës për problemet e performancës ose papajtueshmërive të shkaktuara nga ndryshimet e cilësimeve të regjistrimit ose modifikimi i softuerit të sistemit operativ. Përpjekja për të personalizuar sistemin operativ mund të shkaktojë që pajisja ose aplikacionet e tjera të mos funksionojnë mirë.
- Softueri, burimet e zërit, figurat e sfondit, imazhet dhe mediat e tjera të dhëna me këtë pajisje janë të licencuara për përdorim të limituar. Nxjerrja dhe përdorimi i këtyre materialeve për qëllime komerciale ose për qëllime të tjera përbën shkelje të ligjeve për të drejtat e autorit. Përdoruesit janë plotësisht përgjegjës për përdorimin e jashtëligjshëm të medias.
- Mund të keni tarifim shtesë për shërbimet e të dhënave, si dërgimi i mesazheve, ngarkimet dhe shkarkimet, sinkronizimi automatik ose përdorimi i shërbimeve për vendndodhjen në varësi të planit tuaj tarifor. Për transferime të mëdha të të dhënave rekomandohet të përdoret veçoria Wi-Fi.
- Aplikacionet e parazgjedhura që vijnë së bashku me pajisjen janë subjekt ndryshimi ndaj përditësimeve dhe mund të mos mbështeten më pa njoftim paraprak.
- Modifikimi i sistemit operativ të pajisjes ose instalimi i softuerëve nga burime jozyrtare mund të shkaktojë keqfunksionime të pajisjes dhe dëmtim apo humbje të të dhënave. Këto veprime janë shkelje të marrëveshjes tuaj të licencës me Samsung dhe do të anulojnë garancinë.

- Mund ta shikoni ekranin qartë edhe nën dritën e fortë të diellit duke rregulluar automatikisht rrezet e kontrastit në bazë të ambientit përreth. Për shkak të natyrës së produktit, shfaqja e pamjeve të fiksuara për periudha të gjata mund të rezultojë në shfaqje të mëpasshme të figurave (djegie e ekranit) ose hijezim.
  - Rekomandohet që të mos përdorni pamje të fiksuara për kohë të gjatë në një pjesë të ekranit ose në të gjithë ekranin dhe duhet ta fikni ekranin kur nuk e përdorni pajisjen.
  - Mund të bëni që ekranin të fiket automatikisht kur nuk e përdorni. Hapni **Cilësimet**, shtypni **Ekranin** → **Mbarim i kohës së ekranit**, dhe pastaj zgjidhni se sa doni që pajisja të presë para se të fiket ekranin.
  - Për të bërë që ekranin të rregullojë automatikisht ndriçimin e tij duke u bazuar në ambientin përreth, hapni **Cilësimet**, shtypni **Ekranin**, dhe pastaj shtypni çelësin **Ndriçimi përshtatës** për ta aktivizuar.
- Në varësi të rajonit ose të modelit, disa pajisje kërkohet të marrin miratim nga Komisioni Federal i Komunikimit (FCC).

Nëse pajisja juaj është e miratuar nga FCC-ja, mund të shikoni FCC ID të pajisjes. Për të parë FCC ID, hapni **Cilësimet** dhe shtypni **Rreth telefonit** → **Info për statusin**. Nëse pajisja juaj nuk e ka një FCC ID, kjo do të thotë se pajisja nuk është autorizuar për t'u shitur në SHBA ose në territoret e saj dhe mund të sillet në SHBA vetëm për përdorim personal.
- Përdorimi i transmetuesve ultra-wideband (UWB) është i ndaluar kur jeni në avion ose anije. Kur aktivizoni modalitetin Fluturim, veçoria UWB do të çaktivizohet. (Galaxy S26 Ultra, Galaxy S26+)

- Bandwidth-i që mbështet nga pajisja mund të ndryshojë në varësi të rajonit ose operatorit.
- Rrjeti 5G mund të ndryshojë në varësi të modelit, shtetit, ofruesit të shërbimit dhe mjedisit të përdoruesit.
- Pajisja juaj përmban magnetet. Mbajeni larg nga kartat e kreditit, pajisjet mjekësore të implantuara dhe pajisje të tjera që mund të ndikohen nga magnetet. Në rastin e pajisjeve mjekësore, mbajeni pajisjen më larg se 15 cm. Mos e përdorni më pajisjen nëse dyshoni për ndonjë interferencë me pajisjen tuaj mjekësore dhe konsultohuni me mjekun ose prodhuesin e pajisjes mjekësore.

## Ikonat udhëzuese



**Paralajmërim:** situata që mund t'ju shkaktojnë lëndim juve ose të tjerëve



**Kujdes:** situata që mund t'i shkaktojnë dëme pajisjes tuaj ose pajisjeve të tjera



**Njoftim:** shënime, këshilla përdorimi ose informacion i mëtejshëm

## Shënime për përmbajtjen e paketimit dhe aksesorët

Shikoni manualin e përdorimit për përmbajtjen e paketimit.

- Artikujt e dhënë bashkë me pajisjen dhe çdo aksesor tjetër mund të ndryshojë në varësi të rajonit ose operatorit.
- Artikujt e dhënë janë projektuar vetëm për këtë pajisje dhe mund të mos jenë të pajtueshëm me pajisje të tjera.
- Pamjet dhe specifikimet mund të ndryshohen pa njoftim paraprak.
- Mund të blini aksesore të tjerë nga shitësi juaj më i afërt i Samsung. Sigurohuni që ato të jenë të pajtueshme me pajisjen para se t'i blini.
- Rekomandohet përdorimi i karikuesve të miratuar nga Samsung. Përdorimi i aksesoreve të pamiratuar mund të shkaktojë probleme me performancën ose defekte, të cilat mund të mos mbulohen nga garancia.
- Disponueshmëria e të gjithë aksesoreve është subjekt ndryshimi në varësi të plotë nga kompanitë që i prodhojnë ato. Për më shumë informacione rreth aksesoreve të mundshëm, shikoni faqen e internetit të Samsung.
- Kufjet (USB Type-C) që mbështetin dalje dixhitale mund të përdoren me pajisjen. Megjithatë, pajisja mund të mos jetë e pajtueshme me kufje që përdorin metodë të ndryshme audioje ose që janë bërë nga një prodhues tjetër.
- Kablloja USB e përfshirë mbështet karikim deri në 3 A. Karikuesi nuk është i përfshirë. Për performancë optimale të karikimit, rekomandohet përdorimi i një karikuesi zyrtar 60 W Samsung dhe i një kablloje të pajtueshëm me pajisjen tuaj, të cilët shiten veçmas. (Galaxy S26 Ultra)
- Kablloja USB e përfshirë mbështet karikim deri në 3 A. Karikuesi nuk është i përfshirë. Për performancë optimale të karikimit, rekomandohet përdorimi i një karikuesi zyrtar 45 W Samsung dhe i një kablloje të pajtueshëm me pajisjen tuaj, të cilët shiten veçmas. (Galaxy S26+)
- Kablloja USB e përfshirë mbështet karikim deri në 3 A. Karikuesi nuk është i përfshirë. (Galaxy S26)
- Për arsye mjedisore, në këtë paketim nuk është përfshirë karikues. Kjo pajisje mund të ndizet me shumicën e karikuesve USB dhe me një kablo me spinë USB Type-C.

## Ruajtja e rezistencës ndaj ujit dhe pluhurit

Pajisja është rezistente ndaj ujit dhe pluhurit, gjithashtu ajo përmbush standardet e mëposhtme.

- Certifikim IP68 për rezistencën ndaj ujit: Sipas kërkesave të standardit IEC 60529, është testuar në 15-35 °C, 86-106 kPa, 1,5 m ujë pa kripë për 30 minuta pa lëvizur.

Duhet të ndiqni udhëzimet për të ruajtur rezistencën ndaj ujit dhe pluhurit të pajisjes suaj.

- Mos e ekspozoni pajisjen ndaj ujit të pishinës ose ujit të detit.
- Nëse pajisja ekspozohet ndaj ujit të papastër ose lëngjeve të tjera, si për shembull ujë me detergjent, vaj, parfum, krem dielli, dezinfektues duarsh, produkte kimike, si kozmetikë, ose lëngje që përmbajnë alkool, pastrojeni pajisjen me pak ujë të pastër, fshijeni me leckë të butë e të pastër, dhe më pas thajeni mirë para se ta përdorni me qëllim që të ruani rezistencën ndaj ujit.
- Mos e ekspozoni pajisjen në ujë që lëviz me forcë. Rritja e papritur e presionit të ujit mund të tejkalojë nivelin e garantuar të rezistencës ndaj ujit.
- Në vende të tilla si, sauna ose dhoma me avull, performanca e rezistencës ndaj ujit mund të dëmtohet për shkak të ndryshimeve të papritura të temperaturës.
- Nëse pajisja pëson ndonjë goditje të jashtme ose dëmtohet, rezistenca ndaj ujit mund të bjerë.

Nëse pajisja ekspozohet ndaj ujit ose ndotësve, ndiqni udhëzimet:

- Fshijeni pajisjen me një leckë të butë e të pastër, më pas thajeni komplet.
- Nëse mikrofoni ose altoparlanti nuk është komplet i thatë, kjo mund të bëjë që tingulli të mos jetë i qartë gjatë një telefonate.
- Ekрани dhe veçoritë e tjera mund të mos punojnë mirë nëse pajisja përdoret në ujë.
- Mos e lidhni karikuesin ose asnjë aksesor tjetër derisa pajisja të jetë tharë komplet. Pajisja mund të dëmtohet nëse lidhet një aksesor ose karikues kur xheku multifunksional nuk është ende i thatë.

Rezistenca ndaj ujit dhe pluhurit e pajisjes Samsung Galaxy nuk është e përhershme dhe mund të dobësohet me kalimin e kohës për shkak të konsumimit të zakonshëm.

## Situatat e mbinxehjes së pajisjes dhe zgjidhjet

### Kur pajisja nxehet ndërsa është duke u karikuar bateria

Ndërsa karikohet, pajisja dhe karikuesi mund të nxehen. Gjatë karikimit me valë ose karikimit të shpejtë, pajisja mund të nxehet. Kjo nuk ndikon në jetëgjatësinë ose performancën e pajisjes dhe është brenda kufijve të punimit normal të pajisjes. Nëse bateria nxehet shumë, shpejtësia e karikimit mund të bjerë ose karikuesi mund të mos karikojë më.

#### Kur pajisja nxehet shumë, veproni si më poshtë:

- Shkëputeni karikuesin nga pajisja dhe mbyllni çdo aplikacion të hapur. Prisni që pajisja të ftohet dhe filloni ta karikoni përsëri.
- Nëse pjesa e poshtme e pajisjes nxehet tepër, arsyeja mund të jetë kablloja USB e dëmtuar. Ndërrojeni kabllon USB me një të ri. Rekomandohet përdorimi i një kablloje USB të miratuar nga Samsung.
- Kur përdorni karikues me valë, mos vendosni materiale të huaja si objekte metalike, magnetë dhe karta me shirit magnetik midis pajisjes dhe karikuesit me valë.



Veçoria e karikimit me valë ose karikimit të shpejtë është e disponueshme vetëm në modelet e mbështetura.

### Kur pajisja nxehet gjatë përdorimit

Kur përdorni veçori ose aplikacione që kërkojnë më shumë energji ose i përdorni për periudha të gjata, pajisja mund të nxehet përkohësisht për shkak të rritjes së konsumit të baterisë. Mbyllni çdo aplikacion të hapur dhe mos e përdorni pajisjen për njëfarë kohe.

Shikoni shembujt e mëposhtëm të situatave në të cilat pajisja mund të nxehet tepër.

- Gjatë konfigurimit fillestar pas blerjes ose kur rivendosni të dhënat.
- Kur shkarkoni skeda të mëdha

- Kur përdorni aplikacione që kërkojnë më shumë energji ose kur përdorni aplikacione për periudha të gjata
  - Kur luani lojëra me cilësi të lartë për periudha të gjata
  - Kur regjistroni video për periudha të gjata
  - Kur shikoni video streaming ndërsa përdorni ndriçimin maksimal
  - Kur lidheni me televizorin
- Kur bëni shumë detyra njëkohësisht (ose, kur hapni shumë aplikacione në sfond)
  - Kur përdorni Multi window
  - Kur përditësoni ose instaloni aplikacione ndërsa regjistroni video
  - Kur shkarkoni skeda të mëdha gjatë një telefonate video
  - Kur regjistroni video ndërsa përdorni një aplikacion navigimi
- Kur përdorni një sasi të madhe të dhënash për sinkronizim me cloud, email ose llogari të tjera
- Kur përdorni një aplikacion navigimi në makinë ndërsa pajisja është vendosur nën dritën direkte të diellit
- Kur përdorni hotspotin celular dhe veçorinë e lidhjes tethering
- Kur e përdorni pajisjen në vende me sinjale të dobëta ose nuk ka sinjal
- Kur karikoni baterinë me një kabëll USB të dëmtuar
- Kur xheku multifunksional i pajisjes është dëmtuar ose ekspozuar ndaj materialeve të huaja si lëngje, pluhur, metal dhe plumb lapsi
- Kur jeni në roaming

### **Kur pajisja nxehet shumë, veproni si më poshtë:**

- Mbajeni pajisjen të përditësuar me softuerin më të fundit.
- Konfliktet midis aplikacioneve të hapura mund të bëjnë që pajisja të nxehet. Rindizeni pajisjen.
- Çaktivizoni veçoritë Wi-Fi, GPS dhe Bluetooth kur nuk i përdorni.
- Mbyllni aplikacionet që rritin konsumin e baterisë ose që punojnë në sfond kur nuk i përdorni.
- Fshini skedat ose aplikacionet e papërdorura.
- Ulni ndriçimin e ekranit.
- Nëse pajisja nxehet tepër ose është e nxehtë për kohë të gjatë, mos e përdorni për njëfarë kohe. Nëse pajisja vazhdon të nxehet tepër, kontaktoni një qendër shërbimit të Samsung ose një qendër shërbimi të autorizuar.

## Masat paraprake kundër nxehjes së pajisjes

Nëse filloni të mos ndiheni rehat për shkak të nxehjes së pajisjes, mos e përdorni më pajisjen.

Kur pajisja nxehet, veçoritë dhe performanca mund të jenë të kufizuara ose pajisja mund të fiket për t'u ftohur. Kjo veçori është e disponueshme vetëm në modelet e mbështetura.

- Nëse pajisja nxehet tepër, ndriçimi i ekranit, shpejtësia e rifreskimit të ekranit dhe performanca do të kufizohen me qëllim që të ulët temperatura e pajisjes. Edhe nëse shfaqet ikona treguese e karikimit të baterisë, karikimi mund të jetë i ngadaltë. Kur karikimi ndalon për shkak të rritjes së papritur të temperaturës së pajisjes, ikona treguese e baterisë do të pulsojë.
- Nëse pajisja nxehet tepër dhe arrin njëfarë temperature, do të shfaqet një mesazh paralajmërues për të parandaluar dëmtimin e pajisjes, irritimin dhe dëmtimin e lëkurës, dhe rrjedhjet e baterisë. Aplikacionet e hapura do të mbyllën dhe të gjitha aplikacionet e veçoritë e tjera do të kufizohen, përveç telefonatave të emergjencave, derisa pajisja të ftohet.
- Nëse shfaqet mesazhi i dytë për shkak të një rritjeje të mëtejshme në temperaturën e pajisjes, pajisja do të fiket. Mos e përdorni pajisjen derisa temperatura e pajisjes të jetë brenda rrezes së rekomanduar të temperaturës për përdorimin. Nëse shfaqet një mesazh i dytë gjatë një telefonate emergjence, telefonata do të shkëputet për shkak të një mbylljeje të detyruar.



### **Rrezja e rekomanduar e temperaturës për përdorimin**

Temperatura e rekomanduar e funksionimit të pajisjes është nga 0 °C deri në 35 °C. Përdorimi i pajisjes jashtë rrezes së rekomanduar të temperaturës mund ta dëmtojë pajisjen ose mund të ulë jetëgjatësinë e baterisë.

## Masat paraprake për ambientin

Pajisja juaj mund të nxehet për shkak të ambientit në kushtet e mëposhtme. Bëni kujdes për të shmangur uljen e jetëgjatësisë së baterisë, dëmtimin e pajisjes ose shkaktimin e zjarrit.

- Mos e mbani pajisjen në temperatura shumë të ftohta ose shumë të nxehta.
- Mos e ekspozoni pajisjen nën dritën direkte të diellit për periudha të gjata.
- Mos e përdorni ose mbani pajisjen për periudha të gjata në vende shumë të nxehta, si për shembull brenda makinës në verë.
- Mos e mbani pajisjen në vende ku mund të nxehet tepër, si për shembull mbi një tapet me ngrohje elektrike.
- Mos e ruani pajisjen tuaj pranë ose në ngrohës, mikrovalë, pajisje gatimi me nxehtësi ose enë me presion.
- Mos e përdorni kablllo që është zhveshur ose është dëmtuar, dhe as mos përdorni karikues ose bateri që është dëmtuar ose nuk funksionon mirë.

## Si të gjeni informacionin për konsumin e energjisë në gjendje joaktive për këtë produkt

- Hyni në [www.samsung.com/global/ecodesign\\_energy](http://www.samsung.com/global/ecodesign_energy).
- Kërkoni duke përdorur numrin e modelit të produktit.



Kjo veçori mund të mos jetë e disponueshme në varësi të rajonit, operatorit ose modelit.

# Shtojcë

## Mundësi hyrje

### Rreth Aksesibilitetit

Përmirësoni aksesibilitetin me veçoritë që e bëjnë pajisjen më të lehtë për t'u përdorur për përdoruesit me shikim, dëgjim të kufizuar dhe aftësi të kufizuara në lëvizje.

Hapni **Cilësimet** dhe shtypni **Mundësi hyrje**. Për të kontrolluar veçoritë e rekomanduara dhe veçoritë e aksesibilitetit që po përdorni, shtypni **Rekomanduar për ty**. Për t'i çaktivizuar veçoritë që po përdorni, shtypni **Fike**.

### Fuqizimet e shikimit

#### Regjimi i afishimit

Ndryshoni modalitetin e shfaqjes.

Hapni **Cilësimet**, shtypni **Mundësi hyrje** → **Fuqizimet e shikimit**, dhe më pas zgjidhni një modalitet që doni nën **Regjimi i afishimit**.

#### Përdorimi i temës me kontrast të lartë

Aplikoni një temë transparente që shfaq përmbajtjet me ngjyra të çelëta mbi një sfond të errët.

Hapni **Cilësimet** dhe shtypni **Mundësi hyrje** → **Fuqizimet e shikimit** → **Temë me kontrast të fortë**. Më pas zgjidhni një temë që doni, shtypni çelësin për ta aktivizuar, dhe më pas shtypni **Shkarko** → **Zbato**.

#### Përdorimi i shkrimit me kontrast të lartë

Rregulloni ngjyrat dhe modelin e shkrimeve për të rritur kontrastin midis tekstit dhe sfondit.

Hapni **Cilësimet**, shtypni **Mundësi hyrje** → **Fuqizimet e shikimit**, dhe më pas shtypni çelësin **Fonte me kontrast** për ta aktivizuar.

## Përdorimi i tastierës me kontrast të lartë

Ndryshoni ngjyrat e tastierës Samsung për të rritur kontrastin midis tekstit dhe sfondit.

Hapni **Cilësimet**, shtypni **Mundësi hyrje** → **Fuqizimet e shikimit**, dhe më pas shtypni çelësin **Tastierë me kontrast** për ta aktivizuar.

## Shfaqja e formave të butonave

Shfaqni format e butonave me korniza për t'i bërë të dallohen.

Hapni **Cilësimet**, shtypni **Mundësi hyrje** → **Fuqizimet e shikimit**, dhe më pas shtypni çelësin **Nxirri butonat në pah** për ta aktivizuar.

## Bërja e përvijimeve më të qarta

Shfaqini më qartë imazhet dhe videot me përvijime të forta.

Hapni **Cilësimet**, shtypni **Mundësi hyrje** → **Fuqizimet e shikimit** → **Konturimi Relumino**, dhe më pas shtypni çelësin për ta aktivizuar.

Për të ndryshuar trashësinë e përvijimit, tërhiqeni shiritin e rregullimit nën **Trashësia e konturit**.

## Kthimi mbrapsht i ngjyrave të ekranit

Përmirësoni shikueshmërinë e ekranit për t'i ndihmuar përdoruesit që të dallojnë tekstin mbi ekran.

Hapni **Cilësimet**, shtypni **Mundësi hyrje** → **Fuqizimet e shikimit**, dhe pastaj shtypni çelësin **Përmbysje ngjyrash** për ta aktivizuar.

## Korrigjimi i ngjyrave

Rregulloni si shfaqen ngjyrat mbi ekran nëse keni vështirësi në dallimin e ngjyrave. Pajisja ndryshon ngjyrat në ngjyra më të dallueshme.

Hapni **Cilësimet**, shtypni **Mundësi hyrje** → **Fuqizimet e shikimit** → **Korrigjimi i ngjyrave**, dhe më pas shtypni çelësin për ta aktivizuar. Zgjidhni një opsion.

## Filtri i ngjyrave

Rregulloni ngjyrat e ekranit nëse keni vështirësi në leximin e tekstit.

Hapni **Cilësimet**, shtypni **Mundësi hyrje** → **Fuqizimet e shikimit** → **Filtri i ngjyrave**, dhe më pas shtypni çelësin për ta aktivizuar. Zgjidhni një ngjyrë që doni.

Për të rregulluar nivelin e transparencës, tërhiqeni shufrën e rregullimit poshtë **Opaciteti**.

## Pakësimi i efekteve të lëvizjeve të ekranit

Pakësoni efektet e animacioneve nëse jeni të ndjeshëm ndaj animacioneve ose lëvizjeve të ekranit.

Hapni **Cilësimet**, shtypni **Mundësi hyrje** → **Fuqizimet e shikimit**, dhe më pas shtypni çelësin **Pakëso animacionet** për ta aktivizuar.

## Reduktimi i efekteve të transparencës dhe turbullimit

Reduktoni efektet e transparencës dhe turbullimit për ta bërë materialin në ekran më të dukshëm.

Hapni **Cilësimet**, shtypni **Mundësi hyrje** → **Fuqizimet e shikimit**, dhe më pas shtypni çelësin **Ul tejdukshmërinë & shfokusimin** për ta aktivizuar.

## Errësimi i ekranit

Errësoni ekranin nën ndriçimin minimal për një eksperiencë shikimi më të rehatshme.

Hapni **Cilësimet**, shtypni **Mundësi hyrje** → **Fuqizimet e shikimit**, dhe pastaj shtypni çelësin **Tejet i errët** për ta aktivizuar.

## Zbutje e efekteve stroboskopike

Ulni intensitetin e efekteve stroboskopike në videot kur i luani.

Hapni **Cilësimet**, shtypni **Mundësi hyrje** → **Fuqizimet e shikimit**, dhe më pas shtypni çelësin **Zbute strobing-un** për ta aktivizuar.

## Zmadhimi i ekranit

Zmadhoni ekranin dhe zmadhoni në një vend specifik.

Hapni **Cilësimet**, shtypni **Mundësi hyrje** → **Fuqizimet e shikimit** → **Zmadhimi** → **Shkurtorja për Zmadhimi**, dhe më pas shtypni çelësin për ta aktivizuar. Më pas shënoni butonat që doni të përdorni që ta përdorni këtë veçori direkt.

- **Trokit mbi Butonin e aksesibilitetit:** Zmadhoni duke shtypur ikonën e zmadhimit ().
- **Shtyp Butonin Anësor dhe Butonin Volumi lart:** Zmadhoni duke shtypur njëkohësisht butonin anësor dhe butonin e rritjes së volumit.

- **Shtyp dhe mbaj Butonat Volumi lart dhe poshtë për 3 sekonda:** Zmadhoni duke mbajtur shtypur njëkohësisht butonin e rritjes së volumit dhe atë të uljes së volumit për 3 sekonda.
- **Tre-trokit mbi ekran:** Zmadhoni duke shtypur ekranin tre herë.

Mund të zmadhoni kudo që doni mbi ekran duke përdorur dritaren e lupës. Për ta lëvizur lupën, tërhiqeni anën e kornizës së lupës.

Për të eksploruar ekranin, tërhiqni dy gishta në ekranin e zmadhuar.

Për të rregulluar raportin e zmadhimit, mbyllni dy gishta mbi ekranin e zmadhuar ose hapini ato.



- Kur zmadhoni të gjithë ekranin, tastiera dhe shiriti i navigimit në ekran nuk mund të zmadhohen. Nëse doni të zmadhoni edhe tastierën dhe shiritin e navigimit, hapni **Cilësimet**, shtypni **Mundësi hyrje** → **Fuqizimet e shikimit** → **Zmadhimi**, dhe më pas shtypni çelësin **Zmadhoje tastierën kur shkruan** për ta aktivizuar.
- Kur kjo veçori është e aktivizuar, mund të ndikohet performanca e disa aplikacioneve.

## Përdorimi i lupës

Përdoreni kamerën si lupë për të zmadhuar objektet.

Hapni **Cilësimet**, shtypni **Mundësi hyrje** → **Fuqizimet e shikimit** → **Zmadhuesi** → **Shkurtorja për Zmadhuesi**, dhe më pas shtypni çelësin për ta aktivizuar. Më pas shënoni butonat që doni të përdorni që ta përdorni këtë veçori direkt. Kur bëni veprimin, kamera do të punojë si lupë.

## Ndryshimi i trashësisë së kursorit

Hapni **Cilësimet** dhe shtypni **Mundësi hyrje** → **Fuqizimet e shikimit** → **Trashësia e kursorit**.

## Ndryshimi i madhësisë dhe ngjyrës së treguesit

Zmadhoni treguesin kur përdorni një maus të jashtëm ose panel prekjeje. Gjithashtu mund të ndryshoni ngjyrën e treguesit.

Hapni **Cilësimet** dhe shtypni **Mundësi hyrje** → **Fuqizimet e shikimit** → **Madhësia dhe ngjyra e dëftuesit**.

## Ndryshimi i shkrimit

Ndryshoni madhësinë dhe stilin e shkrimit.

Hapni **Cilësimet** dhe shtypni **Mundësi hyrje** → **Fuqizimet e shikimit** → **Madhësia dhe stili i fontit**.

## Ndryshimi i zmadhimit të ekranit

Bëjini më të mëdha ose më të vogla gjërat në ekran.

Hapni **Cilësimet** dhe shtypni **Mundësi hyrje** → **Fuqizimet e shikimit** → **Zoom-i në ekran**.

## Thuaj me zë futjen nga tastiera

Vendoseni pajisjen që të thotë me zë çfarë shkruani në tastierë.

Hapni **Cilësimet**, shtypni **Mundësi hyrje** → **Fuqizimet e shikimit** → **Thuaj me zë futjen nga tastiera**, shtypni çelësin për ta aktivizuar, dhe më pas zgjidhni një opsion.

## Përdorimi i përshkrimit me audio

Vendoseni pajisjen që të luajë përshkrimin me audio kur luani një video që jep përshkrime me audio.

Hapni **Cilësimet**, shtypni **Mundësi hyrje** → **Fuqizimet e shikimit**, dhe më pas shtypni çelësin **Përshkrimi audio** për ta aktivizuar.

## Shtimi i regjistrimeve me zë në etiketat e zërit

Mund të përdorni etiketa zëri për të dalluar objekte me formë të ngjashme duke u ngjitur atyre etiketa.

Mund të regjistroni dhe të caktoni një regjistrim me zë në një etiketë zëri me NFC. Regjistrimi i zërit luhet kur e vendosni pajisjen pranë etiketës.



Aktivizoni veçorinë NFC para se ta përdorni këtë veçori.

- 1 Hapni **Cilësimet** dhe shtypni **Mundësi hyrje** → **Fuqizimet e shikimit** → **Etiketa Zanore**.  
Do të hapet regjistruesi i zërit.
- 2 Shtypni ikonën e regjistrimit (🔴) për të filluar regjistrimin. Flisni në mikrofon.
- 3 Kur të keni mbaruar regjistrimin, shtypni **Kryer** për të ndaluar.
- 4 Mbajeni pjesën e pasme të pajisjes mbi etiketën e zërit.  
Informacionet në regjistrimin e zërit do të shkruhen në etiketën e zërit.

## TalkBack (Reagimi me zë)

### Aktivizimi ose çaktivizimi i TalkBack

Kur aktivizoni TalkBack, pajisja do të fillojë reagimet me zë. Kur shtypni njëherë veçorinë e zgjedhur, pajisja do të lexojë me zë tekstin në ekran. Shtypja e veçorisë dy herë do ta aktivizojë veçorinë.

Hapni **Cilësimet**, shtypni **Mundësi hyrje** → **TalkBack**, dhe pastaj shtypni çelësin për ta aktivizuar.

Për të çaktivizuar TalkBack, shtypni çelësin dhe shtypni kudo mbi ekran dy herë. Më pas shtypni **Fike** dhe shtypni dy herë kudo në ekran.

Për të parë se si të përdorni TalkBack, shtypni **Cilësimet** → **Udhëzuesi i TalkBack**.



Disa veçori nuk janë në dispozicion kur përdorni TalkBack.

### Kontrollimi i ekranit me gjeste të gishtave

Mund të përdorni gjeste të ndryshme të gishtave për të kontrolluar ekranin ndërsa përdorni TalkBack.

Për të parë dhe personalizuar gjestet e disponueshme me gishta, hapni **Cilësimet** dhe shtypni **Mundësi hyrje** → **TalkBack** → **Cilësimet** → **Gjestet**.

### Përdorimi i menisë së leximit

Kur përdorni TalkBack, rrëshqitni majtas ose djathtas me tre gishta. Menuja e leximit do të shfaqet dhe pajisja do të lexojë opsionet me zë të lartë. Rrëshqitni majtas ose djathtas me tre gishta për të ecur nëpër opsionet. Kur dëgjoni opsionin që dëshironi, rrëshqitni lart ose poshtë për të përdorur opsionin ose rregulloni cilësimet për opsionin. Për shembull, kur dëgjoni **Shpejtësia e të folurit**, mund të rregulloni shpejtësinë e të folurit duke rrëshqitur lart ose poshtë.

### Shtimi dhe menaxhimi i etiketave të figurave

Mund të caktoni etiketa për imazhet mbi ekran. Pajisja i lexon me zë etiketat kur zgjidhen imazhet. Shtojuni etiketa imazheve të paemërtuara duke lëvizur lart ose poshtë, dhe më pas djathtas. Më pas shtypni **Shto një etiketë** kur shfaqen menutë e TalkBack.

Për të menaxhuar etiketat, hapni **Cilësimet** dhe shtypni **Mundësi hyrje** → **TalkBack** → **Cilësimet** → **Cilësimet e përparuara** → **Etiketat e personalizuara**.

## Konfigurimi i cilësimeve për TalkBack

Konfiguroni cilësimet për TalkBack për lehtësinë tuaj.

Hapni **Cilësimet** dhe shtypni **Mundësi hyrje** → **TalkBack** → **Cilësimet**.

- **Veçoritë e reja në TalkBack:** Shikoni përditësimet kyçe dhe ndryshimet në TalkBack.
- **Tekst-në-zë:** Ndryshoni cilësimet për veçoritë tekst-në-fjalë të përdorura kur aktivizohet TalkBack, si gjuhët, shpejtësia dhe më shumë.
- **Detajimi zanor:** Personalizoni cilësimet e detajuara për reagimin me zë.
- **Përshkrime të imazheve dhe të ekranit:** Konfiguroni cilësimet e përshkrimit automatik. Mund të dëgjoni përshkrime kur fokusoheni në një imazh ose ikonë, ose në një imazh që përmban tekst. Nëse e aktivizoni veçorinë **Përshkrime të hollësishme të ekraneve dhe të imazheve**, mund të dëgjoni përshkrime të detajuara të ekranit ose imazhit. Ndërsa përdorni TalkBack, rrëshqitni lart ose poshtë, dhe më pas në të djathtë. Më pas shtypni **Përshkruaj imazhin** ose **Përshkruaj ekranin** kur shfaqen menytë e TalkBack.
- **Tingulli dhe dridhjet:** Ndryshoni cilësimet e tingujve dhe dridhjes për TalkBack.
- **Ndrysho treguesin e fokusit:** Vendoseni pajisjen që të trashë bordurat e treguesit të fokusit të cilat shfaqen kur shtypni artikujt. Gjithashtu mund të ndryshoni ngjyrën e treguesit.
- **Shfaq daljen e ligjërimit:** Vendosni që të shfaqet reagimi me zë në tekst mbi ekran.
- **Gjestet:** Shikoni gjestet e ndryshme me gishta për të kontrolluar ekranin ndërsa përdorni TalkBack dhe personalizoni cilësimet për gjestet.
- **Modifiko menytë:** Zgjidhni se cilat menu të TalkBack dhe menu leximi të përdorni.
- **Shkurtoret e tastierës:** Personalizoni shkurtoret e tastierës së jashtme të lidhur.
- **Tastiera në ekran:** Personalizoni cilësimet e tastierës në ekran.
- **Tastiera breil:** Formoni shkronja në ekran duke përdorur tastierën brail me 6 pika.
- **Ekran breil:** Lidhni një ekran brail dhe ndryshoni cilësimet.
- **Cilësimet e përparuara:** Konfiguroni cilësimet e avancuara për TalkBack.
- **Udhëzuesi i TalkBack:** Mësoni si të përdorni TalkBack.
- **Ndihma:** Vizitoni faqen e ndihmës të TalkBack.
- **Kontakto me ekipin e mbështetjes të Google për personat me aftësi të kufizuara:** Vizitoni faqen e ndihmës të Google për aksesibilitetin.

## Formimi i tekstit duke përdorur tastierën

Për të shfaqur tastierën, shtypni fushën e vendosjes së tekstit dhe shtypni dy herë kudo mbi ekran. Kur prekni tastierën me gisht, pajisja lexon me zë butonat e karaktereve nën gishtin tuaj. Kur ta dëgjoni karakterin që doni, lëshojeni gishtin nga ekran për ta zgjedhur atë. Karakteri formohet dhe pajisja lexon tekstin me zë.

## Formimi i karaktereve shitesë

Prekni dhe mbani prekur një buton në tastierë për të formuar karaktere të tjera që janë në dispozicion për butonin. Shfaqet një dritare kërcyese mbi buton që tregon karakteret në dispozicion. Për të zgjedhur një karakter, tërhiqeni gishtin mbi dritaren kërcyese derisa të dëgjoni karakterin që doni dhe lëshojeni.

## Përmirësime të dëgjimit

### Transkriptimi në çast

Vendoseni pajisjen që të kapë të folurin duke përdorur mikrofonin e pajisjes dhe ta konvertojë në tekst në ekran.

Hapni **Cilësimet**, shtypni **Mundësi hyrje** → **Përmirësime të dëgjimit** → **Transkriptimi në çast** → **Shkurtorja për Transkriptimi në çast**, dhe më pas shtypni çelësin për ta aktivizuar. Shënoni që të filloni ta përdorni drejtpërdrejt këtë veçori. Më pas bëni veprimin për të transkriptuar të folurin.

### Titra automatike

Vendoseni pajisjen që të dallojë të folurit dhe të gjenerojë automatikisht diçiturat kur luani materiale mediatike, si për shembull video ose podkaste.

Hapni **Cilësimet**, shtypni **Mundësi hyrje** → **Përmirësime të dëgjimit** → **Titra automatike**, dhe pastaj shtypni çelësin **Përdor "Titrat në çast"** për ta aktivizuar.

### Cilësimet e diçiturave

Hapni **Cilësimet**, shtypni **Mundësi hyrje** → **Përmirësime të dëgjimit** → **Preferenca për titrat**, dhe pastaj shtypni çelësin **Trego titrat** për ta aktivizuar.

Zgjidhni një opsion për konfigurimin e cilësimeve të diçiturës.

## Vendosja e njoftimeve të dritës

Vendoseni pajisjen që të pulsojë blicin ose ekranin kur bie alarmi ose kur keni njoftime, si për shembull telefonata hyrëse ose mesazhe të reja.

Hapni **Cilësimet**, shtypni **Mundësi hyrje** → **Përmirësime të dëgjimit** → **Njoftim Flash**, dhe pastaj shtypni çelësat pas opsioneve që doni të aktivizoni.

## Mbështetje për apar. e dëgjimit

Vendoseni pajisjen që të rritë cilësinë e zërit për të punuar më mirë me aparatet e dëgjimit.

Hapni **Cilësimet**, shtypni **Mundësi hyrje** → **Përmirësime të dëgjimit** → **Mbështetje për apar. e dëgjimit**, dhe pastaj shtypni çelësin **Përputh. e aparatit të dëgjimit** për ta aktivizuar.

## Njoftimet e tingujve

Vendoseni pajisjen që të dallojë tingujt, si për shembull sinjalet e detektorëve të tymit ose të qarat e fëmijëve. Pajisja do të dridhet kur të dëgjojë zëra dhe lajmërimi do të ruhet si regjistër.



Kur kjo veçori është e aktivizuar, njohja e zërit nuk do të punojë.

Hapni **Cilësimet** dhe shtypni **Mundësi hyrje** → **Përmirësime të dëgjimit** → **Njoftimet e tingujve** → **Hap Njoftimet e tingujve**. Ndiqni udhëzimet në ekran për të aktivizuar veçorinë e njoftimeve me tinguj. Kur dallohen tinguj, do të shfaqet regjistri.

## Amplifiko zhurmat e mjedisit

Vendoseni pajisjen që të amplifikojë zhurmën e ambientit në mënyrë që të dëgjoni më mirë kur përdorni kufje.

- 1 Hapni **Cilësimet**, shtypni **Mundësi hyrje** → **Përmirësime të dëgjimit** → **Amplifiko zhurmat e mjedisit** → **Shkurtorja për Amplifiko zhurmat e mjedisit**, dhe më pas shtypni çelësin për ta aktivizuar.
- 2 Shënoni që të filloni ta përdorni drejtpërdrejt këtë veçori.
- 3 Lidhni kufjet me pajisjen dhe vendosini në kokë.
- 4 Bëni veprimin.

## Adapt sound

Optimizoni parametrat e tingullit për të gjetur cilësinë më të mirë të tingullit dhe përdoreni për telefonatat ose luajtjen e medias.

Hapni **Cilësimet**, shtypni **Mundësi hyrje** → **Përmirësime të dëgjimit** → **Adapt sound**, shtypni çelësin për ta aktivizuar, dhe më pas optimizoni cilësimet e tingullit.

## Mbyllja e të gjithë tingujve

Vendoseni pajisjen që të heshtë të gjithë tingujt e pajisjes, si për shembull tingujt mediatikë dhe zërin e telefonuesit gjatë një telefonate.

Hapni **Cilësimet**, shtypni **Mundësi hyrje** → **Përmirësime të dëgjimit** → **Heshto të gjithë tingujt**, dhe më pas shtypni çelësin për ta aktivizuar.

## Audio mono

Dalja mono kombinon zërin stereo në një sinjal që luhet në të gjithë altoparlantët e kufjeve. Përdoreni këtë nëse keni vështirësi në të dëgjuar ose kur e keni më të lehtë të përdorni vetëm kufjen e njërit vesh.

Hapni **Cilësimet** dhe shtypni **Mundësi hyrje** → **Përmirësime të dëgjimit**, dhe pastaj shtypni çelësin **Audio mono** për ta aktivizuar.

## Rregullimi i balancës të zërit

Vendoseni pajisjen që të rregullojë balancën e zërit.

- 1 Hapni **Cilësimet** dhe shtypni **Mundësi hyrje** → **Përmirësime të dëgjimit**.
- 2 Tërhiqeni shiritat e rregullimit poshtë **Balanca tinguj mjt/djt** në të majtë ose në të djathtë dhe rregulloni balancën e zërit.

## Ndërveprimi & shkathtësia

### Çelësi universal

Mund të kontrolloni ekranin duke lidhur një çelës universal, duke përdorur lëvizjet e kokës dhe gjestet e fytyrës.

- 1 Hapni **Cilësimet** dhe shtypni **Mundësi hyrje** → **Ndërveprimi & shkathtësia** → **Çelësi universal**.
- 2 Lexoni udhëzimet në ekran dhe shtypni **U krye**.
- 3 Shtypni çelësin për ta aktivizuar.
- 4 Nëse çelësat universalë nuk janë regjistruar në pajisje, shtypni **Shto çelës** dhe vendosni çelësat për të kontrolluar pajisjen.



Për të aktivizuar veçorinë e çelësit universal, duhet të regjistrohet të paktën një çelës në pajisje.

Për të vendosur çelësat për të kontrolluar pajisjen, shtypni **Çelësat**.

Për ta çaktivizuar këtë veçori, shtypni njëkohësisht butonin anësor dhe butonin e rritjes së volumit.

### Menyja e asistentit

#### Shfaqja e ikonës të shkurtores ndihmëse

Vendoseni pajisjen që të tregojë ikonën e shkurtores ndihmëse për hapjen e aplikacioneve, veçorive dhe cilësimeve. Mund ta kontrolloni pajisjen duke shtypur ikonën e menuve ndihmëse.

- 1 Hapni **Cilësimet** dhe shtypni **Mundësi hyrje** → **Ndërveprimi & shkathtësia** → **Menyja e asistentit**.
- 2 Shtypni çelësin për ta aktivizuar.  
Ikona e shkurtores ndihmëse shfaqet në fund djathtas ekranit.  
Për të rregulluar nivelin e transparencës së ikonës së shkurtores, tërhiqeni shufrën e rregullimit poshtë **Tejdukshmëria**.

#### Përdorimi i menuve ndihmëse

Ikona e shkurtores ndihmëse shfaqet si ikonë pluskuese për t'i dhënë akses menuve ndihmëse nga çdo ekran.

Kur shtypni ikonën e shkurtores ndihmëse, ikona zgjerohet pak dhe menutë ndihmëse shfaqen mbi ikonë. Shtypni shigjetën e majtë ose të djathtë, ose rrëshqitni majtas ose djathtas për të zgjedhur menu të tjera.

## Përdorimi i menuve ndihmëse të zgjeruara

Vendoseni pajisjen që të shfaqë menutë e zgjeruara ndihmëse për aplikacionet e zgjedhura.

Hapni **Cilësimet**, shtypni **Mundësi hyrje** → **Ndërveprimi & shkathtësia** → **Menyja e asistentit** → **Përzgjidh app-et që tregojnë meny kontekstuale**, dhe pastaj shtypni çelësat pas aplikacioneve që doni të aktivizoni.

## Voice Access

Përdoreni këtë veçori për të kontrolluar pajisjen tuaj me anë të zërit.

Hapni **Cilësimet**, shtypni **Mundësi hyrje** → **Ndërveprimi & shkathtësia** → **Voice Access**, dhe më pas shtypni çelësin për ta aktivizuar.

## Përgjigja ose mbyllja e thirrjeve

Ndryshoni metodën për përgjigjen ose mbylljen e telefonatave.

Hapni **Cilësimet**, shtypni **Mundësi hyrje** → **Ndërveprimi & shkathtësia** → **Për t'iu përgjigjur thirrjeve dhe për t'i përfunduar**, dhe pastaj ndryshoni cilësimet.

## Komandimi i ndërveprimit

Aktivizoni regjimin e kontrollit të bashkëveprimit për të kufizuar reagimin e pajisjes ndaj komandave ndërsa përdorni aplikacione.

- 1 Hapni **Cilësimet** dhe shtypni **Mundësi hyrje** → **Ndërveprimi & shkathtësia** → **Komandimi i ndërveprimit**.
- 2 Shtypni çelësin **Shkurtorja për Komandimi i ndërveprimit** për ta aktivizuar.
- 3 Shtypni njëkohësisht butonin anësor dhe butonin e rritjes së volumit ndërsa përdorni një aplikacion.
- 4 Rregulloni madhësinë e kornizës ose vizatoni një vijë rrotull një zone që doni ta kufizoni.
- 5 Shtypni **Kryer**.  
Pajisja shfaq zonën e kufizuar. Zona e kufizuar nuk do të bashkëveprojë kur e prekni dhe butonat e pajisjes do të bllokohen. Sidoqoftë, mund të zhblokoni funksionet për butonin anësor dhe butonin e volumit dhe tastierën në metodën e kontrollit të bashkëveprimit.

Për ta çaktivizuar metodën e kontrollit të bashkëveprimit, shtypni njëkohësisht butonin anësor dhe butonin e rritjes së volumit.

Për ta vendosur pajisjen që të kyçë ekranin pas çaktivizimit të modalitetit të kontrollit të bashkëveprimit, hapni **Cilësimet**, shtypni **Mundësi hyrje** → **Ndërveprimi & shkathtësia** → **Komandimi i ndërveprimit**, dhe pastaj shtypni çelësin **Bll. ekranin kur çaktivizohet** për ta aktivizuar.

## Koha për të bërë diçka

Vendosni sasinë e kohës për shfaqjen e dritareve kërcyese, të cilat ju kërkojnë të bëni veprime, si për shembull njoftimet ose kontrolluesi i volumit.

Hapni **Cilësimet**, shtypni **Mundësi hyrje** → **Ndërveprimi & shkathtësia** → **Koha për të bërë diçka**, dhe pastaj zgjidhni një opsion.

## Vonesa për prek dhe mbaj

Vendosni kohën e njohjes për prekjen dhe mbajtjen prekur të ekranit.

Hapni **Cilësimet**, shtypni **Mundësi hyrje** → **Ndërveprimi & shkathtësia** → **Vonesa për prek dhe mbaj** → **Cilëso vonesën në prek & mbaj**, dhe më pas zgjidhni një opsion.

## Trokit mbi kohëzgjatjen

Vendosni kohën që duhet të mbani prekur ekranin që pajisja ta njohë si shtypje.

Hapni **Cilësimet**, shtypni **Mundësi hyrje** → **Ndërveprimi & shkathtësia** → **Trokit mbi kohëzgjatjen** → **Cilëso kohëzgjatjen e trokitjes**, dhe më pas vendosni kohën.

## Shpërfill prekjet e përsëritura

Vendosni që pajisja të njohë vetëm shtypjen e parë brenda një kohe të caktuar kur shtypni ekranin vazhdimisht.

Hapni **Cilësimet**, shtypni **Mundësi hyrje** → **Ndërveprimi & shkathtësia** → **Shpërfill prekjet e përsëritura** → **Cilëso kohën e shpërf. së prekjeve të përsëritura**, dhe më pas vendosni kohën.

## Pezullimi në dridhje

Vendoseni pajisjen që të zgjedhë një artikull automatikisht kur vendosni treguesin e mausit mbi artikullin.

Hapni **Cilësimet**, shtypni **Mundësi hyrje** → **Ndërveprimi & shkathtësia** → **Pezullimi në dridhje**, dhe më pas shtypni çelësin për ta aktivizuar.

Mund të personalizoni cilësimet duke zgjedhur opsionet.

## Veprime të këndeve

Caktoni veprimet që aktivizohen kur e lëvizni treguesin e mausit në një cep të ekranit.

Hapni **Cilësimet**, shtypni **Mundësi hyrje** → **Ndërveprimi & shkathtësia** → **Veprime të këndeve**, dhe më pas shtypni çelësin për ta aktivizuar. Më pas zgjidhni një opsion nën **Veprime të këndeve** dhe zgjidhni një veprim.

## Taste të ngjitshme

Vendosni një tast modifikues të tastierës së jashtme, si për shembull Shift, Ctrl ose Alt, që të qëndrojnë të shtypur. Kjo ju ndihmon të përdorni shkurtoret e tastierës pa shtypur dy taste njëkohësisht.

Hapni **Cilësimet**, shtypni **Mundësi hyrje** → **Ndërveprimi & shkathtësia**, dhe pastaj shtypni çelësin **Taste të ngjitshme** për ta aktivizuar.

## Tastet e ngadalshme

Vendosni kohën e njohjes për shtypjen e një tasti në tastierën e jashtme.

Hapni **Cilësimet**, shtypni **Mundësi hyrje** → **Ndërveprimi & shkathtësia** → **Tastet e ngadalshme**, shtypni çelësin për ta aktivizuar, dhe vendosni kohën.

## Tastet kërcyese

Vendoseni pajisjen që të njohë vetëm herën e parë që shtypni një tast brenda një kohe të caktuar kur e shtypni të njëjtin tast vazhdimisht.

Hapni **Cilësimet**, shtypni **Mundësi hyrje** → **Ndërveprimi & shkathtësia** → **Tastet kërcyese**, shtypni çelësin për ta aktivizuar, dhe vendosni kohën.

## Tastet e miut

Përdorni tastierën e lidhur që të funksionojë si maus.

Hapni **Cilësimet**, shtypni **Mundësi hyrje** → **Ndërveprimi & shkathtësia**, dhe pastaj shtypni çelësin **Tastet e miut** për ta aktivizuar.

## Shkurtoret e aksesibilitetit

Vendosni që veçoritë e aksesibilitetit të hapen direkt.

Hapni **Cilësimet** dhe shtypni **Mundësi hyrje** → **Shkurtoret e aksesibilitetit**. Shtypni **Butoni i aksesibilitetit** → **Përzgjidh veprimet**, ose zgjidhni **Butonat e Panelit të shpejtë**, **Butonat Anësor & Volumi lart**, ose **Butonat Volumi lart dhe poshtë**, dhe më pas shënoni veçoritë e aksesibilitetit që doni të përdorni.

## App-et e instaluar

Shikoni shërbimet e aksesueshmërisë të instaluar në pajisje.

Hapni **Cilësimet** dhe shtypni **Mundësi hyrje** → **App-et e instaluar**.

## Zgjidhja e problemeve

Para se të kontaktoni një qendër shërbimi të Samsung ose një qendër shërbimi të autorizuar, provoni zgjidhjet e mëposhtme. Disa situata mund të mos zbatohen për pajisjen tuaj.

Gjithashtu mund të përdorni Samsung Members për të zgjidhur çfarëdo problemi që mund të hasni gjatë përdorimit të pajisjes.

### **Kur e ndizni pajisjen ose kur po e përdorni atë, ajo ju kërkon të formoni një prej kodeve të mëposhtme:**

- Fjalëkalimi: Kur të jetë e aktivizuar veçoria e kyçjes të pajisjes, duhet të futni fjalëkalimin që keni caktuar për pajisjen.
- PIN: Kur përdorni pajisjen për herë të parë ose kur është e aktivizuar kërkesa për PIN, duhet të futni PIN-in e dhënë me kartën nano-SIM. Mund ta çaktivizoni këtë veçori duke përdorur menunë e Kyçjes të Kartës SIM.
- PUK: Karta juaj nano-SIM është e bllokuar, zakonisht si rezultat i futjes së kodit tuaj PIN shumë herë gabim. Duhet të vendosni kodin PUK që ju ka dhënë operatori.
- PIN2: Kur hapni një menu që kërkon PIN2, duhet të formoni PIN2 të dhënë me kartën nano-SIM. Për më shumë informacione, kontaktoni operatorin.

### **Pajisja juaj shfaq mesazhe gabimesh në rrjet ose shërbim**

- Kur ndodheni në zona me sinjale të dobëta ose pak valë, mund të humbni sinjalin. Zhvendosuni në një zonë tjetër dhe provoni përsëri. Gjatë lëvizjeve, mund të shfaqen vazhdimisht mesazhe gabimi.
- Nuk mund të përdorni disa opsione pa një abonim. Për më shumë informacione, kontaktoni operatorin.

## Pajisja juaj nuk ndizet

Kur bateria është e shkarkuar plotësisht, pajisja juaj nuk do të ndizet. Karikojeni plotësisht baterinë para se ta ndizni pajisjen.

## Njohja e prekjeve punon ngadalë ose nuk punon siç duhet

- Njohja e prekjeve mund të mos punojë siç duhet në situatat e mëposhtme:
  - Nëse keni vendosur mbrojtës ekranit ose aksesori opsionalë në ekran
  - Nëse mbani doreza, nëse nuk i keni duart të pastra kur prekni ekranin, ose nëse e shtypni ekranin me ndonjë objekt të mprehtë ose me majat e gishtave
  - Kur ka lagështi ose kur ekspozohet ndaj ujit
- Rindizeni pajisjen për të pastruar çdo problem të përkohshëm softueri.
- Sigurohuni që softueri i pajisjes tuaj të jetë përditësuar në versionin më të fundit.
- Nëse ekranin gërvishtet ose dëmtohet, shkoni te një qendër shërbimi të Samsung ose te një qendër shërbimi të autorizuar.

## Pajisja juaj ngrin ose has një problem fatal

Provoni zgjidhjet e mëposhtme. Nëse problemi nuk zgjidhet përsëri, kontaktoni një qendër shërbimit të Samsung ose një qendër shërbimi të autorizuar.

## Rindezja e pajisjes

Nëse pajisja juaj ngrin ose nuk përgjigjet, mund t'ju duhet të mbyllni aplikacionet ose ta fikni pajisjen dhe ta ndizni përsëri.

## Rindezja me detyrim

Nëse pajisja juaj ka ngrirë dhe nuk përgjigjet, shtypni dhe mbani shtypur butonin anësor dhe butonin e uljes së volumit njëkohësisht për më shumë se 7 sekonda për ta rindezur.

## Rivendosja e pajisjes

Nëse këto metoda nuk e zgjidhin problemin tuaj, bëni një rivendosje të të dhënave të fabrikës.

Hapni **Cilësimet** dhe shtypni **Menaxhimi i përgjithshëm** → **Reseto** → **Resetimi në parazgjedhjet** → **Reseto** → **Fshij të gjitha**. Para se të kryeni rivendosjen e të dhënave të fabrikës, mos harroni të krijoni kopje rezervë të të gjithë të dhënave të rëndësishme të ruajtura në pajisje.

## Telefonatat nuk lidhen

- Sigurohuni që të përdorni rrjetin celular të duhur.
- Sigurohuni që të mos keni caktuar ndalimin e telefonatave për numrin që po telefononi.
- Sigurohuni që të mos keni caktuar ndalimin e telefonatave për numrin e telefonit në hyrje.

## Të tjerët nuk mund t'ju dëgjojnë kur flisni në një telefonatë

- Sigurohuni që nuk po mbuloni mikrofonin e telefonit.
- Sigurohuni që mikrofoni të jetë afër me gojën tuaj.
- Nëse përdorni kufje, sigurohuni që të jenë lidhur mirë.

## Jehona zëri gjatë një telefonate

Rregulloni volumin duke shtypur butonin e volumit ose lëvizni në një vend tjetër.

## Një rrjet celular ose interneti shkëputet shpesh ose cilësia e zërit është e dobët

- Sigurohuni që nuk jeni duke bllokuar antenën e brendshme të pajisjes.
- Kur ndodheni në zona me sinjale të dobëta ose pak valë, mund të humbni sinjalin. Mund të keni probleme me lidhjen për shkak të problemeve me stacionin bazë të operatorit. Zhvendosuni në një zonë tjetër dhe provoni përsëri.
- Kur e përdorni pajisjen gjatë lëvizjes, shërbimet e rrjeteve me valë mund të çaktivizohen për shkak të problemeve me rrjetin e operatorit.

## Bateria nuk karikohet mirë (Për karikuesit e aprovuar nga Samsung)

- Sigurohuni që karikuesi të jetë i lidhur mirë.
- Vizitoni një qendër shërbimit të Samsung dhe ose një qendër shërbimi të autorizuar dhe ndërroni baterinë. Merrni me vete karikuesin dhe kabllon USB që përdorni për shërbim më të mirë. Nëse karikimi me valë nuk punon, merrni me vete edhe karikuesin me valë.

## Bateria bie më shpejt se kur u ble në fillim

- Kur e ekspozoni pajisjen ose baterinë ndaj temperaturave shumë të ftohta ose të nxehta, karikimi i përdorshëm mund të bjerë.
- Konsumi i baterisë do të rritet kur përdorni disa veçori ose aplikacione të tilla si GPS, lojëra ose internet.
- Bateria është e konsumueshme dhe karikimi i përdorshëm do të shkurtohet me kalimin e kohës.

## Shfaqen mesazhe gabimesh kur hapet kamera

Pajisja juaj duhet të ketë hapësirë magazinimi dhe bateri të mjaftueshme për të përdorur aplikacionin e kamerës. Nëse merrni mesazhe gabimesh kur hapni kamerën, provoni të mëposhtmet:

- Karikoni baterinë.
- Lironi hapësirë magazinimi duke i transferuar skedarët në një kompjuter ose duke i fshirë ata nga pajisja.
- Rindizeni pajisjen.

Nëse përsëri keni probleme me aplikacionin e kamerës edhe pasi keni provuar këto këshilla, kontaktoni një qendër shërbimi të Samsung ose një qendër shërbimi të autorizuar.

## Cilësia e fotografisë është më e dobët se pamja

- Cilësia e fotografive tuaja mund të ndryshojë, në varësi të ambientit dhe teknikave të fotografisë që përdorni.
- Nëse bëni fotografi në vende të errëta, natën ose brenda, mund të ndodhë zhurmë imazhi ose imazhet mund të jenë pa fokus.

## Mesazhe gabimi shfaqen kur hapni dosje multimediale

Nëse merrni mesazhe gabimi ose skedarët multimedialë nuk luhen kur i hapni në pajisjen tuaj, provoni të mëposhtmet:

- Lironi hapësirë magazinimi duke i transferuar skedarët në një kompjuter ose duke i fshirë ata nga pajisja.
- Sigurohuni që skedari i muzikës nuk është i mbrojtur nga Digital Rights Management (DRM). Nëse skedari është i mbrojtur nga DRM, sigurohuni që keni licencën e duhur ose çelësin për të luajtur skedarin.

- Sigurohuni që formatet e skedarëve të mbështeten nga pajisja. Nëse një format skedari nuk mbështetet, si për shembull DivX ose AC3, instaloni një aplikacion që e mbështet. Për të kontrolluar formatet e skedarëve që mbështet pajisja juaj, vizitoni faqen e internetit të Samsung.
- Pajisja juaj mbështet fotografi dhe video të kapura me pajisjen. Fotografitë dhe videot e kapura me pajisje të tjera mund të mos funksionojnë mirë.
- Pajisja juaj mbështet skedarë multimedialë që janë të autorizuar nga operatori juaj ose nga ofruesit e shërbimeve të tjera. Disa përmbajtje që qarkullojnë në internet, si tone të ziles, video ose figura sfondi, mund të mos funksionojnë mirë.

## Bluetooth nuk punon mirë

Nëse nuk ndodhet një pajisje tjetër Bluetooth ose nëse ka probleme me lidhjen ose ka probleme performance, provoni të mëposhtmet:

- Sigurohuni që pajisja me të cilën doni të lidheni është gati për t'u skanuar ose për t'u lidhur.
- Sigurohuni që telefoni juaj dhe pajisjet e tjera Bluetooth janë brenda rrezes maksimale të Bluetooth (10 m).
- Në telefonin tuaj, hapni **Cilësimet**, shtypni **Lidhjet**, dhe më pas shtypni çelësin **Bluetooth** për ta aktivizuar përsëri.
- Në telefonin tuaj, hapni **Cilësimet**, shtypni **Menaxhimi i përgjithshëm** → **Reseto** → **Reseto cilësimet e Wi-Fi dhe Bluetooth** → **Reseto cilësimet** për të rivendosur cilësimet e rrjetit. Mund të humbisni informacione të regjistruara kur bëni rivendosjen.

Nëse këto sugjerime nuk e zgjidhin problemin, kontaktoni një qendër shërbimi të Samsung ose një qendër shërbimi të autorizuar.

## Nuk bëhet lidhja kur e lidhni pajisjen me një kompjuter

- Sigurohuni që kablloja USB që po përdorni është i pajtueshëm me pajisjen tuaj.
- Sigurohuni që të keni të instaluar drejtuesin e duhur dhe të keni përditësuar kompjuterin.

## Pajisja nuk mund të gjejë vendndodhjen tuaj

Sinjalet GPS mund të pengohen në disa vende, si për shembull brenda. Vendoseni pajisjen që të përdorë Wi-Fi ose një rrjet celular për të gjetur vendndodhjen tuaj në këto situata.

## **Të dhënat e ruajtura në pajisje kanë humbur**

Gjithmonë krijoni kopje rezervë të të gjitha të dhënave të rëndësishme të ruajtura në pajisje. Përndryshe, nuk mund t'i rivendosni të dhënat nëse dëmtohen ose humbasin. Samsung nuk është përgjegjës për humbjen të dhënave të ruajtura në pajisje.

## **Një hapësirë e vogël duket rrotull pjesës të jashtme të kasës të pajisjes**

- Kjo hapësirë është një veçori e nevojshme prodhimi dhe mund të ndodhin disa goditje ose dridhje të pjesëve brenda.
- Me kalimin e kohës, fërkimet midis pjesëve mund të bëjnë që kjo hapësirë të zgjerohet pak.

## **Nuk ka hapësirë të mjaftueshme në magazinën e pajisjes**

Fshini të dhënat e panevojshme, të tilla si memorien cache, duke përdorur veçorinë e kujdesit për pajisjen ose fshini manualisht aplikacionet ose skedarët e papërdorur për të liruar hapësirën e magazinës.

## **Butoni Bazë nuk shfaqet**

Shiriti i navigimit që ka butonin Bazë mund të zhduket kur përdorni disa aplikacione ose veçori të caktuara. Për të parë shiritin e navigimit, tërhiqeni lart nga fundi i ekranit.

## **Mund të dëgjoni një zhurmë kur e shkundni pajisjen**

Për pajisjet që kanë veçorinë e Stabilizimit Optik të Imazhit (OIS) ose të Fokusit Automatik (AF) në kamerat e tyre, kjo zhurmë mund të ndodhë si pasojë e kontaktit të komponentëve të brendshëm me njëri-tjetrin. Ky është një fenomen normal për shkak të karakteristikave të pajisjes.

## Heqja e baterisë

- Për të hequr baterinë, kontaktoni një qendër shërbimi të autorizuar. Për të marrë udhëzimet për heqjen e baterisë, ju lutem vizitoni [www.samsung.com/global/ecodesign\\_energy](http://www.samsung.com/global/ecodesign_energy).
- Për sigurinë tuaj, **nuk duhet të përpiqeni ta hiqni** baterinë. Nëse bateria nuk hiqet si duhet, mund të çojë në dëmtime të baterisë dhe pajisjes duke shkaktuar dëmtime dhe të bëjë që pajisja të mos jetë më e sigurt.
- Samsung nuk pranon përgjegjësitë për asnjë dëmtim ose humbje (qoftë në kontratë ose ndryshe, përfshirë pakujdesinë) e cila mund të lindë nga mosndjekja e saktë e këtyre paralajmërimeve dhe udhëzimeve, përveçse vdekjes dhe lëndimeve të shkaktuara nga pakujdesia e Samsung.

## E drejta e autorit

E drejta e autorit © 2026 Samsung Electronics Co., Ltd.

Ky udhëzues është i mbrojtur nën ligjet ndërkombëtare të të drejtave të autorit.

Asnjë pjesë e këtij udhëzuesi nuk mund të riprodhohet, shpërndahet, përkthehet ose transmetohet në asnjë formë me asnjë mjet, elektronik ose mekanik, përfshirë fotokopjimin, regjistrimin ose ruajtjen në ndonjë sistem magazinimi.

## Markat Tregtare

- Samsung dhe logoja Samsung janë marka tregtare të regjistruara të Samsung Electronics Co., Ltd.
- Bluetooth® është një markë tregtare e regjistruar e Bluetooth SIG, Inc. në të gjithë botën.
- Wi-Fi®, Wi-Fi Direct™, Wi-Fi CERTIFIED™, dhe logoja Wi-Fi janë marka tregtare të regjistruara të Wi-Fi Alliance.
- Prodhuar me licencë nga Dolby Laboratories. Dolby, Dolby Atmos dhe simboli me dy D janë marka tregtare të Dolby Laboratories.
- Të gjitha markat e tjera tregtare dhe të drejtat e autorit janë pronë e pronarëve të tyre përkatës.